



BUILDIFY

Tisch-Couch-Kombi Friedrich



**FOLLOW
YOUR
BEAT**

Tisch-Couch-Kombi Friedrich



FOLLOW
YOUR
BEAT

SICHERHEIT

Bitte beachte die Sicherheitshinweise am Ende dieser Anleitung.

MATERIALIEN



41 x **Universalschraube Senkkopf**
m. I-Stern 4,0 x 35 mm

8 x **Universalschraube Senkkopf**
m. I-Stern 3,5 x 16 mm

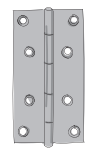

1 x **Scharnier schmal** mit vernietetem
Messingstift, 100 x 48 mm, galv. gelb
verzinkt

Zuschnittliste Sperrholz Seekiefer (2500 x 1250 x 18 mm)

Rückenlehne: 1 Stück à 600 x 1200 mm

Sitzfläche: 1 Stück à 600 x 1200 mm

Wangen: 2 Stücke à 730 x 1135 mm

Untere Traverse: 1 Stück à 100 x 1200 mm

Ablageboden: 1 Stück à 200 x 1200 mm

Obere Traverse: 1 Stück à 80 x 1200 mm

Zuschnittliste Multiplexplatte Birke weiss (1250 x 2500 x 18 mm)

Tischplatte: 1 Stück à 430 x 1200 mm

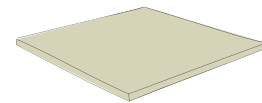

WERKZEUGE

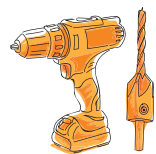

Bohrschrauber
Vorbohrer mit Senker
Bit-Set

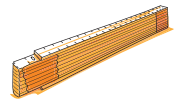

Meterstab

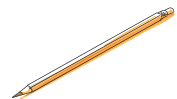

Bleistift

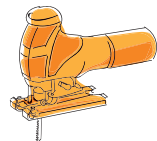

Stichsäge



Schleifpapier
Körnung 120



Handschleifklotz

Anleitung in 13 Schritten

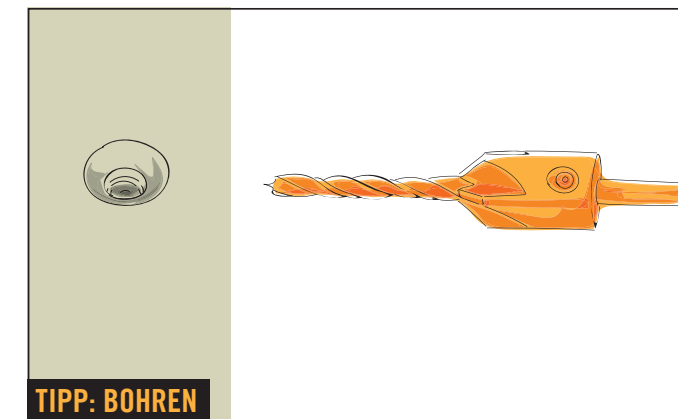
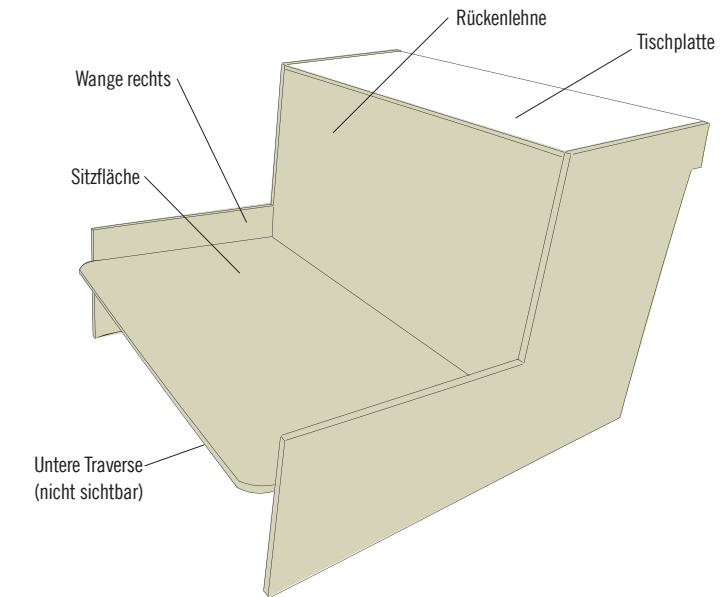

TIPP: BOHREN

Für das Bohren empfiehlt sich ein «Vorbohrer mit Senker». Damit entsteht am oberen Ende des Bohrlochs ein Konus, der Platz für den Schraubenkopf bietet. Der Schraubenkopf steht dadurch nicht über, und Du vermeidest Risse im Holz!

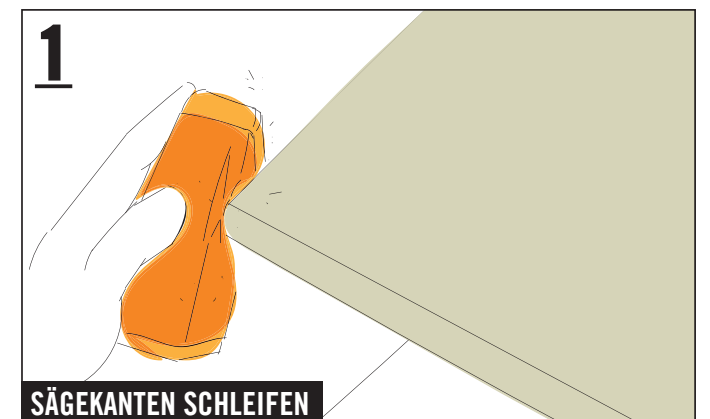
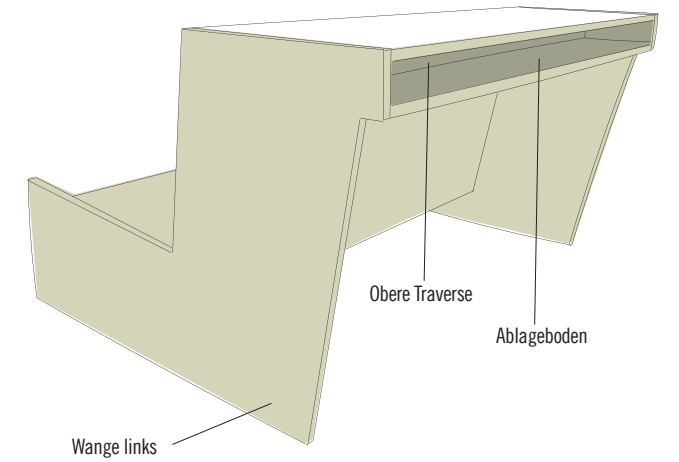

SÄGEKANTEN SCHLEIFEN

Schleifpapier um den Handschleifklotz wickeln und die Sägekanten schleifen, bis alle rauen Stellen glatt sind.

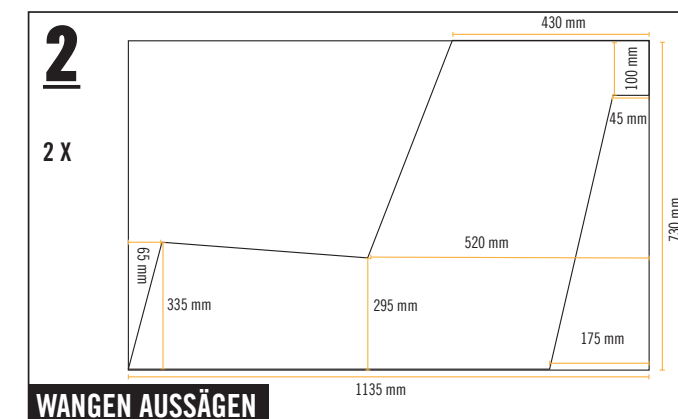

WANGEN AUSSÄGEN

Die beiden Wangen aus den Sperrholzplatten (730 x 1135 mm) entsprechend der Skizze aussägen – vor dem ersten Schnitt alle Messpunkte und Schneidlinien einzeichnen. Danach die frischen Sägekanten schleifen, bis alle rauen Stellen glatt sind.

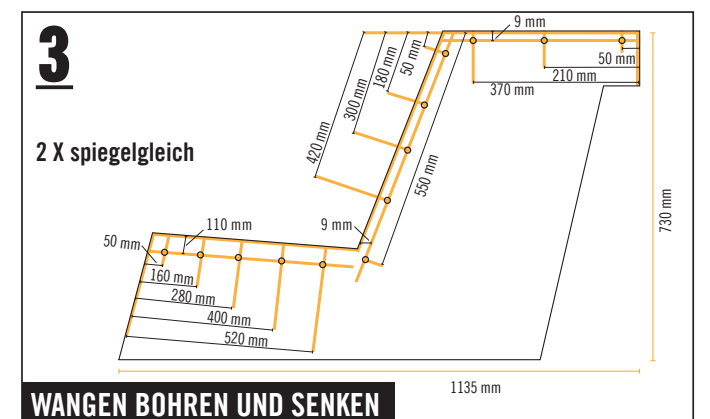

WANGEN BOHREN UND SENKEN

Die Wangen entsprechend der Skizze mit dem Vorbohrer mit Senker bohren und senken. Die Wangen übereinanderlegen und in einem Arbeitsgang bohren – das erspart ein zweites Anzeichnen. Die Bohrungen der unten liegenden Wange anschliessend von der anderen Seite senken, sodass die Wangen spiegelgleich werden (rechts + links). Durch diese Bohrlocher verschraubst Du später beide Wangen mit der Sitzfläche, der Rückenlehne und der Tischplatte. Weitere Bohrskizze siehe Schritt 4.

Tisch-Couch-Kombi Friedrich



FOLLOW
YOUR
BEAT

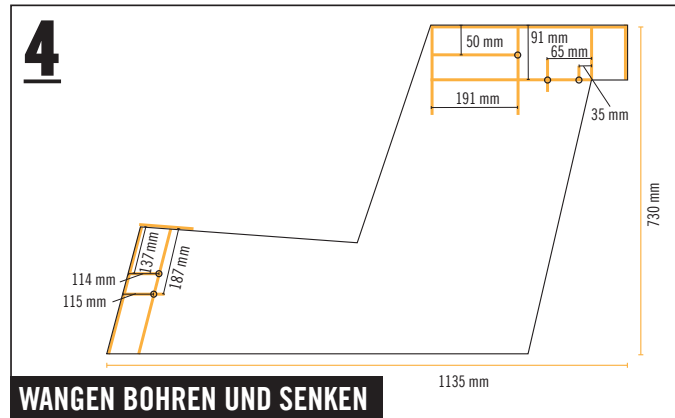

4 WANGEN BOHREN UND SENKEN

Die Wangen entsprechend der Skizze mit dem Vorbohrer mit Senker bohren und senken. Die Wangen übereinanderlegen und in einem Arbeitsgang bohren (siehe Schritt 3). Durch diese Bohrlöcher verschraubst Du später diese Wangen mit der unteren Traverse und dem Ablagefach.

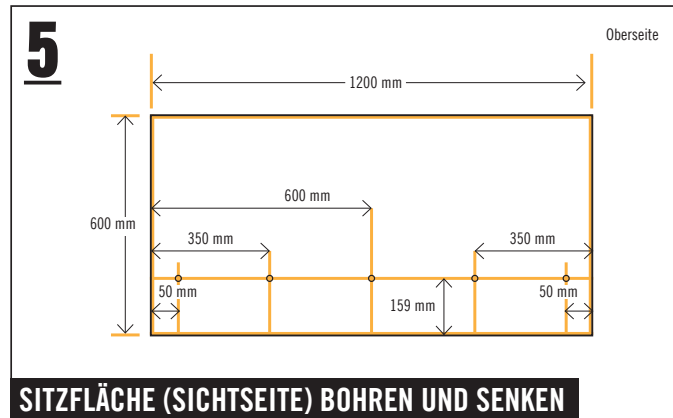

5 SITZFLÄCHE (SICHTSEITE) BOHREN UND SENKEN

Die Sichtseite der Sitzfläche entsprechend der Skizze mit dem Vorbohrer mit Senker bohren und senken. Durch diese Bohrlöcher verschraubst Du später diese Sitzfläche mit der unteren Traverse.

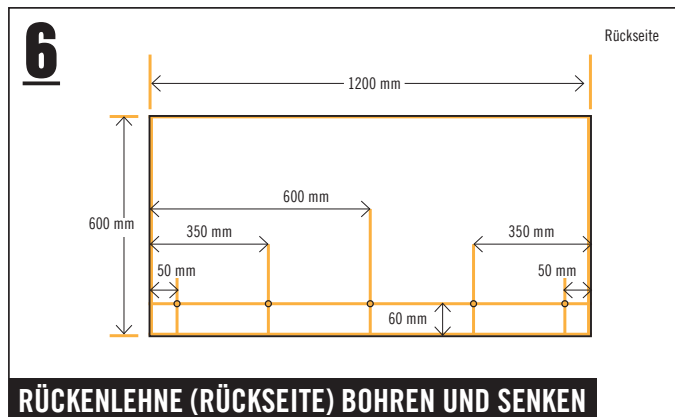

6 RÜCKENLEHNE (RÜCKSEITE) BOHREN UND SENKEN

Die Rückseite der Sitzfläche entsprechend der Skizze mit dem Vorbohrer mit Senker bohren und senken. Durch diese Bohrlöcher verschraubst Du die Rückenlehne später mit der Sitzfläche.

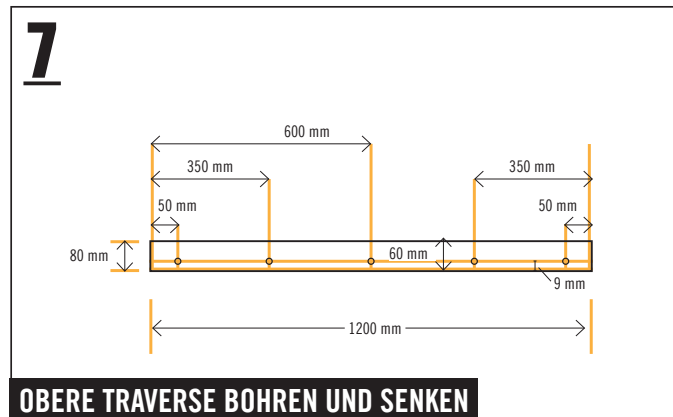

7 OBERE TRAVERSE BOHREN UND SENKEN

Die obere Traverse entsprechend der Skizze mit dem Vorbohrer mit Senker bohren und senken. Durch diese Bohrlöcher verschraubst Du später diese Traverse mit der Ablagefläche.

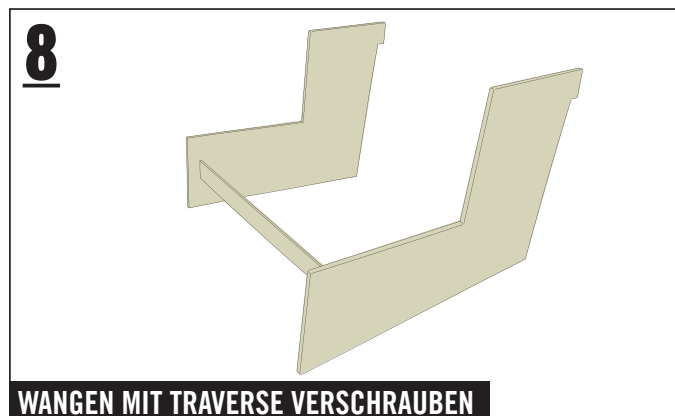

8 WANGEN MIT TRAVERSE VERSCHRAUBEN

Die Wangen mit je zwei Schrauben (4,0 x 35 mm) mit der unteren Traverse verschrauben.



9 ECKEN ABRUNDEN UND SITZFLÄCHE VERSCHRAUBEN

Die vorderen Ecken der Sitzfläche abrunden. Dazu eine Standard-lackdose (55 mm Radius) an den Ecken platzieren und den Radius nachzeichnen. Danach die Ecken mit der Stichsäge aussägen und die Sägekanten schleifen, bis alle rauen Stellen glatt sind. Die Sitzfläche mit je fünf Schrauben (4,0 x 35 mm) mit den Wangen und der Traverse verschrauben.

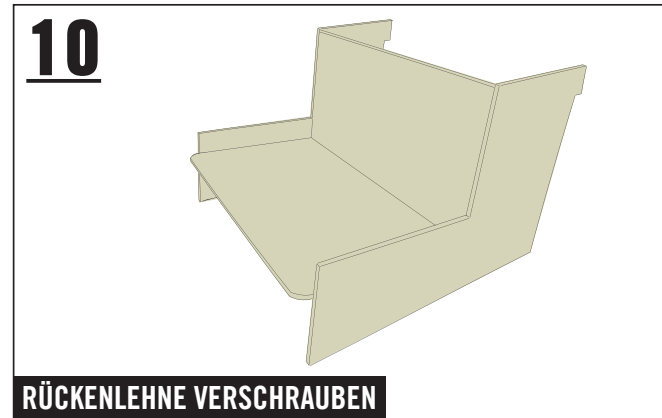

10 RÜCKENLEHNE VERSCHRAUBEN

Die Rückenlehne mit je fünf Schrauben (4,0 x 35 mm) mit beiden Wangen und der Sitzfläche verschrauben.

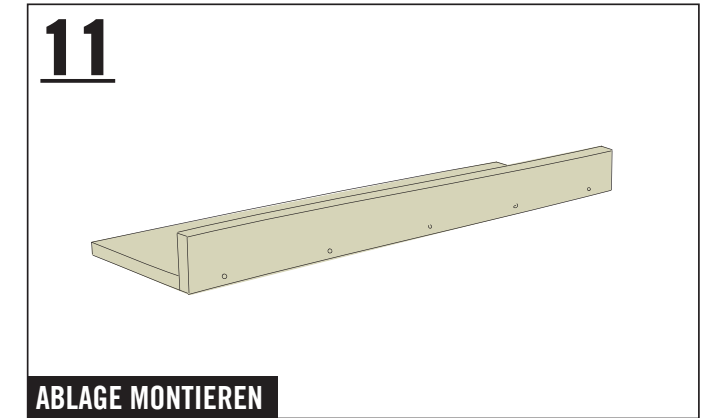

11 ABLAGE MONTIEREN

Den Ablagenboden mit der oberen Traverse mit fünf Schrauben (4,0 x 35 mm) verschrauben.

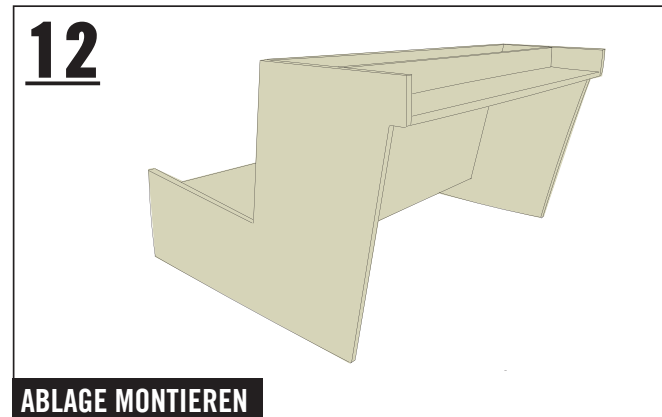

12 ABLAGE MONTIEREN

Die Ablagekonstruktion mit je drei Schrauben (4,0 x 35 mm) mit den beiden Wangen verschrauben – vorne und unten an der Aussparung bündig.

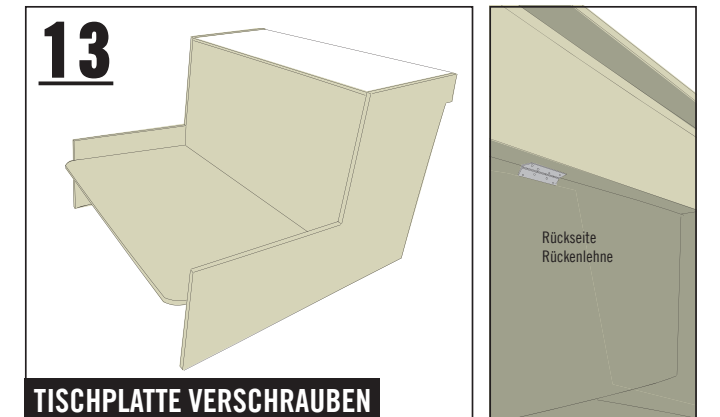

13 TISCHPLATTE VERSCHRAUBEN

Die Tischplatte mit je drei Schrauben (4,0 x 35 mm) oben bündig mit beiden Wangen verschrauben. Anschliessend die Tischplatte und die Rückenlehne mit acht Schrauben (3,5 x 16 mm) durch das Scharnier verbinden. Das verhindert Quetschstellen zwischen Rückenlehne und Tischplatte.

Artikelübersicht

ART. NR.	BEZEICHNUNG
5194467	Sperrholz Seekiefer 2500 x 1250 x 18 mm
6617858	Multiplexplatte Birke weiss 1250 x 2500 x 18 mm
734703	Scharnier schmal mit vernietetem Messingstift, 100 x 48 mm, galv. gelb verzinkt
6573893	Universalschraube Senkkopf m. I-Stern 3,5 x 16 mm Edelstahl, 100 Stück
7817929	Universalschraube Senkkopf m. I-Stern 4,0 x 35 mm galv. verzinkt gelb chromatiert, 200 Stück

PASSENDEN KISSEN ZUM ZWEISITZER

Sitzkissen: «Loungekissen Premium», Baumwolle 60 x 60 cm anthrazit, Art. 5765492 (Es eignen sich 2 Kissen 60 x 60 cm oder 1 Kissen 60 x 120 cm)

Rückenkissen: «Lela Dark Grey» in 45 x 45 cm (Drei überlappende Kissen sehen schick aus!) Art. 10186960 (Folgende Küssengrößen können ebenfalls verwendet werden: 3 x 40 x 40 cm, 3 x 45 x 45 cm, 2 x 40 x 60 cm, 1 x 120 x 40 cm)

Sicherheitshinweise



Wichtig! Bitte lies Dir diese Informationen sorgfältig durch.

Die Anleitungen wurden mit grösstmöglicher Sorgfalt erstellt, können aber immer nur ein mögliches Vorgehen aufzeigen. Eigene Fähigkeiten daher realistisch einschätzen und bei Unsicherheit unbedingt fachmännischen Rat hinzuziehen!

HORNBACH haftet nicht bei Fehlgebrauch von Materialien und Werkzeugen sowie bei nicht sach- und fachgerechter Montage.

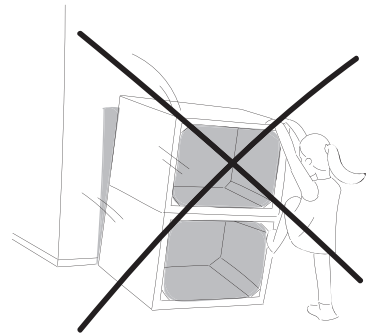

Beispielabbildung

- 1. Keines der Möbelstücke darf zum Klettern oder Turnen benutzt werden. Um Sturzunfällen vorzubeugen, insbesondere Kindern das Risiko bewusst machen.**
- 2. Bei allen Arbeitsschritten geeignete Schutzausrüstung tragen.**
- 3. Sägeraue Oberflächen vor dem Möbelbau abschleifen, um Verletzungen (z. B. Splitter) vorzubeugen.**
- 4. Alle Kanten sind optimalerweise mit einer Oberfräse (Fräser mit Mindestradius 3 mm) zu bearbeiten. Sollte keine Oberfräse vorhanden sein, muss die Kante von Hand auf einen Mindestradius von 2 mm geschliffen werden.**

