



ARON ®
BIENVENUE À LA MAISON

Fenêtres en plastique.

Ce sont les fenêtres qui font de votre maison votre chez vous. Elles sont le lien avec le monde extérieur et ne laissent entrer que ce dont vous avez besoin pour vous sentir bien: les rayons du soleil, qui éclairent la pièce, et l'air frais à respirer. Le froid et le vent n'ont aucune chance. Dans cette atmosphère agréable, vous pouvez être totalement vous-même. Car, avec les fenêtres de qualité ARON, vous êtes toujours **Bienvenue chez vous.**



Votre maison. Vos fenêtres.

«Ouvre une fenêtre,
laisse-moi voir la lumière.»

Giacomo Leopardi

Entrée

Notre savoir d'expert pour votre domicile	4
A quoi devez-vous faire attention lors de l'achat de fenêtres?	6
Packs sécurité ARON	8
Packs ventilation ARON	10
Pack protection contre le bruit ARON Silent	12

Systèmes de fenêtres en plastique ARON

La bonne fenêtre pour chaque maison	14
ARON Basic/Comfort – La fenêtre à économie d'énergie entrée de gamme	16
ARON Renova – La fenêtre de rénovation haut de gamme	18
ARON Novum – La meilleure qualité pour votre nouvelle construction	24
ThermoStatic	30
ARON Passiv – L'innovation en termes d'économie d'énergie...	32

Accessoires

Croisillons, poignées	44
Volets roulants	46
Stores vénitiens extérieurs	50



Notre savoir d'expert pour votre domicile

Lorsque l'on décide de changer les fenêtres d'une maison, c'est une décision importante. En effet, peu d'éléments donnent autant sa personnalité à une maison que les fenêtres, aussi bien en matière de fonctionnalité que d'aspect visuel. Ne faites donc aucun compromis à ce sujet.



Technique de fabrication ultra moderne

Avec ARON, faites entrer une qualité de marque haut de gamme dans votre maison. Lors de la fabrication, nous fixons délibérément des exigences très élevées et utilisons des techniques de production extrêmement perfectionnées afin de répondre aux demandes de nos clients en termes de qualité et de traitement. L'association idéale du travail manuel avec la précision des machines permet de réaliser à partir de matières premières sélectionnées des fenêtres sur lesquelles vous pouvez compter avec sérénité en ce qui concerne la qualité et la fonctionnalité.



Technologies innovantes

Nous travaillons en permanence à développer nos systèmes de fenêtres pour les adapter encore mieux à vos besoins. Avec des innovations telles que ARON SAFE-air pour un apport d'air frais en continu avec des fenêtres quasiment «fermées», les packs sécurité ARON Protect et ARON Protect Plus ou la technologie sophistiquée ThermoStatic pour une meilleure isolation thermique, nous sommes sûrs de pouvoir répondre à vos souhaits de plus de sécurité, d'une meilleure protection thermique et d'un climat ambiant plus sain.



Exigences élevées durables

Grâce à des contrôles qualité permanents, à des développements continus et à des garanties allant jusqu'à 10 ans, toutes les fenêtres ARON répondent de façon durable aux exigences les plus élevées et vous profitez ainsi chez vous d'une atmosphère agréable pendant de nombreuses années, quel que soit le temps.

Car, avec les fenêtres ARON, vous êtes toujours **les bienvenus chez vous!**

* Conformément aux conditions de garantie détaillées, voir verso du catalogue.

A quoi devez-vous faire attention lors de l'achat de fenêtres?

Qu'est-ce qui compte et à quoi devez-vous faire attention lors de l'achat de fenêtres? ARON vous aide à trouver la fenêtre qu'il vous faut et vous explique ce à quoi vous devez penser à l'avance. Car le choix de la fenêtre appropriée joue un rôle essentiel dans la réalisation du style d'aménagement et d'habitation individuel.



Isolation thermique

La valeur U indique dans quelle mesure une fenêtre retient la chaleur dans la maison. Plus la valeur est faible et plus l'isolation thermique de la fenêtre est bonne.

Les règlements relatifs à la construction préconisent une valeur de 1,3 selon le décret ENEC 2014 sur les économies d'énergie. L'isolation thermique concerne l'ensemble de la fenêtre et est décrite comme la valeur U_w . Dans le cas où la profondeur de construction est importante et où on l'associe à du triple vitrage, les valeurs obtenues sont excellentes.

Profondeur de construction

Du point de vue de la perspective, la profondeur de construction n'a pas un rôle particulier ni depuis l'intérieur ni depuis l'extérieur. Mais d'un point de vue technique, elle a un rôle décisif en ce qui concerne les performances d'isolation et la stabilité mécanique.

En principe, les fenêtres existent avec des profondeurs de construction de 70 à 90 mm. Mais avec du triple vitrage et de grands espaces entre chacune des vitres, il est nécessaire d'avoir une profondeur de construction plus importante. C'est pourquoi lorsque l'on change des fenêtres, les nouvelles fenêtres nécessitent généralement plus de place que les anciennes. Il convient de tenir compte de cela lors de la planification de la situation de montage.

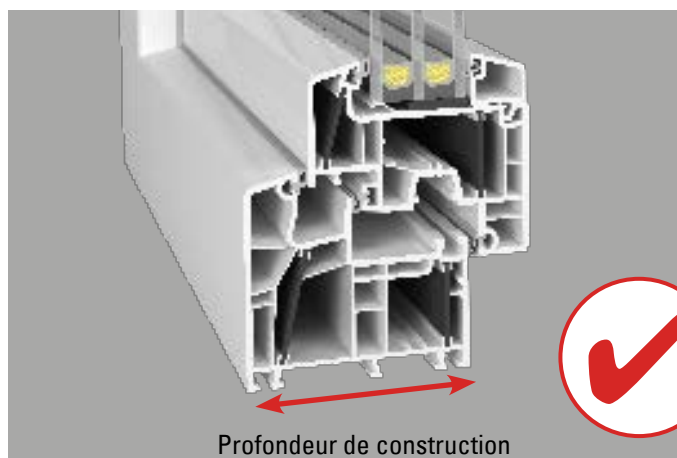

Raccordement de bordure de vitre

Tenez également compte du raccordement de bordure de vitre. Il s'agit du support d'écartement entre chacune des vitres de la fenêtre double vitrage et le cadre.

Les raccords en aluminium présentent un pont thermique important et conduisent à la formation rapide de buée dans la zone de jonction entre le verre et le cadre. Les supports d'écartement en plastique, que l'on appelle les «bords chauds» (Thermobond) sont parfaitement adaptés.



Protection solaire

Pendant l'été, veillez à être équipé d'une protection solaire pour éviter que les pièces ne se réchauffent trop.

Cette protection doit si possible se trouver à l'extérieur de la fenêtre pour stopper l'énergie solaire avant même qu'elle ne rencontre la vitre et ne la chauffe trop.



Entrée



Isolation phonique

Pour les habitations situées le long de routes à forte circulation, près de voies ferrées ou à proximité d'un aéroport, il est très important pour la santé d'avoir des fenêtres disposant d'une bonne isolation phonique.

Les vitres des fenêtres anti-bruit ont une construction asymétrique, c'est-à-dire que la vitre extérieure est plus épaisse que la vitre intérieure. Les fenêtres traditionnelles avec simple vitrage ont des valeurs d'isolation acoustique d'env. 30 à 34 dB (=SSKII). Les fenêtres antibruit SSKIII ont des valeurs d'isolation acoustique comprises entre 35 et 39 dB et pour les fenêtres antibruit SSKIV, ces valeurs sont situées entre 40 et 44 dB.

Un montage correct

Mises à part les nombreuses caractéristiques techniques d'une fenêtre, un des critères de qualité essentiels est son montage.

Il ne suffit pas de l'aligner et de mettre de la mousse autour pour assurer l'étanchéité nécessaire. Les joints situés entre le mur et le cadre doivent être réalisés de façon étanche au vent et à la pluie battante côté extérieur et de façon étanche à la vapeur côté intérieur. Il faut pour cela utiliser les bandes adaptées. La préparation du support joue également un rôle essentiel car la surface de l'intrados doit être plane et lisse.



Les packs sécurité ARON

La question de la sécurité est malheureusement de plus en plus importante! En effet, le nombre d'effractions est en constante augmentation. Et c'est pour cette raison qu'il est crucial d'équiper vos nouvelles fenêtres de systèmes de sécurité. Mais pour protéger votre maison de façon optimale, il n'est pas nécessaire d'équiper toutes les fenêtres avec le niveau de sécurité le plus élevé. Avec ARON Protect et ARON Protect Plus, nous vous proposons deux packs sécurité pour améliorer la protection anti-effraction et nous vous montrons dans l'exemple suivant où il est le plus judicieux de les installer pour fermer la fenêtre au nez des cambrioleurs.

Conseils d'utilisation pour des fenêtres anti-effraction



Une grande partie des effractions (80 % en maison individuelle, 50 % en immeuble) s'effectue par les fenêtres ou portes-fenêtres. C'est pourquoi un équipement anti-effraction est un élément important pour empêcher les cambrioleurs d'entrer.

GA **Équipement de base**
Conseillé pour des éléments de fenêtre non accessibles

RC1 N Pour les fenêtres et les portes-fenêtres difficilement accessibles depuis l'extérieur situées au 1er étage, une protection anti-effraction de la classe de résistance RC1 N est recommandée.

RC 2 Pour les fenêtres situées au rez-de-chaussée et les fenêtres de cave et de sous-sol ainsi que les portes de balcon, la protection anti-effraction de la classe de résistance RC 2 est recommandée.

Aperçu des packs sécurité ARON

Package sécurité/Description

ARON Protect

RC 1 N

Sécurité de base renforcée

Sécurité contrôlée:

Protection anti-effraction selon RC 1 N

Certains composants offrent une protection de base contre les tentatives d'intrusion avec violence physique, par ex. coups de pied, saut, coup d'épaule, appui, arrachage (vandalisme).

ARON Protect plus

RC 2

Protection de base maximale

Sécurité contrôlée:

Protection anti-effraction selon RC 2

Le cambrioleur occasionnel essaie également de casser le composant fermé avec des outils simples comme un tournevis, une pince et des cales.

Équipement

- 4 gâches en acier et verrous à têtes champignons,
- pièce de fermeture basculante avec pont en acier,
- protection anti perçage,
- poignée: verrouillable, résistance 100 Nm

- Vitrages isolants collés avec le vantail,
- tous les points de verrouillage avec gâche en acier et verrou à tête champignon,
- pièce de fermeture basculante avec pont en acier,
- protection anti perçage,
- poignée: verrouillable, résistance 100 Nm,
- Verre de sécurité avec Ug 0,7 et pour ARON Renova avec Ug 1,1

Prix en CHF

supplément de 10% par fenêtre

supplément de 65% par fenêtre

* Les packs sécurité ARON Protect et ARON Protect Plus peuvent être achetés en option pour les systèmes de fenêtres ARON Renova, ARON Novum et ARON Passiv.



Un climat sain dans l'habitat - mais en toute sécurité.

Non seulement une bonne aération améliore le climat ambiant mais elle protège également les bâtiments contre les moisissures. Grâce aux fenêtres modernes, c'en est fini de l'effet classique de ventilation durable qui faisait des anciennes fenêtres non étanches des passoires énergétiques. Une bonne aération est indispensable, peu importe que celle-ci soit réalisée de façon manuelle ou avec des fonctionnalités d'aération innovantes.

Respirez un bon coup - avec un système

Une condition essentielle pour un climat ambiant sain est une aération régulée qui couvre les besoins en air frais des habitants tout en économisant l'énergie, pour permettre d'assurer une évacuation suffisante des substances nocives tout en empêchant la formation de moisissures.

Avec les systèmes d'aération de fenêtres et ARON SAFE-air, ARON vous propose les variantes d'aération les plus modernes, que vous pouvez associer en option avec les systèmes de fenêtre ARON Renova, ARON Novum, ARON Passiv et ARON Design.

Norme de ventilation DIN
1946-6

Lorsque plus du tiers des
fenêtres sont changées, il est
nécessaire d'établir d'urgence
un concept de ventilation. Il
peut être mis en oeuvre par ex.
avec des systèmes d'aération
de fenêtres.

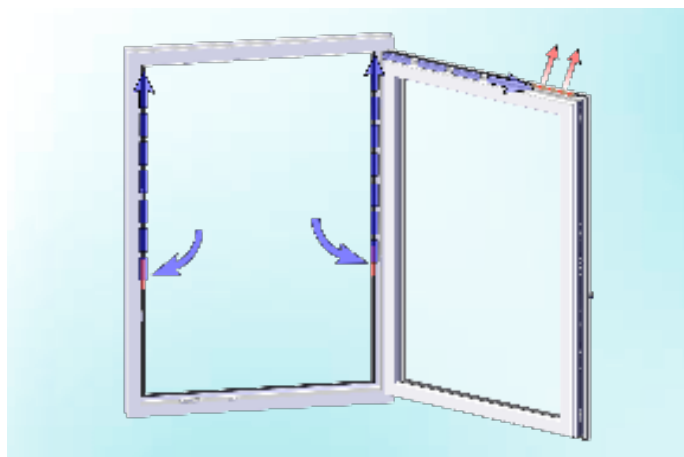

Aération de fenêtre

Un système d'aération de fenêtres se charge de la ventilation de vos pièces en guidant l'air frais vers le plafond. Grâce au mélange avec l'air chaud présent dans la zone du plafond, l'humidité relative de l'air atteint un niveau acceptable, permettant ainsi d'éviter la formation de moisissure et d'évacuer les substances nocives.

La régulation automatique à deux vitesses du débit empêche l'apparition de courants d'air en cas de vitesses de vent élevées, pour une aération contrôlée avec des fenêtres fermées.

Prix:
46.10 CHF par vantail*

ARON SAFE-air

De l'air frais avec une fenêtre ouverte en parallèle et verrouillée

ARON SAFE-air est l'innovation par excellence pour un système d'aération entièrement nouveau et révolutionnaire. La ferrure spécifique permet de créer une fente de ventilation périphérique d'une largeur de 6 mm max. entre l'ouvrant et le dormant. Cette fonction de positionnement parallèle permet une aération douce et naturelle de la pièce, même lorsque vous n'êtes pas là. La fenêtre peut être fermée et ouverte en position de rotation comme d'habitude.

Vos fenêtres sont suffisamment ouvertes pour assurer un apport d'air frais afin d'améliorer l'air ambiant et d'aider à empêcher la formation de moisissure. Dans le même temps, elles sont suffisamment fermées pour garantir l'efficacité énergétique tout en réduisant les effractions et le bruit.

Prix:
86.00 CHF par fenêtre

* Image système d'aération de fenêtre ©: INNOPERFORM® GmbH



ARON SAFE-air pour une circulation optimale de l'air et une couverture d'assurance similaire à celle des fenêtres fermées

De bonnes raisons de choisir ARON SAFE-air

Un climat ambiant naturel sans pertes énergétiques importantes

Dans les pièces nécessitant un apport important en air frais telles que la cuisine ou la salle de bains, il est indispensable d'aérer tous les jours. Mais surtout en hiver, l'apport d'air frais incontrôlé dans les pièces d'habitation entraîne des frais de chauffage coûteux. Avec ARON SAFE-air, l'air extérieur pénètre plus lentement dans la pièce et atteint ainsi plus rapidement la température ambiante. Les déperditions d'énergie baissent de manière significative et vous économisez de l'argent.

Sûr et fiable - même en votre absence

Avec ARON SAFE-air, vous êtes en sécurité en termes de protection contre l'effraction car la classe de résistance de votre fenêtre est conservée. Les éléments de sécurité situés sur tous les côtés rendent difficile le soulèvement du vantail de la fenêtre. Par ailleurs, ARON SAFE-air est beaucoup plus sûr que les fenêtres en position basculée, car du point de vue des assurances, celles-ci sont considérées comme des fenêtres ouvertes et ne constituent donc pas de protection contre les effractions. Les fenêtres équipées du système ARON SAFE-air sont quant à elles considérées comme fermées par les assurances aussi bien lorsqu'elles sont fermées que lorsqu'elles sont en position parallèle. Par ailleurs, il est difficile de détecter un système ARON SAFE-air depuis l'extérieur, ce qui vous permet de garantir une aération sûre et continue de vos pièces même en votre absence.

Vos avantages avec ARON SAFE-air en un clin d'œil:



Fenêtres oscillo-battantes normales



Fenêtre pivotante avec ARON SAFE-air

	Fenêtres oscillo-battantes normales	Fenêtre pivotante avec ARON SAFE-air
Échange d'air	✓	✓
Maniement simple	✓	✓
Économe en énergie	--	✓
Protection anti-effraction*	--	✓
Meilleure protection contre le bruit	--	✓
Meilleure protection contre la pluie battante	--	✓
Protection contre les insectes	--	✓
Protection contre les animaux domestiques	--	✓
Perte de température / 10 min **	2°C	0,5°C

*Possible jusqu'à RC 2 **Source: étude FH Münster



Pack protection contre le bruit ARON Silent

Avec les systèmes de fenêtres ARON, laissez les facteurs de stress acoustiques à l'extérieur pour pouvoir profiter de votre intérieur sans bruit ni stress.

Facteur d'insonorisation du verre

Vitrage d'isolation phonique et thermique

Le vitrage d'isolation phonique et thermique ARON dispose d'une construction de vitres asymétrique et satisfait ainsi aux exigences les plus élevées en matière de protection phonique et d'isolation thermique.

Intérieur

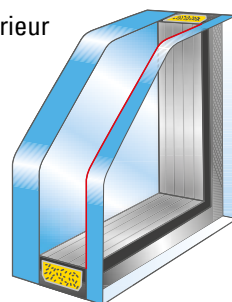

Extérieur



Le bruit incessant peut rendre malade: le corps est déjà stressé par des bruits supérieurs à 40 dB.

Isolation phonique

Indications pour chaque élément (vérifié) dans la classe d'isolation acoustique

Classe	Isolation phonique en décibels (dB)	Valeur de contrôle de la fenêtre	Conseillé pour:	Disponible pour les systèmes de fenêtres ARON:
1	25-29	-	Rues résidentielles avec 10 à 50 véhicules / heure, plus de 35 m de distance entre la maison et la rue	-
2	30-34 installé	min. 32 dB	Rues résidentielles avec 10 à 50 véhicules / heure, entre 26 et 35 m de distance entre la maison et la rue	Tous les systèmes ARON avec double ou triple vitrage
3	35-39 installé	min. 37 dB	Rues résidentielles avec 50 à 200 véhicules / heure, entre 26 et 35 m de distance entre la maison et la rue	ARON Renova, Novum, Passiv et Design
4	40-44 installé	min. 42 dB	Routes principales avec 1000 à 3000 véhicules / heure, entre 100 et 300 m de distance entre la maison et la rue	ARON Renova, Novum et Passiv

La bonne fenêtre pour chaque maison

Le choix des fenêtres optimales s'effectue principalement en fonction de vos exigences personnelles. Fenêtres à économie d'énergie entièrement préconfigurées en version standard, fenêtres de haute qualité pour rénovation ou bâtiment neuf ou fenêtres high-tech exclusives pour maisons passives au design haut de gamme, ARON a toujours le système de fenêtre qu'il vous faut.

La fabrication sur mesure, le vaste choix de couleurs et de versions ainsi que les packs additionnels en option pour une sécurité optimale, une protection acoustique parfaite et une aération saine font que vos besoins individuels en terme d'achat de fenêtres n'ont pas de limites.



ARON Basic/Comfort

Aron Basic et Comfort vous proposent des fenêtres triple vitrage à économie d'énergie. Aron Basic dans des configurations prédéfinies, ce système de fenêtres n'est donc disponible que dans des dimensions standard et des décors prédéfinis. Aron Comfort peut être configuré sur mesure en ligne. (Détails page 16)

	BASIC	COMFORT
Profondeur de construction/ Profondeur de construction totale	70 mm/89 mm	85 mm/109 mm
Vitrage	triple vitrage isolant	triple vitrage isolant

ARON Renova

Ces fenêtres de rénovation de haute qualité sont disponibles sur mesure et dans différentes couleurs et finitions. Les fenêtres ARON Renova sont combinables avec différents équipements et systèmes de ventilation (détails page 18).

Profondeur de construction/ Profondeur de construction totale	70 mm/89 mm
Vitrages	Vitrage isolant double ou triple



ARON Novum

Ces fenêtres pour bâtiments neufs sont disponibles dans différentes couleurs et finitions, et en option avec une coque extérieure alu. Elles peuvent être associées avec différents équipements et systèmes de ventilation (détails page 24).

Profondeur de construction/ Profondeur de construction totale	85 mm/109 mm
Profondeur de construction y compris coque en alu	90 mm/114 mm
Vitrage	triple vitrage isolant



ARON Passiv

Ces fenêtres à économie d'énergie avec technologie ThermoStatic sont parfaitement adaptées aux maisons passives. Sélectionnez votre dimension personnalisée, vos couleurs et packages d'équipement comme ARON Protect Plus ou ARON Silent (détails page 32) pour un confort maximal.

Profondeur de construction/ Profondeur de construction totale	85 mm/109 mm
Profondeur de construction y compris coque en alu	90 mm/114 mm
Vitrage	triple vitrage isolant

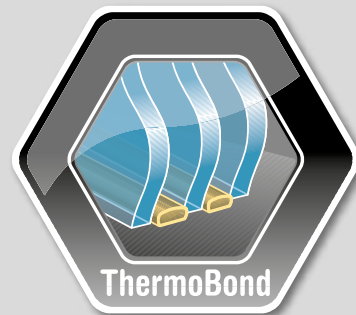

- ✓ **Transition thermique optimale**
entre le verre et le cadre –
soutenu par la Directive sur les
économies d'énergie (EnEV)
- ✓ **Coefficient d'isolation
thermique supérieur**
pour des valeurs d'économie
d'énergie améliorées de votre
fenêtre.
- ✓ **Flexibles & durables**
assure une tension minimisée
sur le joint périphérique
- ✓ **Vitres à l'optique attrayante**
les bords de vitre noirs sont en
parfaite harmonie

**Faire des économies de chauffage:
cela n'a jamais été aussi facile,
avec les fenêtres ARON**

Innovation ThermoBond

Les systèmes d'assemblage périphérique avec «bord chaud» atténuent la conductivité thermique des verres isolants et améliorent la valeur U_w de la fenêtre. ARON propose le système ThermoBond, économe en énergie, dont les matériaux sont dotés de qualités optimales. Les systèmes de verre isolant avec joints thermiques améliorés optimisent considérablement la transition entre la vitre et le châssis en termes d'isolation thermique et contribuent en particulier à faire des économies d'énergie, ce qui va dans le sens de la directive actuelle sur les économies d'énergie (EnEV) et dans celui de l'environnement. Les vitrages avec joint périphérique ThermoBond sont disponibles sur tous les systèmes de fenêtres standard ARON en bois et en aluminium.

Préserver les ressources avec le système d'assemblage périphérique à joints thermiques améliorés

Les avantages de l'entretoise ThermoBond sont évidents:

- ✓ Grâce à une meilleure isolation thermique des bords, il y a moins de condensation qui se forme sur les bords de la vitre. Notamment sur les fenêtres en bois, le cadre sera beaucoup moins endommagé par l'humidité.
- ✓ Il y a moins de buée liée à l'air froid sur la fenêtre, ce qui crée des températures régulières, et l'air froid, souvent ressenti comme un courant d'air lorsque l'on est à proximité d'une fenêtre, disparaît presque complètement. Les faibles différences de température augmentent le niveau de confort à l'intérieur du logement.
- ✓ Le matériau utilisé augmente la durée de vie du verre isolant.
- ✓ La coloration noire de l'entretoise ThermoBond fait passer celle-ci en arrière-plan, dans l'espace entre les vitres.



La fenêtre adaptée

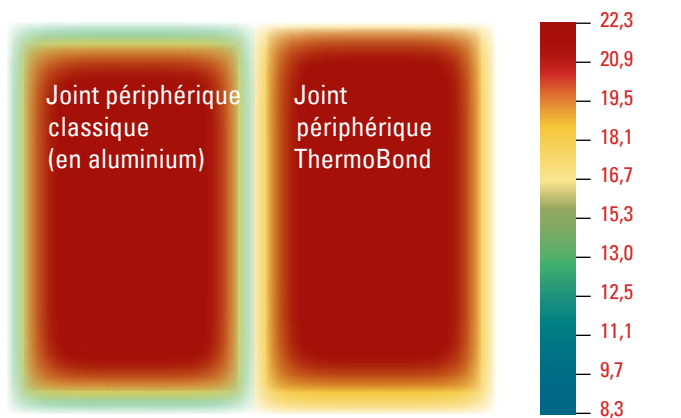

Image infrarouge: comparaison des ponts thermiques

Température en °C

ARON Basic/Comfort – La fenêtre à économie d'énergie entrée de gamme

ARON Basic et Comfort vous proposent des fenêtres triple vitrage à économie d'énergie. ARON Basic avec configurations prédéfinies, ce système de fenêtres n'est donc disponible que dans des dimensions standard et des décors prédéfinis. ARON Comfort peut être configuré sur mesure en ligne. Pour ces fenêtres, les critères principaux sont une disponibilité rapide et fiable ainsi qu'un prix avantageux, tandis que l'équipement et la diversité des tailles n'ont qu'un rôle secondaire.

	BASIC	COMFORT
Valeur Uw avec vitrage isolant Ug 0,7 et bord chaud (ThermoBond)	0,98 (fenêtre normée)	0,95 (fenêtre normée)
Profondeur de construction/Profondeur de construction totale	70 mm/89 mm	85 mm/109 mm
Vitrage	triple vitrage isolant	triple vitrage isolant
Ferrure	Ferrure oscillo-battante	Ferrure oscillo-battante
Armature en acier	sur le pourtour	sur le pourtour dans le vantail et le cadre
Joint	double	double
Couleur du joint pour profilé blanc	noir	blanc
Couleur du joint pour profilé de couleur	noir	noir

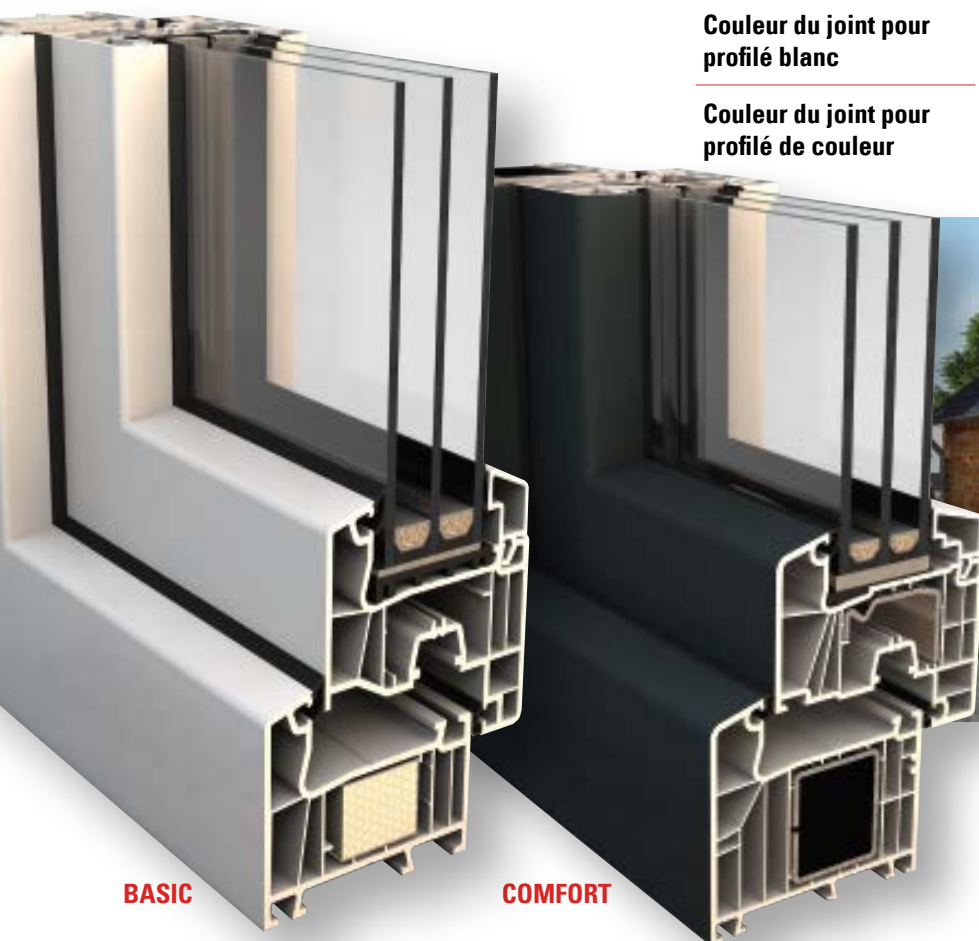

BASIC

COMFORT

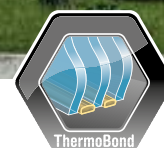

Configuration ARON Comfort en ligne sur hornbach.ch/comfort-sur-mesure

ARON Basic/Comfort – versions disponibles

Les systèmes de fenêtre ARON Basic et Comfort sont fournis dans diverses tailles standard déjà préconfigurées. Vous n'avez plus qu'à choisir le décor que vous souhaitez et les accessoires assortis. Les packs d'équipement supplémentaires pour plus de sécurité, plus de protection acoustique et une aération optimale ne sont pas disponibles pour les modèles ARON Basic et Comfort.

Butée de fenêtre

Le sens d'ouverture d'une fenêtre est décrit par les expressions DIN gauche ou DIN droite.

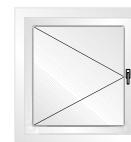

DIN gauche

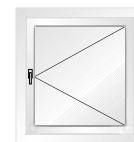

DIN droite

Formes et mécanismes

Fenêtre à un vantail
avec mécanisme oscillo-battant



Fenêtre en une partie
vitrée de façon fixe dans le châssis fixe



Fenêtres à deux vantaux
avec mécanisme oscillo-battant et montant fixe

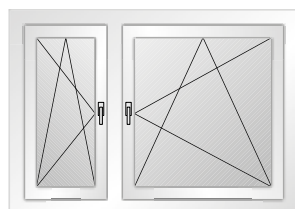
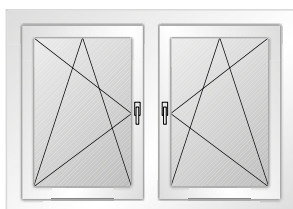

Portes de balcon à deux vantaux avec mécanisme oscillo-battant et montant fixe

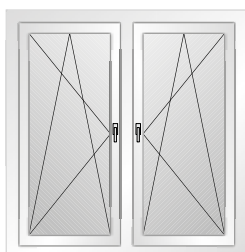

Porte de balcon à un vantail
avec mécanisme oscillo-battant



Couleurs et décors



Blanc*
Équipement de base



Anthracite
(titane)



Golden Oak

Décors sur la face extérieure

Pack sécurité

ARON Protect Plus

Pour une sécurité de base maximale et une protection anti-ef-fraction selon RC2 des fenêtres situées au rez-de-chaussée, des fenêtres du sous-sol et de la cave ainsi que des portes de balcon.



Vous trouverez les packs sécurité ARON à la page 8

* En version standard, les fenêtres ARON Basic et Comfort sont livrées en blanc. Avec supplément, elles sont également disponibles dans les décors listés ici.

ARON Renova – La fenêtre de rénovation haut de gamme



ARON Renova est le système de fenêtre adapté lorsque vous changez certaines fenêtres de votre maison ou lorsque vous souhaitez remplacer tous les éléments dans le cadre d'une rénovation.

L'avantage principal est la possibilité de faire réaliser des fenêtres sur mesure dont le coloris est adapté au type de maison et qui sont disponibles dans différentes versions de vitrages. Les packs d'équipement supplémentaires pour plus de sécurité, pour une meilleure protection acoustique et une aération optimale complètent parfaitement cette offre.

* Conformément aux conditions de garantie détaillées, voir verso du catalogue.

Des arguments convaincants!

✓ Augmentation de la protection anti-effraction

Protégez vos fenêtres selon vos besoins et selon le domaine d'utilisation avec les packs sécurité ARON Protect et ARON Protect Plus

✓ Apport optimal d'air frais

Avec les technologies d'aération innovantes comme ARON SAFE-air et les systèmes d'aération de fenêtres, vous garissez un air sain dans vos pièces

✓ Meilleure isolation phonique

Avec le pack de protection acoustique ARON Silent, laissez tout simplement les bruits extérieurs dehors.

Valeur U_w (ThermoBond)
avec double vitrage isolant U_g 1,1
avec triple vitrage isolant U_g 0,7

1,2 (fenêtre normée)
0,96

Valeur U_f

1,2

Alvéoles de profilé

5

Profondeur de construction/
Profondeur de construction totale

70 mm / 89 mm

Vitrage

Vitrage isolant
double ou triple

Ferrure

Ferrure oscillo-
battante

Joint triple

Couleur du joint pour profilé

blanc:

blanc

Couleur du joint pour profilé de

couleur:

noir



ARON Renova avec
double vitrage isolant

ARON Renova – Packs d'équipement disponibles

Plus de sécurité pour les fenêtres facilement accessibles depuis le jardin, un sommeil plus reposant grâce à une meilleure isolation phonique dans la chambre et un apport d'air frais optimal dans la salle de bains? Pas de problème!

Avec les packs d'équipement pour les systèmes de fenêtres ARON Renova, vous ne faites aucun compromis et adaptez vos fenêtres en fonction de vos besoins - pour un confort maximal!



Vous trouverez les packs sécurité ARON à la page 8

Packs sécurité

ARON Protect

Pour une amélioration de la sécurité de base et de la protection anti-effraction selon RC1N des fenêtres et des portes de balcon difficiles d'accès au premier étage.

ARON Protect Plus

Pour une sécurité de base maximale et une protection anti-effraction selon RC2 des fenêtres situées au rez-de-chaussée, des fenêtres du sous-sol et de la cave ainsi que des portes de balcon.



Vous trouverez les packs aération ARON à la page 10

Packs ventilation

ARON SAFE-air – de l'air frais avec une fenêtre ouverte en parallèle et verrouillée

La ferrure spéciale assure une circulation optimale de l'air par une position en parallèle alors que la fenêtre est quasiment «fermée», tout en étant plus sûre qu'une fenêtre en position basculée.

Aérations de fenêtres

Les systèmes d'aération de fenêtres sont fixés directement dans le cadre - Pour une aération contrôlée à l'état fermé.



Vous trouverez le pack protection contre le bruit ARON à la page 12

Pack protection contre le bruit

ARON Silent

Assurez un silence agréable en laissant simplement les bruits à l'extérieur.

ARON Renova – Couleurs, décors et verres

Faites de vos fenêtres ARON Renova quelque chose de très spécial. Faites votre choix parmi notre vaste spectre de couleurs, décors et verres sérigraphiés* en option, que vous pouvez combiner selon vos envies et avec lesquels vous pouvez donner une touche personnelle à vos fenêtres.

Couleurs & décors Fenêtres en plastique



Équipement
de base
blanc

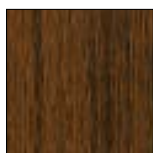

Noyer

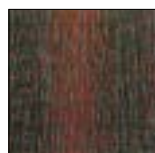

Acajou



Golden Oak



Noyer terra



Gris basalte,
structure
sablée



Anthracite,
structure
sablée



Gris,
Structure
sablée

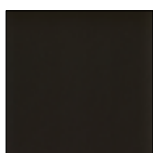

Décor brun



alux DB703

Verres sérigraphiés



Orna C



Orna S

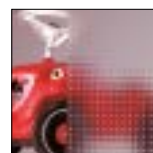

Mastercarré



Satiné



Baroque

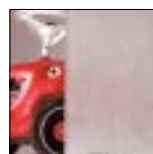

Masterpoint

Verres d'isolation acoustique



Classe 2
Équipement de base



Classe 3



Classe 4

* En version standard, les fenêtres ARON Renova sont livrées en blanc avec verre transparent. Avec supplément, elles sont également disponibles dans les coloris et les verres sérigraphiés listés ici.

ARON Renova – Formes et mécanismes

Vous avez le choix: d'une fenêtre à vantaux vissée de façon fixe jusqu'aux fenêtres coulissantes en passant par les fenêtres à trois vantaux. Et pour que tout soit parfaitement adapté, les fenêtres ARON Renova sont également disponibles dans de nombreuses formes spéciales et sur mesure au millimètre près*.

Butée de fenêtre

Le sens d'ouverture d'une fenêtre est décrit par les expressions DIN gauche ou DIN droite.

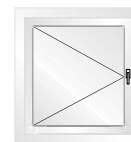

DIN gauche

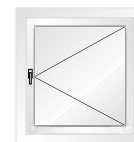

DIN droite

Fenêtre

avec mécanisme oscillo-battant

Fenêtre à un vantail
avec mécanisme oscillo-battant



Fenêtres à deux vantaux
avec mécanisme oscillo-battant et montant fixe

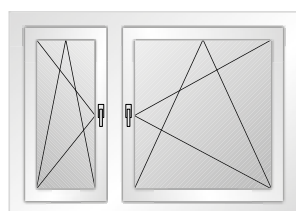
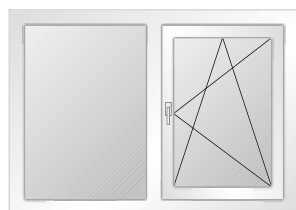
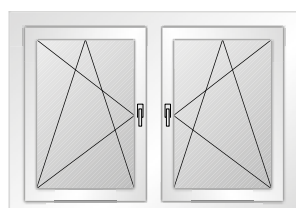

Fenêtre

avec mécanisme oscillo-battant
et imposte haute ou basse fixe

Fenêtre à un vantail
avec mécanisme oscillo-battant et imposte haute ou basse fixe

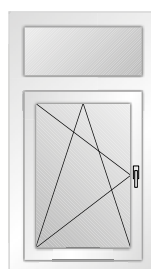

Fenêtres à deux vantaux
avec mécanisme oscillo-battant et imposte haute ou basse fixe

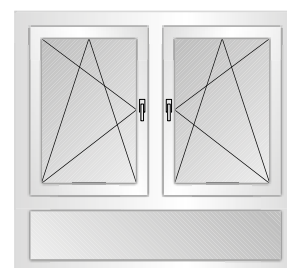
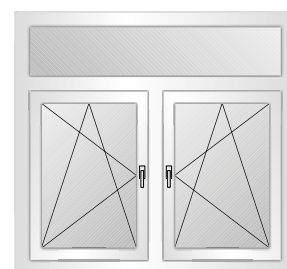

Fenêtre à trois vantaux
avec mécanisme oscillo-battant

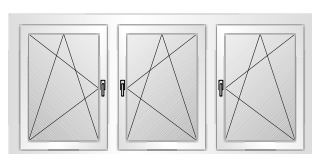
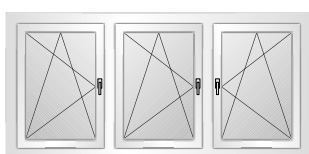

Fenêtre à trois vantaux
avec mécanisme oscillo-battant

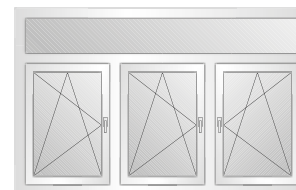
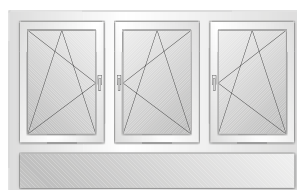

*Faisabilité technique selon la taille. D'autres formes de fenêtres sont possibles et sont calculées au cas par cas.

Formes spéciales



Fenêtre cintrée/
Fenêtre à coude
segmenté



Fenêtre trian-
gulaire (90°)

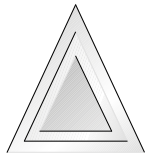

Fenêtre
triangulaire



1 bord incliné



Fenêtre à
plusieurs
angles

FABRICATION SUR MESURE

Si la taille de fenêtre que vous sou-
haitez n'est pas disponible, il existe
bien sûr une solution: la fabrication
sur mesure au millimètre près par
ARON.

- Faisabilité technique selon la taille
- D'autres formes de fenêtres sont
possibles et sont calculées au cas
par cas.

Fenêtre

avec mécanisme oscillo-battant
et imposte haute avec mécanisme de basculement

Fenêtre à un vantail
avec mécanisme oscillo-
battant et imposte haute avec
mécanisme de basculement

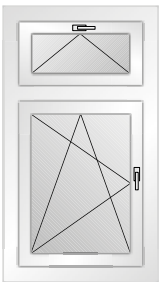

Fenêtres à deux vantaux
avec mécanisme oscillo-
battant et imposte haute avec
mécanisme de basculement

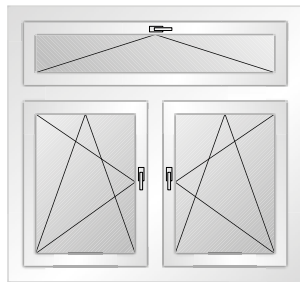

Portes de balcon

Portes de balcon à deux vantaux
avec montant fixe ou mobile (mar-
qué en bleu foncé)

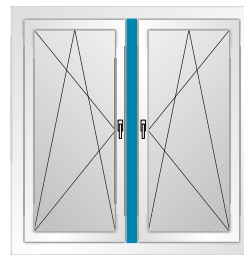

**Porte de
balcon à un
vantail**



**Élément coulissant à déboîtement parallèle (sans fonction
de basculement)**

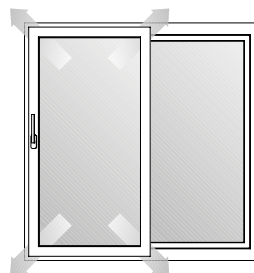

Fenêtre

vitrée de façon fixe dans le châssis fixe

Fenêtre à un vantail
vitrée de façon fixe dans le châs-
sis fixe/Fenêtre avec vantail vissé



ARON Novum – La meilleure qualité pour votre nouvelle



Lorsque l'on construit une maison, on a des idées très précises de ce à quoi elle doit ressembler.

ARON Novum vous propose pour cela des fenêtres adaptées sur mesure, qui répondent aux exigences les plus élevées et avec lesquelles vous n'avez pas besoin de faire de compromis en termes d'optique ni de fonctionnalité.

* Conformément aux conditions de garantie détaillées, voir verso du catalogue.



ARON Novum avec coque alu

Des arguments convaincants!

- ✓ **Augmentation de la protection anti-effraction**
Protégez vos fenêtres selon vos besoins et selon le domaine d'utilisation avec les packs sécurité ARON Protect et ARON Protect Plus
- ✓ **Apport optimal d'air frais**
Avec les technologies d'aération innovantes comme ARON SAFE-air et les systèmes d'aération de fenêtres, vous garantissez un air sain dans vos pièces
- ✓ **Meilleure isolation phonique**
Avec le pack de protection acoustique ARON Silent, laissez tout simplement les bruits extérieurs dehors.

Valeur Uw (ThermoBond) avec vitrage isolant Ug 0,7 avec vitrage isolant Ug 0,7 (coque alu)	0,9 0,9
Valeur Uf	1,0
Alvéoles de profilé	6
Profondeur de construction/ Profondeur de construction totale avec coque alu	85 mm / 109 mm 90 mm / 114 mm
Vitrage	triple vitrage isolant
Ferrure	Ferrure oscillo-battante
Joint triple Couleur du joint pour profilé blanc/coque alu: Couleur du joint pour profilé de couleur/coque alu:	blanc/noir noir/noir

ARON Novum – Packs d'équipement disponibles

Plus de sécurité pour les fenêtres facilement accessibles depuis le jardin, un sommeil plus reposant grâce à une meilleure isolation phonique dans la chambre et un apport d'air frais optimal dans la salle de bains? Pas de problème!

Avec les packs d'équipement pour les systèmes de fenêtres ARON Novum, vous ne faites aucun compromis et adaptez vos fenêtres en fonction de vos besoins - pour un confort maximal!



Vous trouverez les packs sécurité ARON à la page 8

Packs sécurité

ARON Protect

Pour une amélioration de la sécurité de base et de la protection anti-effraction selon RC1N des fenêtres et des portes de balcon difficiles d'accès au premier étage.

ARON Protect Plus

Pour une sécurité de base maximale et une protection anti-effraction selon RC2 des fenêtres situées au rez-de-chaussée, des fenêtres du sous-sol et de la cave ainsi que des portes de balcon.



Vous trouverez les packs aération ARON à la page 10

Packs ventilation

ARON SAFE-air – de l'air frais avec une fenêtre ouverte en parallèle et verrouillée

La ferrure spéciale assure une circulation optimale de l'air par une position en parallèle alors que la fenêtre est quasiment «fermée», tout en étant plus sûre qu'une fenêtre en position basculée.

Aérations de fenêtres

Les systèmes d'aération de fenêtres sont fixés directement dans le cadre - Pour une aération contrôlée à l'état fermé.



Vous trouverez le pack protection contre le bruit ARON à la page 12

Pack protection contre le bruit

ARON Silent

Assurez un silence agréable en laissant simplement les bruits à l'extérieur.

ARON Novum – Couleurs, décors & verres

Faites de vos fenêtres ARON Novum quelque chose de très spécial. Faites votre choix parmi notre vaste spectre de couleurs, décors et verres sérigraphiés* en option, que vous pouvez combiner selon vos envies et avec lesquels vous pouvez donner une touche personnelle à vos fenêtres.

Couleurs & décors Fenêtres en plastique



Équipement
de base
blanc

Noyer

Acajou

Golden Oak



Noyer terra

Gris basalte,
structure
sablée

Anthracite,
structure
sablée

Gris,
Structure
sablée



Décor brun

alux DB703

Couleurs & décors Coque alu

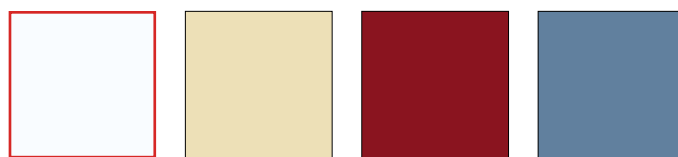

Équipement
de base
blanc

RAL 1015
Ivoire clair

RAL 3005
Bordeaux

RAL 5014
Bleu pigeon



RAL 6009
Vert sapin

RAL 7012
gris basalte

RAL 7016
Gris anthra-
cite

RAL 7035
Gris clair



RAL 8017
Marron brun

RAL 8019
Gris-marron

RAL 9006
Aluminium blanc

Verres sérigraphiés



Orna C

Orna S

Baroque

Mastercarré

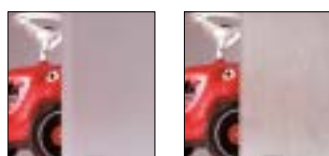

Satiné

Masterpoint

Verres d'isolation acoustique



Classe 2

Classe 3

Classe 4

Équipement-
de base

*En version standard, les fenêtres ARON Novum sont livrées en blanc avec verre transparent. Avec supplément, elles sont également disponibles dans les coloris et les verres sérigraphiés listés ici. Par ailleurs, la coque alu est disponible en 255 coloris RAL.

ARON Novum – Formes et mécanismes

Vous avez le choix: d'une fenêtre à vantaux vissée de façon fixe jusqu'aux fenêtres coulissantes en passant par les fenêtres à trois vantaux. Et pour que tout soit parfaitement adapté, les fenêtres ARON Novum sont également disponibles dans de nombreuses formes spéciales et sur mesure au millimètre près*.

Butée de fenêtre

Le sens d'ouverture d'une fenêtre est décrit par les expressions DIN gauche ou DIN droite.

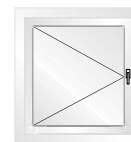

DIN gauche

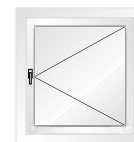

DIN droite

Fenêtre

avec mécanisme oscillo-battant

Fenêtre à un vantail
avec mécanisme oscillo-battant



Fenêtres à deux vantaux
avec mécanisme oscillo-battant et montant fixe

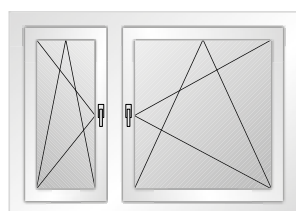
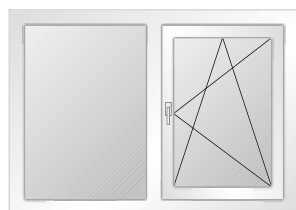
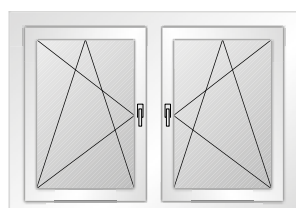

Fenêtre

avec mécanisme oscillo-battant
et imposte haute ou basse fixe

Fenêtre à un vantail
avec mécanisme oscillo-battant et imposte haute ou basse fixe

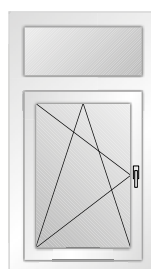

Fenêtres à deux vantaux
avec mécanisme oscillo-battant et imposte haute ou basse fixe

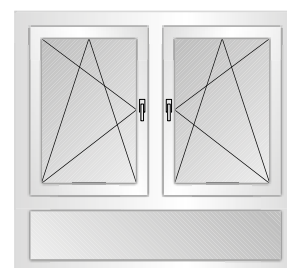
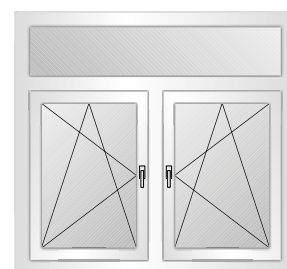

Fenêtre à trois vantaux
avec mécanisme oscillo-battant

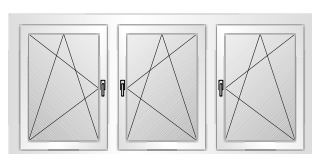
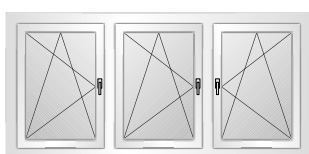

Fenêtre à trois vantaux
avec mécanisme oscillo-battant

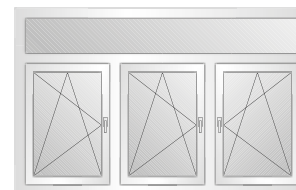
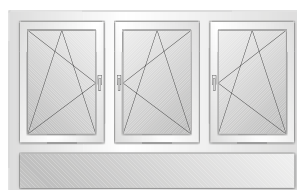

*Faisabilité technique selon la taille. D'autres formes de fenêtres sont possibles et sont calculées au cas par cas.

Formes spéciales

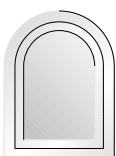

Fenêtre cintrée/
Fenêtre à coude
segmenté



Fenêtre trian-
gulaire (90°)

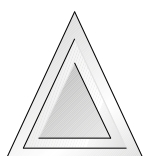

Fenêtre
triangulaire



1 bord incliné



Fenêtre à
plusieurs
angles

FABRICATION SUR MESURE
Si la taille de fenêtre que vous sou-
haitez n'est pas disponible, il existe
bien sûr une solution: la fabrication
sur mesure au millimètre près par
ARON.

- Faisabilité technique selon la taille
- D'autres formes de fenêtres sont
possibles et sont calculées au cas
par cas.

Fenêtre

avec mécanisme oscillo-battant
et imposte haute avec mécanisme de basculement

Fenêtre à un vantail
avec mécanisme oscillo-bat-
tant et imposte haute avec
mécanisme de basculement

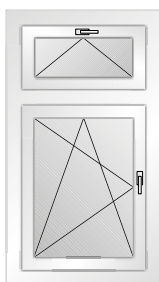

Fenêtres à deux vantaux
avec mécanisme oscillo-bat-
tant et imposte haute avec
mécanisme de basculement

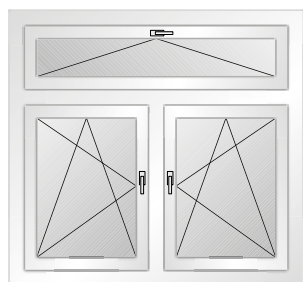

Portes de balcon

Portes de balcon à deux vantaux
avec montant fixe ou mobile (mar-
qué en bleu foncé)

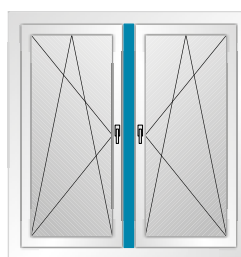

**Porte de
balcon à un
vantail**

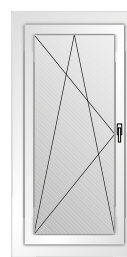

**Élément coulissant à déboîtement parallèle (sans fonction de
basculement)**

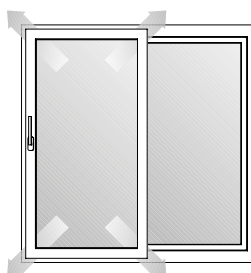

Fenêtre

vitrée de façon fixe dans le châssis fixe

Fenêtre à un vantail
vitree de façon fixe dans le châs-
sis fixe/Fenêtre avec vantail vissé



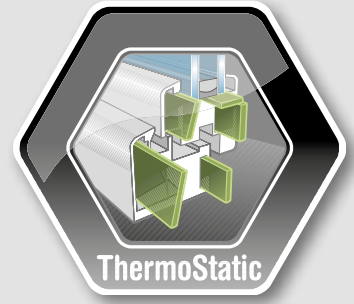

- ✓ **Meilleure isolation thermique/ Économies d'énergie**
Jusqu'à 20% d'amélioration de l'isolation thermique grâce au collage des vitres et à la suppression de l'armature en acier
- ✓ **Standard maison passive**
en lien avec ARON Passiv et ARON Design et vitrage isolant avec Ug 0,5 ThermoBond
- ✓ **Haute protection anti-effraction**
dans la zone de jonction du vitrage
- ✓ **Meilleure stabilité des vantaux**
grâce au collage des vitres
- ✓ **Meilleure isolation phonique**
grâce au collage partiellement élastique

**Faire des économies de chauffage -
Cela n'a jamais été aussi facile,
avec les fenêtres ARON**

Les fenêtres sont responsables de plus de 40% de la consommation énergétique. C'est pourquoi il est intéressant d'opter pour des modèles efficaces sur le plan énergétique. La technologie sophistiquée ThermoStatic des systèmes de fenêtres ARON Passiv et ARON Design permet de réduire considérablement les frais de chauffage. En effet, l'association de joints de vitrage et de traverses en plastique renforcé aux fibres de verre, permet d'obtenir une excellente isolation. Votre bien immobilier prend ainsi de la valeur et vos dépenses énergétiques sont réduites.

Association d'une meilleure isolation thermique et de la stabilité

Les cadres de fenêtres et vantaux ThermoStatic atteignent des valeurs d'isolation exceptionnelles et une grande stabilité grâce à une vie intérieure nouvelle et bien pensée. Le collage de la vitre avec le cadre du vantail renforce le vantail de fenêtre. De plus, les traverses en plastique renforcées fibre de verre sont intégrées dans le vantail et dans le cadre, ce qui augmente encore la capacité de charge statique, de telle sorte qu'il n'est pas nécessaire d'utiliser de l'acier à l'exception de quelques tailles et quelques modèles. Cette structure présente des caractéristiques exceptionnelles en termes de sécurité, d'isolation phonique et de design.

En ce qui concerne l'isolation thermique, les chiffres parlent d'eux-mêmes: si l'on remplace par exemple dans le cas de rénovation d'une maison ancienne des fenêtres à simple vitrage avec une valeur U_w de $5,2 \text{ W/m}^2\text{K}$ par le système de fenêtre ARON Passiv avec une valeur $U_w = 0,77 \text{ W/m}^2\text{K}$, il est possible de réaliser des économies de chauffage allant jusqu'à 1 211 litres de fuel par an, en fonction de la taille des fenêtres (calculs selon le manuel RWE-Energie-Bau-Handbuch, 12ème édition).

Nouvelles normes de sécurité

Du fait du collage entre le cadre du vantail et le verre, les fenêtres ThermoStatic offrent une protection anti-effraction supplémentaire. Il est très difficile de soulever la vitre même lorsque la baguette de verre est cassée. Il est impossible de retirer la vitre du vantail. Malgré ce collage résistant, il est possible de reposer un vitrage sur une fenêtre collée sans endommager le cadre du vantail ni l'ancienne vitre. Pour cela, on enlève les baguettes de verre et l'on sépare la vitre du vantail le long du bord à l'aide d'une lame spéciale. Les baguettes de verre, la feuillure du vantail et la vitre ne sont pas endommagées. Seul le joint de colle est découpé.

Excellente isolation phonique

Autre plus: l'excellente isolation phonique. L'association innovante de la technique de collage et des traverses en plastique intégrées présente aussi des caractéristiques d'isolation acoustique grâce à l'élasticité des composants et a donc un effet insonorisant.

Un design moderne pour des espaces d'habitation inondés de lumière

Malgré tous les avantages de la technique de cadre optimisée en ce qui concerne l'isolation thermique, phonique et les propriétés statiques, il est toutefois possible d'utiliser des cadres de vantail avec des coupes transversales plus étroites que celles des fenêtres habituelles. Ainsi, ThermoStatic répond à la tendance actuelle de surfaces vitrées de plus en plus importantes.

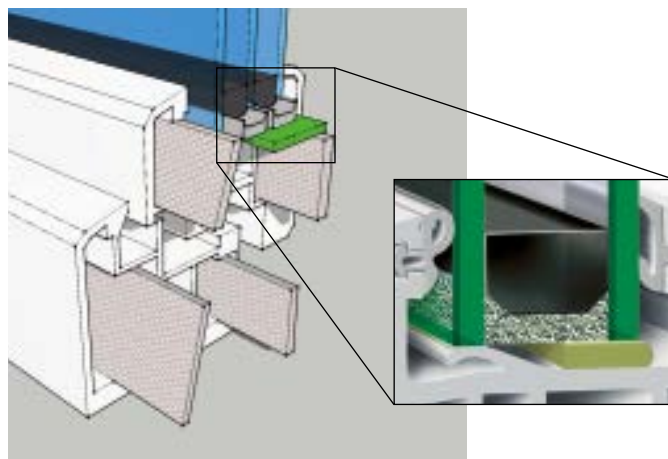

Au cours de la production, les pistolets à colle haute performance fixent de nouvelles mesures pour une liaison résistante.

ARON Passiv – L'innovation en termes d'économie d'énergie



Vous ne voulez pas faire de compromis lorsqu'il s'agit de technique de fenêtre innovante dotée d'une efficacité énergétique optimale? Dans ce cas, faites confiance à ARON Passiv!

Associées à nos packs d'équipement pour plus de sécurité, de protection phonique et pour une ventilation optimale, ces fenêtres à économie d'énergie de la technologie dernier cri font de votre maison un modèle sur le plan énergétique.

* Conformément aux conditions de garantie détaillées, voir verso du catalogue.



ARON Passiv avec coque alu

Des arguments convaincants!

- ✓ **Augmentation de la protection anti-effraction**
 Protégez vos fenêtres selon vos besoins et selon le domaine d'utilisation avec les packs sécurité ARON Protect et ARON Protect Plus
- ✓ **Apport optimal d'air frais**
 Avec les technologies d'aération innovantes comme ARON SAFE-air* et les systèmes d'aération de fenêtres, vous assurez un air sain dans vos pièces *Uniquement possible pour les ferrures cachées traditionnelles.
- ✓ **Meilleure isolation phonique**
 Avec le pack de protection acoustique ARON Silent, laissez tout simplement les bruits extérieurs dehors.
- ✓ **Technique fonctionnelle et invisible**
 Les ferrures entièrement cachées assurent un aspect intérieur élégant.



Ferrures cachées



Ferrures traditionnelles

- ✓ **Technique de cadre optimisée**
 La technologie ThermoStatic sophistiquée assure une meilleure isolation thermique et une grande stabilité

Valeur Uw (ThermoBond) avec vitrage isolant Ug 0,5 avec vitrage isolant Ug 0,5 (coque alu)	0,74 0,74
Valeur Uf	0,94
Alvéoles de profilé	6
Profondeur de construction/Profondeur de construction totale avec coque alu	85 mm/ 109 mm 90 mm/ 114 mm
Vitrage	triple vitrage isolant
Ferrure	Ferrure oscillo-battante cachée en option
Joint triple Couleur du joint pour profilé blanc/coque alu: Couleur du joint pour profilé de couleur/coque alu:	blanc/noir noir/noir

ARON Passiv – Packs d'équipement disponibles

Plus de sécurité pour les fenêtres facilement accessibles depuis le jardin, un sommeil plus reposant grâce à une meilleure isolation phonique dans la chambre et un apport d'air frais optimal dans la salle de bains? Pas de problème!

Avec les packs d'équipement pour les systèmes de fenêtres ARON Passiv, vous ne faites aucun compromis et adaptez vos fenêtres en fonction de vos besoins - pour un confort maximal!



Vous trouverez les packs sécurité ARON à la page 8

Packs sécurité

ARON Protect

Pour une amélioration de la sécurité de base et de la protection anti-effraction selon RC1N des fenêtres et des portes de balcon difficiles d'accès au premier étage.

ARON Protect Plus

Pour une sécurité de base maximale et une protection anti-effraction selon RC2 des fenêtres situées au rez-de-chaussée, des fenêtres du sous-sol et de la cave ainsi que des portes de balcon.



Vous trouverez les packs aération ARON à la page 10

Packs ventilation

ARON SAFE-air – de l'air frais avec une fenêtre ouverte en parallèle et verrouillée

La ferrure spéciale assure une circulation optimale de l'air par une position en parallèle alors que la fenêtre est quasiment «fermée», tout en étant plus sûre qu'une fenêtre en position basculée. Uniquement possible pour les ferrures cachées traditionnelles.

Aérations de fenêtres

Les systèmes d'aération de fenêtres sont fixés directement dans le cadre - Pour une aération contrôlée à l'état fermé.



Vous trouverez le pack protection contre le bruit ARON à la page 12

Pack protection contre le bruit

ARON Silent

Assurez un silence agréable en laissant simplement les bruits à l'extérieur.

ARON Passiv – Couleurs, décors & verres

Faites de vos fenêtres ARON Passiv quelque chose de très spécial. Faites votre choix parmi notre vaste spectre de couleurs, décors et verres sérigraphiés* en option, que vous pouvez combiner selon vos envies et avec lesquels vous pouvez donner une touche personnelle à vos fenêtres.

Couleurs & décors Fenêtres en plastique

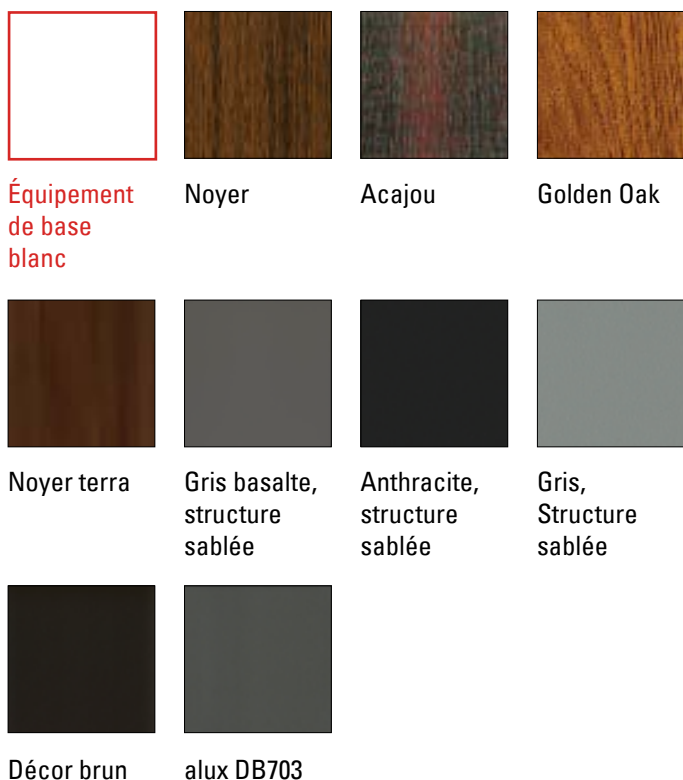

Couleurs & décors Coffrage alu



Verres sérigraphiés

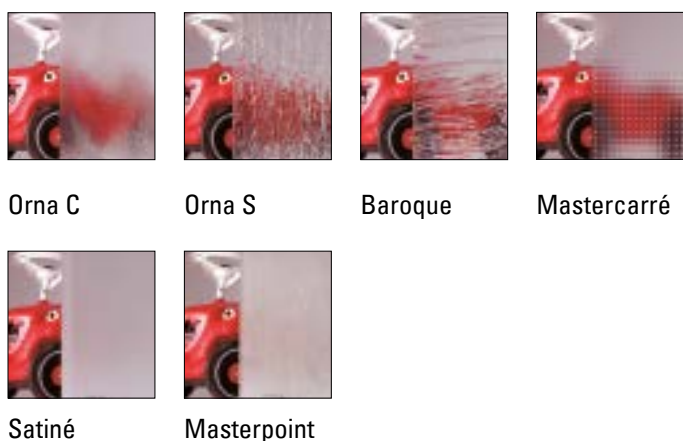

Verres d'isolation acoustique

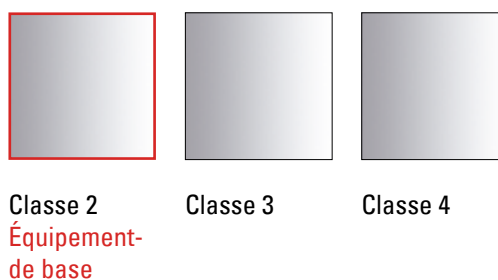

*En version standard, les fenêtres ARON Passiv sont livrées en blanc avec verre transparent. Avec supplément, elles sont également disponibles dans les coloris et les verres sérigraphiés listés ici. Par ailleurs, la coque alu est disponible en 255 coloris RAL.

ARON Passiv – Formes et mécanismes

Vous avez le choix: d'une fenêtre à vantaux vissée de façon fixe jusqu'aux fenêtres coulissantes en passant par les fenêtres à trois vantaux. Et pour que tout soit parfaitement adapté, les fenêtres ARON Passiv sont également disponibles dans de nombreuses formes spéciales et sur mesure au millimètre près*.

Butée de fenêtre

Le sens d'ouverture d'une fenêtre est décrit par les expressions DIN gauche ou DIN droite.

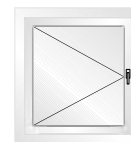

DIN gauche

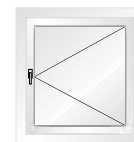

DIN droite

Fenêtre

avec mécanisme oscillo-battant

Fenêtre à un vantail
avec mécanisme oscillo-battant



Fenêtres à deux vantaux
avec mécanisme oscillo-battant et montant fixe

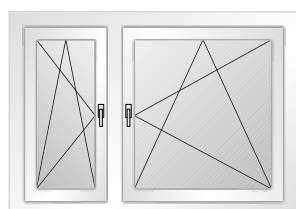
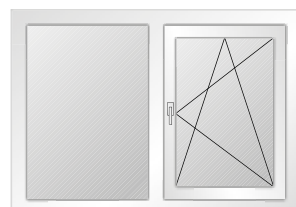
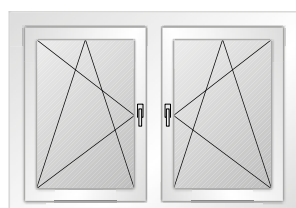

Fenêtre

avec mécanisme oscillo-battant
et imposte haute ou basse fixe

Fenêtre à un vantail
avec mécanisme oscillo-battant et imposte haute ou basse fixe



Fenêtres à deux vantaux
avec mécanisme oscillo-battant et imposte haute ou basse fixe

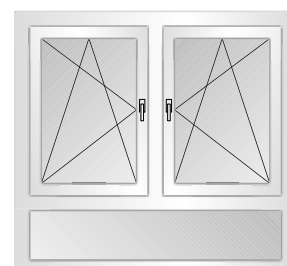
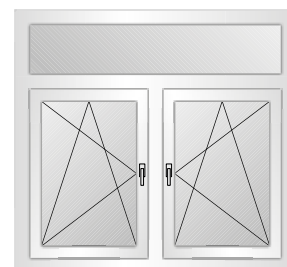

Fenêtre à trois vantaux
avec mécanisme oscillo-battant



Fenêtre à trois vantaux
avec mécanisme oscillo-battant

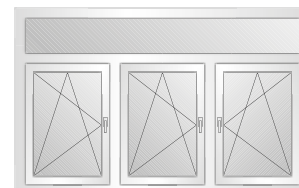
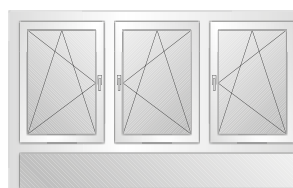

*Faisabilité technique selon la taille. D'autres formes de fenêtres sont possibles et sont calculées au cas par cas.

Fenêtre

avec mécanisme oscillo-battant
et imposte haute avec mécanisme de basculement

Fenêtre à un vantail
avec mécanisme oscillo-
battant et imposte haute avec
mécanisme de basculement

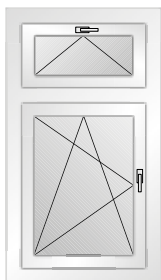

Fenêtres à deux vantaux
avec mécanisme oscillo-
battant et imposte haute avec
mécanisme de basculement

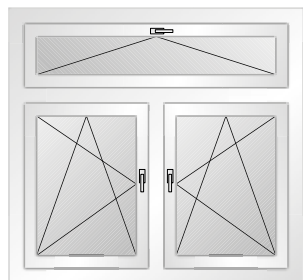

Portes de balcon

Portes de balcon à deux vantaux
avec montant fixe ou mobile
(marqué en bleu foncé)

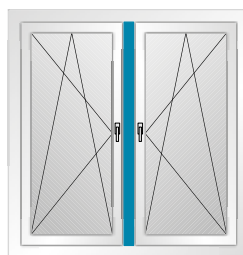

Porte de balcon à un vantail



Fenêtre

vitree de façon fixe dans le châssis fixe

Fenêtre à un vantail
vitree de façon fixe dans le châs-
sis fixe/Fenêtre avec vantail vissé

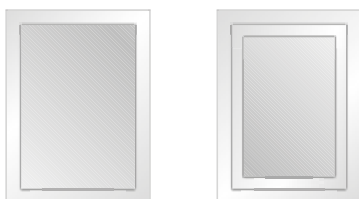

Élément coulissant à déboîtement parallèle (sans fonction de basculement)

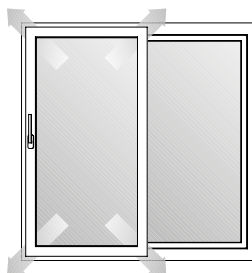

Accessoires

Ce sont surtout les façades dotées de fenêtres hautes et larges qui sont visuellement le mieux adaptées pour être divisées avec des croisillons. Selon le style, les croisillons sont même un «must». Avec les fenêtres ARON, outre la technique de base des croisillons collés ou intégrés, vous pouvez choisir parmi de nombreuses variantes.

Voici à quoi ressemble votre maison avec des croisillons de fenêtre

Votre maison individuelle avec des croisillons de fenêtre

Non seulement le fait d'installer des croisillons scellés ou des vrais croisillons embellit votre maison mais cela augmente la valeur de votre bien immobilier.



Votre maison individuelle sans croisillons de fenêtre



* Possibilité de croisillons avec répartition symétrique.
Veuillez tenir compte des autres restrictions dans la liste de prix à la page 33.

Types de croisillons

Croisillons incorporés

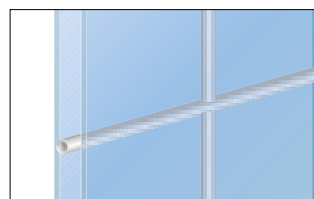

Croisillons en laiton*



Croisillons en alu*

Croisillons collés



Avec entretoise dans l'espace situé entre les vitrages*

Vrais croisillons

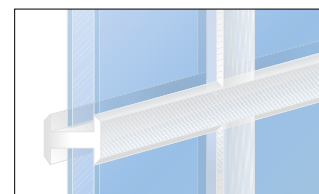

Division constructive de la vitre*

Variantes de croisillons

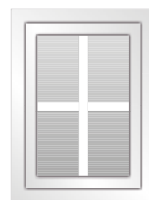

4 cases
T 10

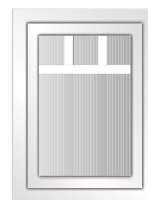

4 cases
T 20

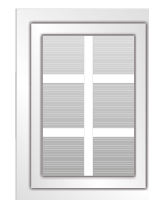

6 cases
T 30



3 cases
T 40



6 cases
T 50

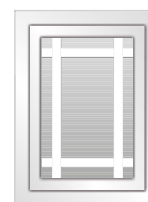

9 cases
T 60



3 cases
T 70

Poignées de fenêtres



Poignée de fenêtre 1
Secustik,
coloris bronze



Poignée de fenêtre 1
Secustik,
blanche



Poignée de fenêtre 1
Secustik,
argent



Poignée de fenêtre 1
Secustik,
teintes acier



Poignée de fenêtre 2,
verrouillable,
teintes acier



Poignée de fenêtre 2,
verrouillable,
blanche



Poignée de fenêtre 3
bouton pous-
soir, blanc



Poignée de fenêtre 3
bouton pous-
soir, coloris
bronze



Poignée de fenêtre 3
bouton pous-
soir, teintes
acier



Poignée de fenêtre
design 4,
Teintes alu



Poignée de fenêtre
design 5,
Acier inoxy-
dable



Poignée de fenêtre
design 6,
Chrome/acier
inoxydable mat



Poignée olive
pour RC

Rebords de fenêtre extérieur

Les rebords de fenêtre alu sont disponibles en deux variantes de finition: une finition compacte ou un joint de pourtour avec compensation intégrée du mouvement.

Joint de pourtour pour

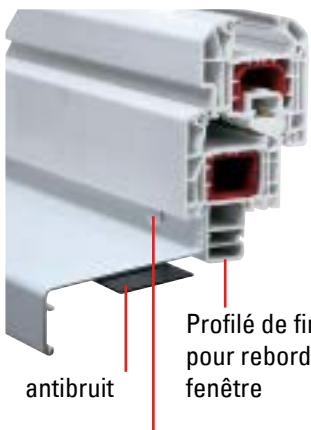

Vis pour rebord de
fenêtre avec cache

Variantes de finition

Finition compacte



Lié de façon
fixe avec le
rebord de
fenêtre.

rebord de fenêtre

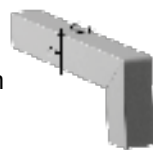

Flexible, donc
absorbe les
mouvements
du rebord de
fenêtre liés aux
variations de
température.

Volets roulants

Les volets roulants remplissent de nombreuses tâches en termes de confort d'habitation. Ils protègent votre sphère privée des regards indiscrets et du rayonnement solaire, augmentent l'isolation thermique et phonique (en particulier en ce qui concerne le vitrage standard) tout en offrant une protection supplémentaire anti-effraction.

Volets roulants en applique

Les volets roulants en applique sont montés sur la fenêtre et le rideau de volet roulant est enroulé dans le caisson isolé. Les volets roulants en applique peuvent être montés en un seul processus avec la fenêtre et sont destinés aussi bien aux constructions neuves qu'anciennes. Ils peuvent être manœuvrés au choix par traction de sangle, entraînement par manivelle ou par motorisation électrique.

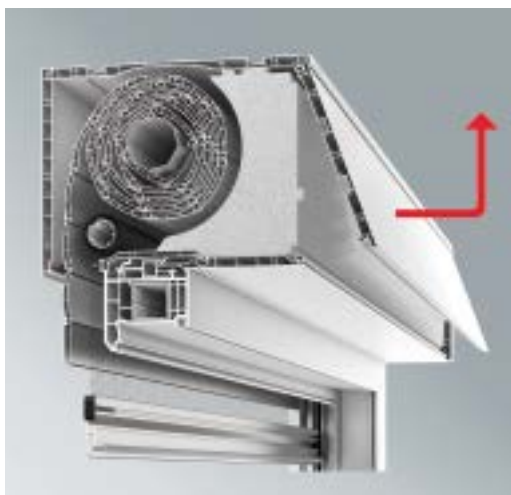

Type A Expert XT – Révision* à l'intérieur à l'arrière

Caisson intérieur carré

Support d'enduit possible à l'extérieur



Type A Expert XT – Révision* à l'intérieur en dessous

Caisson intérieur carré

Support d'enduit possible à l'extérieur et à l'intérieur

Type A Expert XT

Caisson carré esthétique avec révision à l'intérieur. Représentation de la révision à l'intérieur derrière et en dessous avec protection contre les insectes intégrée. Possibilité de caisson de couleur assortie à votre fenêtre en plastique.

Hauteur du caisson:

165/185 mm, équipement de base: blanc, disponible également avec décor

Possibilité de panneau support d'enduit sur une ou deux faces

Lamelles:

Mini-lames 37 mm, en aluminium ou PVC

Équipement de base: gris

* volet d'ouverture pour maintenance et entretien (marqué en rouge dans les représentations).



Tous les volets roulants en applique y compris cale d'isolation thermique selon décret sur les économies d'énergie (Energieeinsparverordnung = EnEV)!

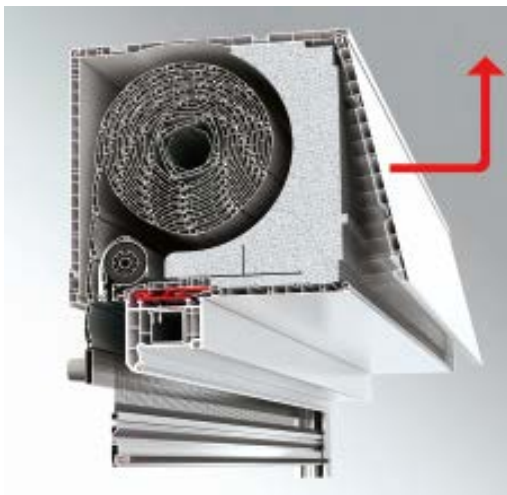

Type A-Elite XT – Révision* à l'intérieur à l'arrière
 Caisson intérieur carré
 Support d'enduit possible à l'extérieur

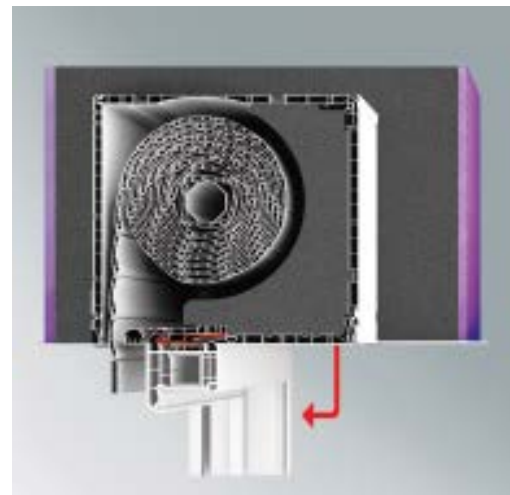

Type A-Elite XT – Révision* à l'intérieur en dessous
 Représentation y compris panneau support d'enduit des deux côtés
 Caisson intérieur carré
 Possibilité de panneau support d'enduit intérieur et extérieur

Type A-Elite XT

En option avec panneau support d'enduit – utilisable aussi bien dans de nouvelles constructions que dans des anciennes. Représentation avec protection contre les insectes intégrée.

Hauteur du caisson:
 175/200/240 mm, équipement de base: blanc
 disponible également avec décor
 Possibilité de panneau support d'enduit sur une ou deux faces

Lamelles:
 Maxi-lames 52 mm, en aluminium ou PVC - standard
 Mini-blindage 37 mm en option, en aluminium ou PVC - standard
 Équipement de base: gris

Volets roulants

Volets roulants en saillie

Les volets roulants en saillie sont situés à l'extérieur de la fenêtre et sont destinés à l'installation ultérieure. Ils sont placés devant l'intrados ou à l'intérieur de l'intrados, les rails de guidage sont vissés sur le châssis fixe de la fenêtre ou l'ouvrage de maçonnerie. Avec différents équipements et des teintes spéciales RAL, les volets roulants en saillie peuvent être adaptés aux situations individuelles.

Possibilité de manipulation: traction de sangle, entraînement par manivelle ou motorisation électrique.



Caisson extrudé, incliné

Les volets roulants en saillie existent en deux variantes:
GER/GRR: Caisson roulé comme variante d'accès.

GES/GRS: caisson extrudé pour une grande stabilité et une longue durabilité grâce au matériau renforcé du caisson en aluminium. Utilisable également avec de gros éléments.

Pour la version avec protection contre les insectes, dans les deux variantes, celui-ci est protégé à l'intérieur du volet roulant.



Caisson extrudé, rond

Type GES* STRAIGHT

Caisson extrudé incliné. Option possible avec panneau support d'enduit comme caisson à 90° Représentation avec protection contre les insectes intégrée.

Hauteur du caisson:

135/163/182 mm

Équipement de base: blanc

Lamelles:

Mini-blindage 37 mm,

en aluminium ou PVC

Équipement de base: gris

Type GRS* ROUND

Caisson rond extrudé pour un aménagement à l'aspect séduisant.

Hauteur du caisson:

135/163/182 mm

Équipement de base: blanc

Lamelles:

Mini-blindage 37 mm,

en aluminium ou PVC

Équipement de base: gris

* Les deux volets roulants représentés sont également disponibles en variante d'accès type GER/GRR (roulé).

Blindage de volets roulants

Pour les volets roulants en applique en en saillie taille des lamelles 37 mm en PVC/ALU, pour les volets roulants en applique Possibilité de Type Elite XT en option 52 mm sans supplément.



Équipement de base: **gris** plastique + aluminium

* en option: **blanc** plastique + aluminium

* en option: **beige** plastique + aluminium

* en option: **décor bois sombre** exclusivement pour l'aluminium

* sans supplément



Commander les volets roulants en applique de préférence montés (pas de montage sur élément coulissant-battant parallèle et éléments coulissants)!

Protection contre les insectes



Tous les systèmes de volets roulants peuvent être livrés en option moyennant supplément avec store de protection contre les insectes intégré.

Attention: veuillez tenir compte des mesures possibles!

Couleurs du caisson

pour volets roulants en applique

Équipement de base: blanc, type A-soft, peut également être livré dans toutes les couleurs de fenêtres en plastique moyennant supplément.



Noyer Amaretto

Golden Oak

Noyer

Vert foncé



Anthracite, structure sablée



Gris, Structure sablée

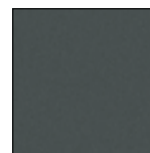

gris basalte



Vert mousse

pour volets roulants en saillie:

Équipement de base: blanc



* en option:

marron
RAL 8019

* sans supplément

Possibilité de type GES/GRS (extrudé) moyennant supplément dans toutes les teintes RAL classiques (1000–9023).



**Avec ARON, vous évitez
les regards indiscrets**

Stores vénitiens extérieurs

Les stores vénitiens extérieurs servent de protection anti-éblouissement et de protection solaire et évitent les regards indiscrets dans la maison. Par ailleurs, ils sont parfaitement adaptés pour réguler la lumière et confèrent à vos façades extérieures un nouveau look. Les stores vénitiens extérieurs ARON peuvent être manipulés confortablement avec une motorisation et sont également disponibles avec moteur radio et télécommande.

Protection anti-éblouissement et protection solaire

Les stores vénitiens extérieurs ARON se caractérisent par une longue durabilité et servent de brise-vue et de protection contre le soleil ainsi que d'élément d'aménagement de la façade, le tout en un seul produit. Ils peuvent être levés, baissés et orientés de façon à pouvoir toujours réguler l'incidence de la lumière de façon optimale. L'équipement de base avec entraînement par motorisation intégrée rend leur maniement extrêmement facile. Moyennant supplément, le confort de manipulation peut être augmenté grâce à un moteur radio et une télécommande.

Nos stores vénitiens extérieurs sont composés de lamelles plates en aluminium de 80 mm situés dans le caisson extrudé. Le caisson existe au choix en version ronde (VA round) ou carrée (VA straight). Faites votre choix parmi les trois couleurs de caisson et les quatre couleurs de lamelles. Par ailleurs, toutes les variantes sont disponibles en option avec protection contre les insectes moyennant supplément.

Nos stores vénitiens extérieurs ARON peuvent être réglés en continu de 0° à 90°.

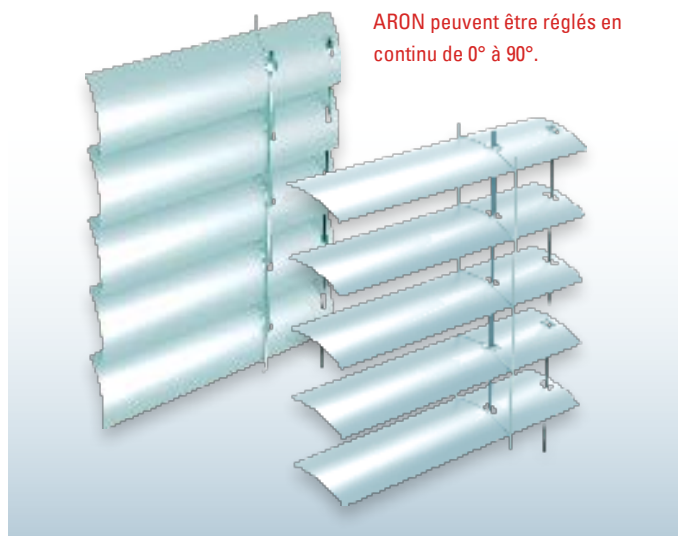

Couleurs des lamelles

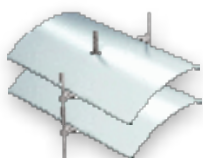

RAL 9006
aluminium blanc
Équipement de base

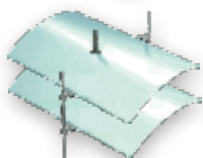

RAL 9016
blanc

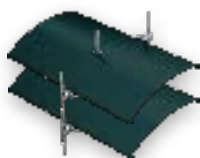

RAL 7016
Gris anthracite

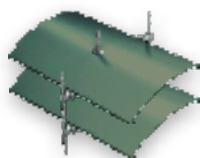

Bronze

Couleurs du caisson



RAL 9016
blanc
Équipement de base



RAL 8077
marron foncé



RAL 9006
aluminium blanc

Garantie

Cet article de la marque ARON a été fabriqué conformément aux méthodes de production les plus modernes et est soumis en permanence à un contrôle de qualité exigeant.

HORNBACH Baumarkt (Schweiz) AG, Schellenrain 9, 6210 Sursee garantit la qualité des fenêtres et des portes de balcon ARON en plastique et en plastique-aluminium conformément aux dispositions suivantes.

1. Durée de la garantie

La durée de la garantie des fenêtres des portes de balcon ARON en plastique et en plastique/aluminium est la suivante pour les articles de la série:

ARON Basic	6 ans
ARON Comfort	6 ans
ARON Renova	8 ans
ARON Novum	8 ans
ARON Passiv	10 ans

La garantie débute à la date d'achat. Veuillez conserver le ticket de caisse d'origine ou la facture d'origine comme justificatif de la date d'achat.

2. Étendue de la garantie

La garantie pour les produits ARON présuppose un montage techniquement correct selon les directives et les normes en vigueur et s'applique exclusivement aux défauts de fabrication ou de matériel. La garantie ne s'applique qu'en cas d'utilisation de l'article dans l'Union Européenne et en Suisse.

La garantie n'est pas valable pour les défauts qui résultent

- d'un montage techniquement non correct (non-respect des consignes et des normes en vigueur)
- d'une charge mécanique ou chimique inhabituelle,
- d'une manipulation ou utilisation inappropriée
- d'un entretien ou nettoyage inapproprié ou insuffisant
- de force soudaine ou endommagement délibéré,
- de l'utilisation de pièces détachées non originales
- d'accidents
- d'une infestation par les insectes
- de modifications de couleur liées à l'action de la lumière
- de défauts dus au climat ambiant
- de modifications, transformations ou intégrations sans accord écrit du fabricant
- de dommages dus à l'humidité résultant d'une installation non conforme des fenêtres.

Ne sont pas non plus couverts par la garantie les dommages causés aux pièces d'usure résultant d'une usure normale. La garantie ne couvre ni dommages accessoires ou consécutifs, ni d'éventuels frais de montage ou de démontage en cas d'application de la garantie.

3. Prestations de la garantie

Pendant le délai de garantie, le garant vérifie l'article défectueux pour vérifier s'il s'agit d'un cas de garantie. En cas de garantie, le garant répare ou échange l'article à ses frais. La décision entre les prestations de garantie (réparation ou échange) est prise librement par le garant. Si l'article n'est plus disponible au moment où la garantie s'applique, le garant est autorisé à le remplacer par un produit similaire. L'article remplacé ou les pièces de cet article deviennent alors la propriété du garant.

Les prestations de garantie (réparation ou échange) ne prolongent pas la durée de la garantie. Les prestations de garantie ne donnent pas droit à une nouvelle garantie.

4. Recours à la garantie

Veuillez vous adresser au magasin HORNBACH le plus proche pour faire valoir votre droit de garantie. Vous le trouverez sur www.hornbach.ch. Afin de convenir d'une inspection de l'article défectueux sur place, vous pouvez également contacter le garant par e-mail à l'adresse suivante: service@hornbach.com.

Toute demande d'application de garantie requiert la présentation du ticket de caisse original ou de la facture originale.

5. Droits légaux

Vos droits légaux au titre de la garantie et de la responsabilité produit ne sont pas limités par la garantie.

Consignes de maintenance:

Pour une maintenance adéquate, les mesures suivantes sont nécessaires tous les ans:

- Vérifier le bon fonctionnement de toutes les pièces mobiles et des points de verrouillage
- Graisser toutes les pièces mobiles et les points de verrouillage; n'utiliser ici que des huiles et des graisses sans acide
- Si le fonctionnement des fenêtres et des portes est compromis, par exemple, si elles ne ferment plus correctement, effectuer des réglages sur les ferrures et en particulier sur les paliers d'angle et les ciseaux.

Pour les fenêtres, n'utiliser que des produits d'entretien et de nettoyage qui ne compromettent pas la protection anticorrosion des pièces de ferrure.

Distributeur:



HORNBACH Baumarkt (Schweiz) AG, Schellenrain 9, 6210 Sursee

Sous réserve de modifications techniques.

9517393 Stand/as of 04/2024 FCH