

Etant donné que l'utilisation du produit et sa mise en oeuvre ne sont pas soumis à notre contrôle, nous dégageons toute responsabilité quant au succès de la mise en oeuvre et garantissons donc uniquement la qualité intrinsèque de nos produits telle qu'elle est mentionnée sur la fiche produit correspondante et dans le cadre de nos Conditions générales de vente et de livraison. Les caractéristiques mentionnées ici ne fournissent aucune garantie quant à l'utilisation concernée. Sous réserve de modifications dues au progrès technique. Les informations techniques supplémentaires fournies lors d'un entretien conseil requièrent une confirmation écrite. La représentation des couleurs dépend de la technique d'impression utilisée et peut varier par rapport aux couleurs originales. Sous réserve de modifications techniques et conceptuelles du produit. Seule la version actuelle de la présente fiche technique remplace les précédentes fiches qui perdent leur validité à sa parution.

SQUARESTEP LED

1/2

Profilé nez-de-marche antidérapant avec éclairage de la contremarche

- Fiche technique -

DURAL



argent

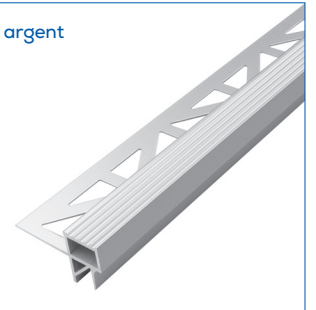

champagne

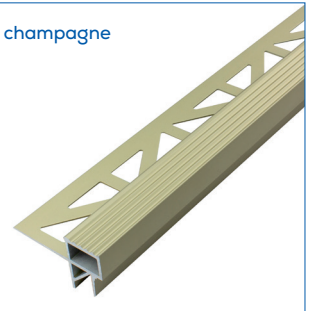

titane



noir-mat



Application

- Profilés nez de marche, LED

Mise en Œuvre

1. Choisir le profilé nez de marche FLORENTOSTEP en fonction de l'épaisseur du carrelage.
2. Poser le revêtement sur la contremarche, à la bonne hauteur.
3. Appliquer le ciment-colle sur le bord de la marche avec une truelle dentée.
4. Presser fermement le profilé dans le lit de colle et positionner le bord avant de sorte qu'il soit au même niveau que le carrelage de la contremarche.
5. Enduire l'aile de fixation sur toute sa surface.
6. Bien enfoncer les carreaux et les positionner de manière à ce qu'ils soient au même niveau que le bord supérieur du profilé. Poser les carreaux directement sur le support.
7. Prévoir un joint de 2 à 3 mm entre le profilé et le carrelage.
8. Colmater tout l'espace laissé entre les carreaux et le profilé avec du mortier à joints.

Astuce de pose

La classe de protection IP44 est automatiquement atteinte en cas de montage des bandes LED IP20 dans les systèmes de profilés DURAL avec diffuseur.

Détail de montage du diffuseur

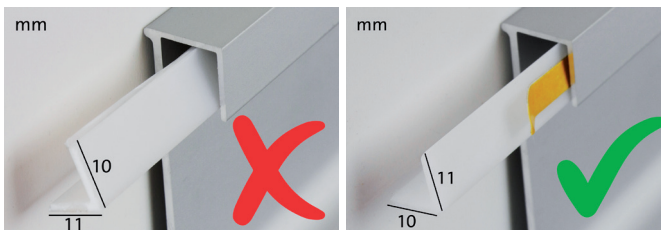

SQUARESTEP LED

2/2

Profilé nez-de-marche antidérapant avec éclairage de la contremarche

- Fiche technique -

Accessoires

Gli angoli interni ed esterni, i connettori e i tappi terminali in alluminio anodizzato sono disponibili in colori coordinati e servono a dare al sistema di battiscopa una finitura visiva perfetta. Non è possibile far passare le strisce LED.

Veillez noter que

L'aptitude à l'utilisation en termes de résistance mécanique et chimique doit toujours être vérifiée au cas par cas. Lors de la pose et du jointoiment de nos profilés métalliques, les matériaux de la colle et des joints doivent être nettoyés à l'eau claire et à l'aide d'une éponge douce afin d'éviter tout dommage dû à la corrosion sur le profilé. Ne pas utiliser de produits acides (par ex. décapant pour voile de ciment) ou alcalins. en combinaison avec tous les profilés métalliques. Nettoyer à l'eau claire et sécher avec un chiffon en lin sec. Pour plus d'informations sur les propriétés des matériaux, le nettoyage et l'entretien, voir la „Fiche technique de service“.

Remarque

Utilisable avec toutes les techniques LED courantes avec une largeur de bande de 8 mm maximum. Il conviendra de bien vérifier, avant la pose, que votre support ainsi que les besoins électriques soient corrects compatibles et accessibles. Veuillez vérifier impérativement le bon fonctionnement des LED avant le montage définitif. Cet essai permet de corriger les éventuelles anomalies, telle que l'inversion des polarités (source d'inversion des couleurs), ou les mauvaises connexions.

Données techniques

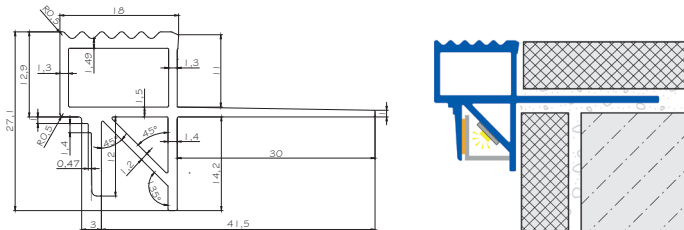
Référence	SQSAE LED, SQSACM LED
Groupe de produits	Systèmes LED
Matériau du profilé	Aluminium
Couleur profil	anodisé : argent, champagne, titane laqué : noir-mat
Matériau du diffuseur	Diffuseur translucide en polycarbonate
Couleur diffuseur	blanc, gris, noir (translucide)
Longueur du profilé	250 cm
Largeur du profilé	18 mm
Hauteur du profilé	11 mm
A noter	à utiliser uniquement avec LED Stripe 8 mm
Accessoires	Angle sortant, Angle retraits, Bouchon gauche, Bouchon droit
Illustration	

Angle sortant / Angle rentrant

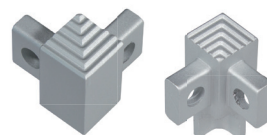

Bouchon

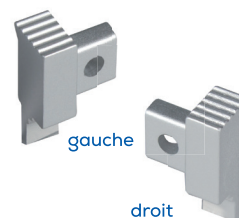

Pour les autres clients
veuillez contacter :

DURAL GmbH

Südring 11
D-56412 Ruppach-Goldhausen
Tel. +49 (0) 2602/9261-0
info@dural.de

Pour les clients de France
métropolitaine et DOM-TOM,
veuillez contacter :

DURAL SAS

32 avenue de l'FR Océanie
F-91140 VILLEJUST
Tel. 01.60.13.58.60
accueil@dural.fr