

# Sauna d'extérieur CUBE DELUXE L

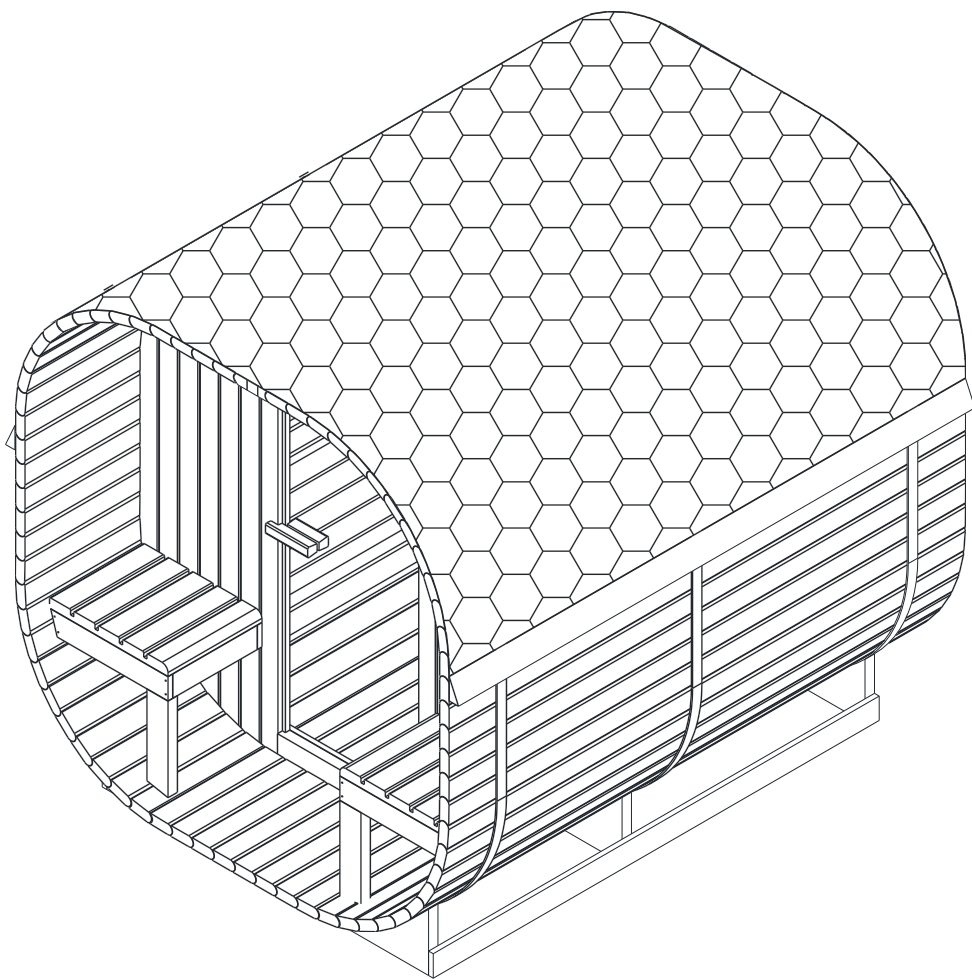

## AVANT-PROPOS

Merci d'avoir acheté notre produit.

Veuillez lire attentivement ces instructions avant de procéder au montage et conservez-les ensuite.

Veuillez noter le numéro de série du boîtier électrique de la cabine, car ce numéro est nécessaire en cas de réparation ou de commande de pièces de rechange.

## ATTENTION

L'installation et les réparations ne doivent être effectuées que par un électricien spécialisé ! Avant l'installation, vérifie les valeurs nominales de l'alimentation électrique et assure-toi que la prise de courant avec mise à la terre est correctement raccordée. N'utilise que des pièces d'origine. Ne partage pas la prise de courant avec d'autres appareils. Éteins le groupe électrogène de la cabine lorsqu'il n'est pas utilisé.

Installe ta cabine à l'intérieur, sur une surface plate, plane et sèche. Une couverture de protection est nécessaire pour le sauna à tonneau.

## DANGER

Le fait de couvrir les appareils de chauffage entraîne un risque d'incendie dû à la surchauffe. Ne couvre pas les éléments chauffants ! Éloigne toujours les matériaux/objets inflammables ou facilement inflammables (p. ex. les serviettes) de l'appareil de chauffage. Ne touche pas l'appareil de chauffage pendant et juste après son utilisation, car il y a un risque de brûlure en raison des parties chaudes. L'ampoule chauffe pendant le fonctionnement. Si l'ampoule doit être remplacée, retire la fiche de la cabine et laisse l'ampoule refroidir avant de la remplacer. Si la connexion électrique est endommagée, elle doit être remplacée par un électricien agréé !

## AVERTISSEMENT

Si tu souffres de maladies ou d'autres problèmes de santé, notamment de troubles cardiaques ou circulatoires, ou si tu prends des médicaments, tu dois consulter un médecin avant d'utiliser le sauna. Les enfants et les personnes fragiles ne devraient jamais s'exposer sans

Si tu ne te sens pas bien pendant l'utilisation de la cabine infrarouge, arrête immédiatement de l'utiliser et consulte un médecin. Ne va jamais dans un sauna si tu as pris de l'alcool, des médicaments forts ou des narcotiques.







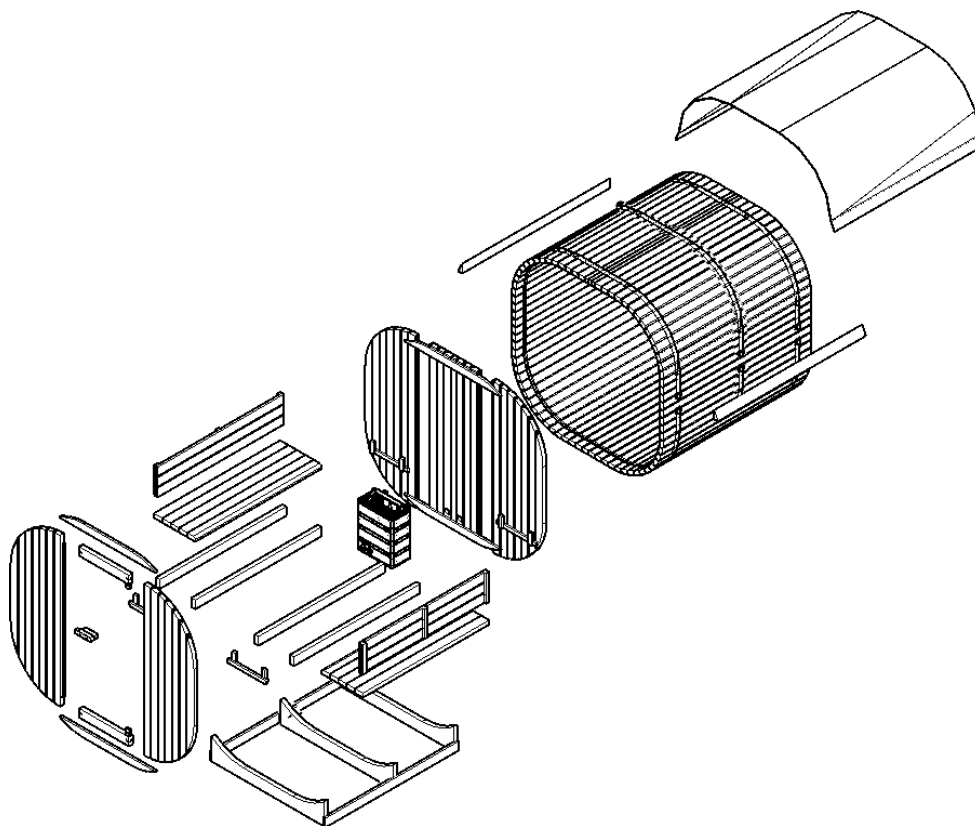





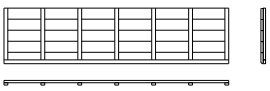

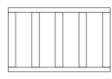

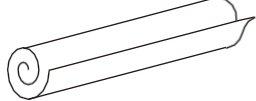
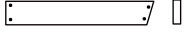

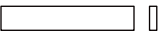

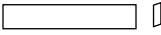



## Données techniques

|                         |               |
|-------------------------|---------------|
| Modèle                  | CUBE DELUXE L |
| Matériau                | Bois d'épicéa |
| Profondeur              | 2200 mm       |
| Largeur                 | 1842 mm       |
| Hauteur                 | 1945 mm       |
| Tension de raccordement | 380 V AC      |
| Poêle de sauna          | 8 KW          |

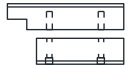



## Contenu de la livraison





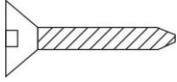

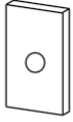

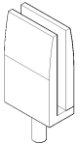

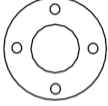
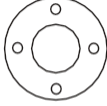
|     |  |  |     |  |                   |
|-----|--|--|-----|--|-------------------|
| 1.1 |  | (2200*96*38MM)*68  | 2.3 |  | (600*103*40MM)*1  |
| 1.2 |  | (2200*45*38MM)*1   | 2.4 |  | (600*90*40MM)*1   |
| 1.3 |  | (2200*45*38MM)*1   | 2.5 |  | (1152*70*20MM)*4  |
| 1.4 |  | (2200*38*10MM)*1<br>(2200*38*20MM)*1<br>(2200*38*30MM)*1 | 2.6 |  | (472*110*40MM)*4  |
| 1.5 |  | (2200*90*40MM)*2   | 3.1 |  | (1800*615*40MM)*1 |
| 1.6 |  | (2200*96*38MM)*1   | 3.2 |  | (1800*590*40MM)*1 |
| 2.1 |  | (1800*600*40MM)*1  | 3.3 |  | (1800*615*40MM)*1 |
| 2.2 |  | (1800*600*40MM)*1  | 4.1 |  | (1370*212*40MM)*3 |

|     |   |                                    |      |   |                   |
|-----|---|------------------------------------|------|---|-------------------|
| 4.2 |    | (1492*90*20MM)*2                   | 9.1  |     | (700*33*33MM)*2   |
| 5.1 |    | (1536*478*40MM)*2                  | 9.2  |     | (420*455*33MM)*1  |
| 5.2 |    | (1536*90*40MM)*4                   | 9.3  |     | (280*455*33MM)*2  |
| 5.3 |    | (400*478*40MM)*2                   | 10   |     | (1000*2200MM)*3   |
| 5.4 |    | (500*90*20MM)*2                    | 11   |    | (140*258*254MM)*1 |
| 5.5 |    | (360*90*20MM)*2                    | 12   |     | (415*90*40MM)*1   |
| 5.6 |    | (360*90*20MM)*2                    | 13   |     | (289*65*38MM)*1   |
| 5.7 |   | (436*90*40MM)*1                    | 14   |   | (sauna stove)*1   |
| 5.8 |  | (436*90*40MM)*1                    | 15   |  | (Φ100*15MM)*1     |
| 6   |  | (1536*310*40MM)*2                  | 16   |   | (sauna light)*1   |
| 7.1 |  | (180*40*40MM)*1<br>(135*40*40MM)*1 | 17   |   | (300*142*105MM)*1 |
| 7.2 |  | (1604*594*6MM)*1                   | 18.1 |   | (1010*320MM)*46   |
| 8   |  | (6250MM)*3                         | 18.2 |   | (505*320MM)*14    |

## Contenu de la livraison

|   |       |       |       |       |       |   |  |   |  |   |
|---|-------|-------|-------|-------|-------|---|--|---|--|---|
|  |       |       |       |       |       |  |  |  | <br>Raccord en caoutchouc |  |
| Φ4*30   | Φ4*40 | Φ4*45 | Φ4*60 | Φ4*12 | Φ3*16 | Ø12*100   | Ø6*60  | 30*20*2   | Ø22  | hinge   |
| 10x   | 168x  | 30x   | 36x   | 5x    | 4x    | 3x  | 2x   | 1x  | 6x   | 2x  |

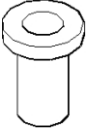
|  |   |   |   |   |   |   |  |   |   |   |
|--|---|---|---|---|---|---|--|---|---|---|
|  |  |  |  |  | <br>Couverture en bois |  |  |  |  |  |
| Ø60  | Ø58   | M12   | Ø12/Ø24   | Ø12   | Ø10.5*Ø16   | 60*200*0.5  | PG11/M18   | Ø60*10  | Vis mixte   | Φ16*20  |
| 1x   | 1x  | 6x  | 6x  | 6x  | 2x  | 6x  | 1x   | 2x  | 4x  | 2x  |

## Instructions de montage

### Conseils de montage :

**Veillez retirer l'emballage de transport et vérifier que votre sauna a été livré complet et en bon état avant de commencer le montage. Le montage de la cabine nécessite au moins 3 personnes. Veillez vérifier le diamètre de l'enfoncement et du perçage des trous afin d'éviter d'endommager le bois.**

## Outils nécessaires



Tournevis



Foret hélicoïdal



Clé Allen



Niveau à bulle



Ruban à mesurer



Marteau



Cutter



Stylo





Perceuse



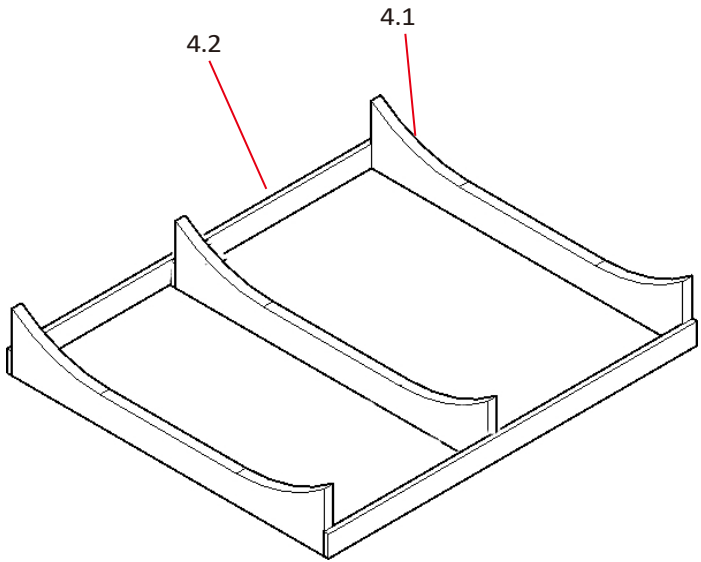

Directeur

# Étapes de montage

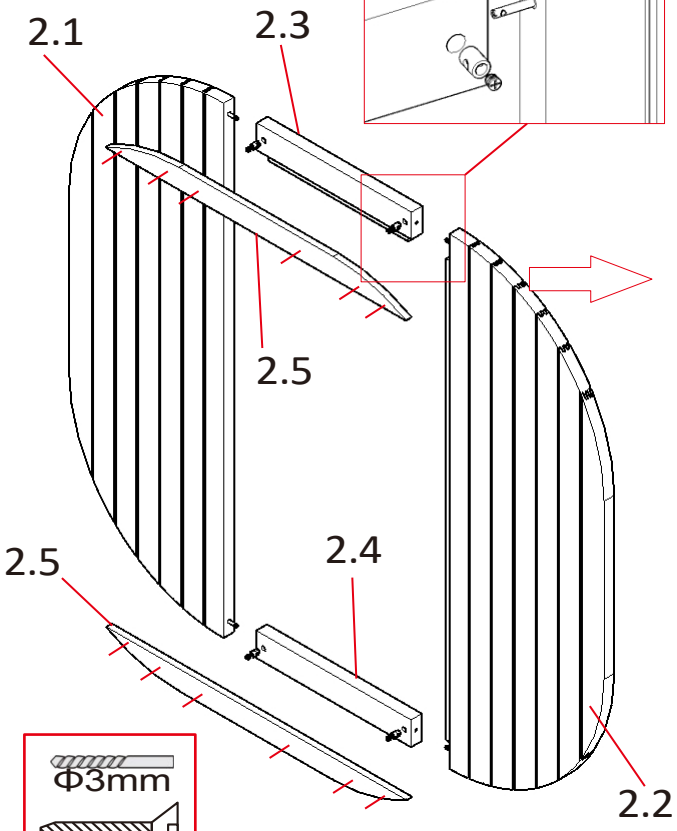
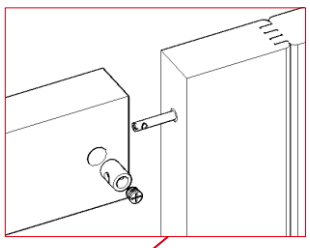
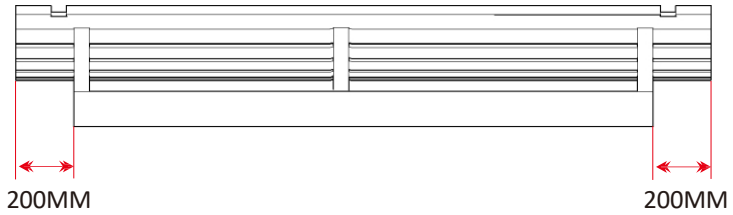
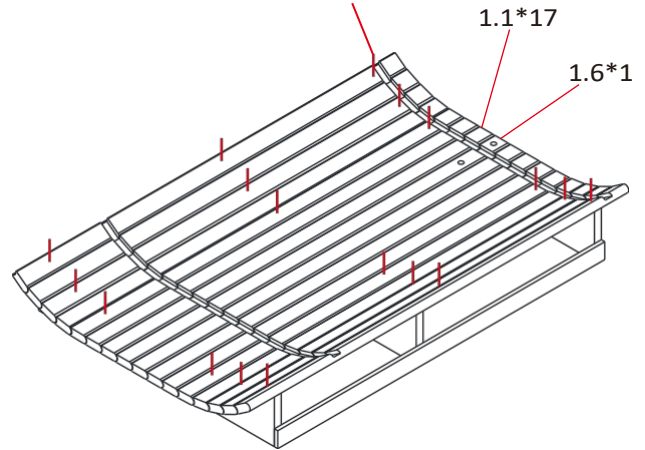

  $\Phi 3\text{mm}$   
 30- $\Phi 4 \times 60$





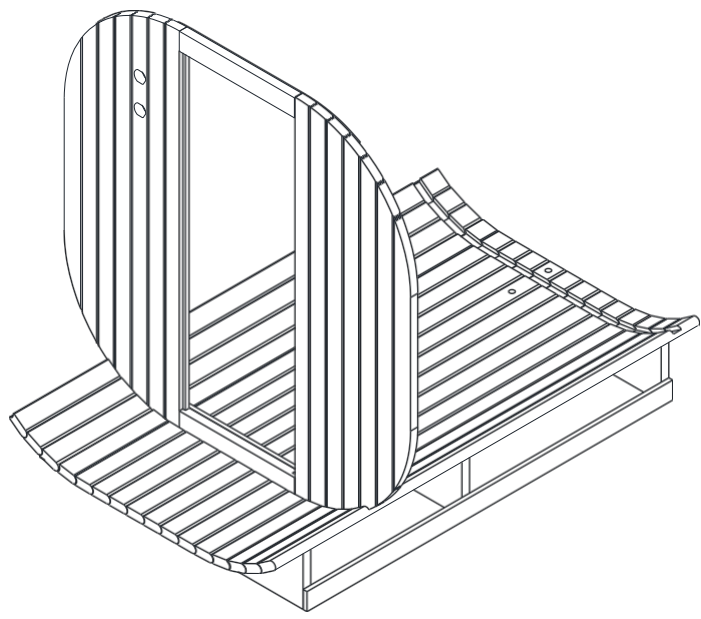

  $\Phi 3\text{mm}$   
 12- $\Phi 4 \times 40$

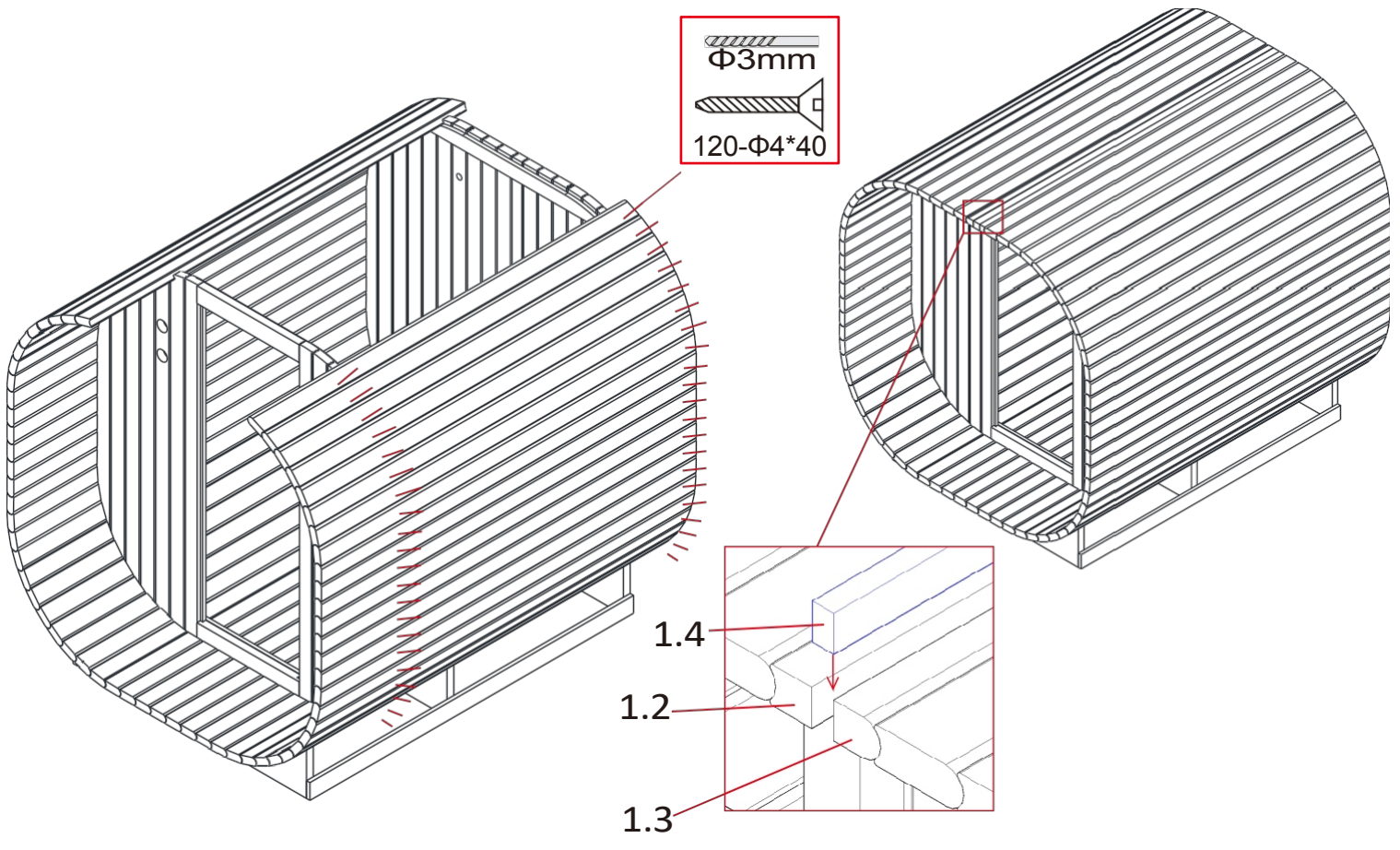
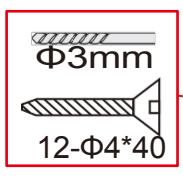
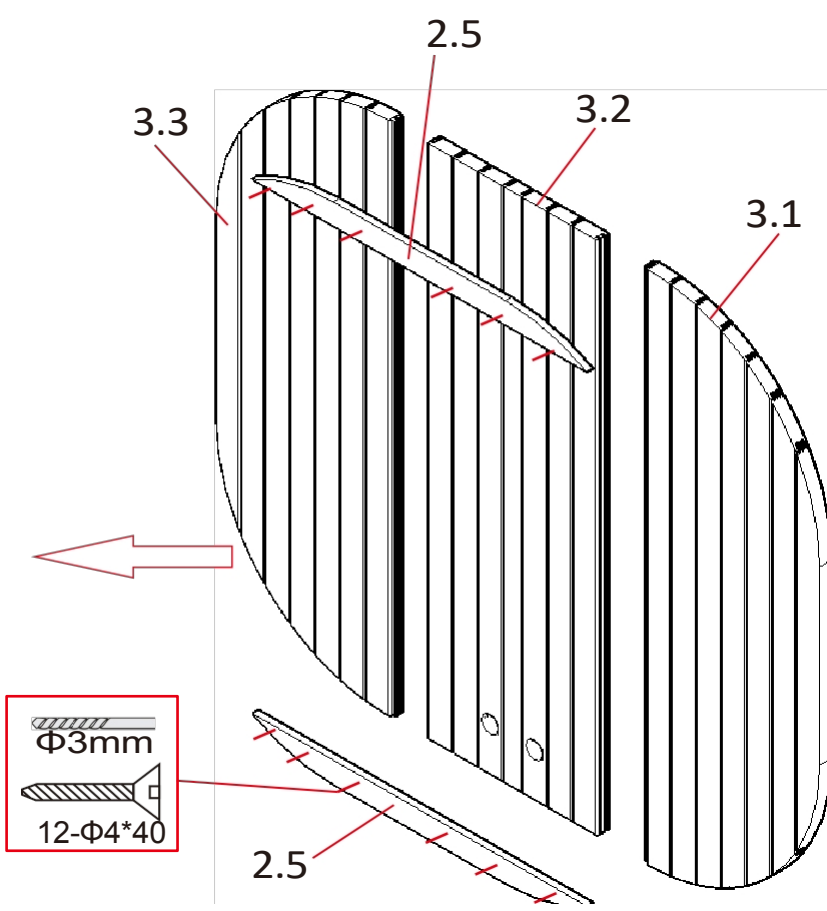
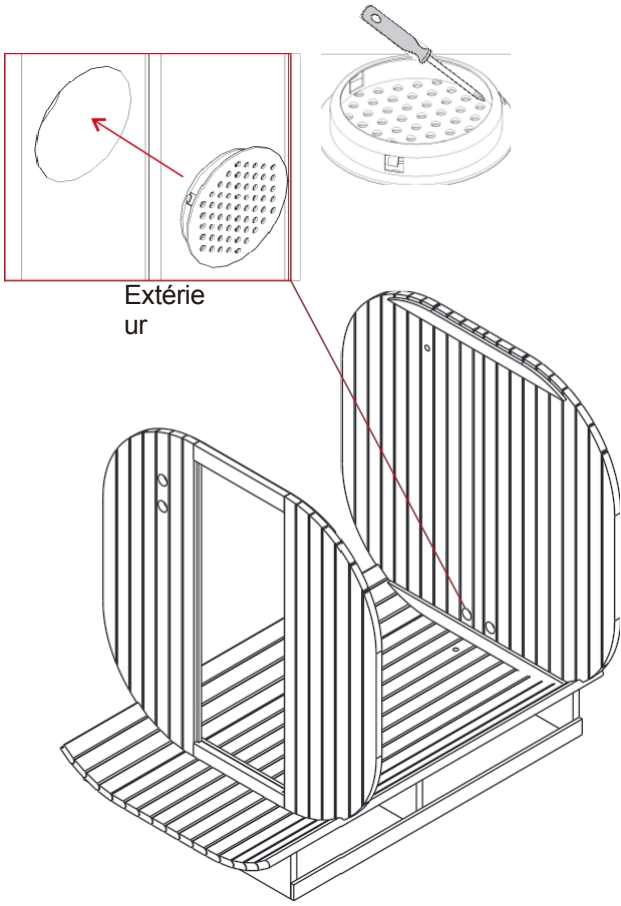

# Étapes de montage



# Étapes de montage

|   |   |   |   |
|---|---|---|---|
|  |  |  |  |
| M12   | Φ12/Φ24   | Φ12   | 60*200*0.5  |

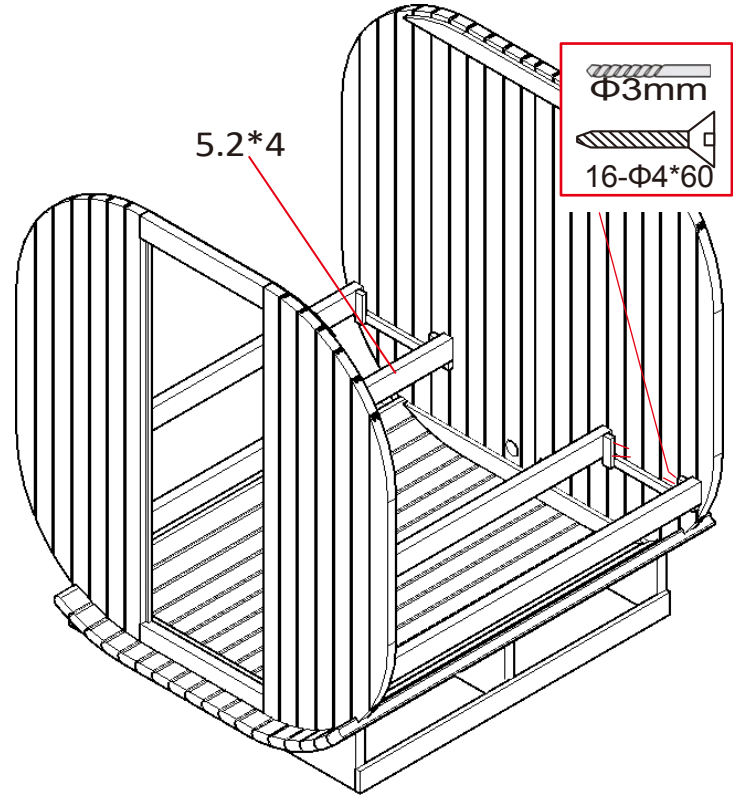
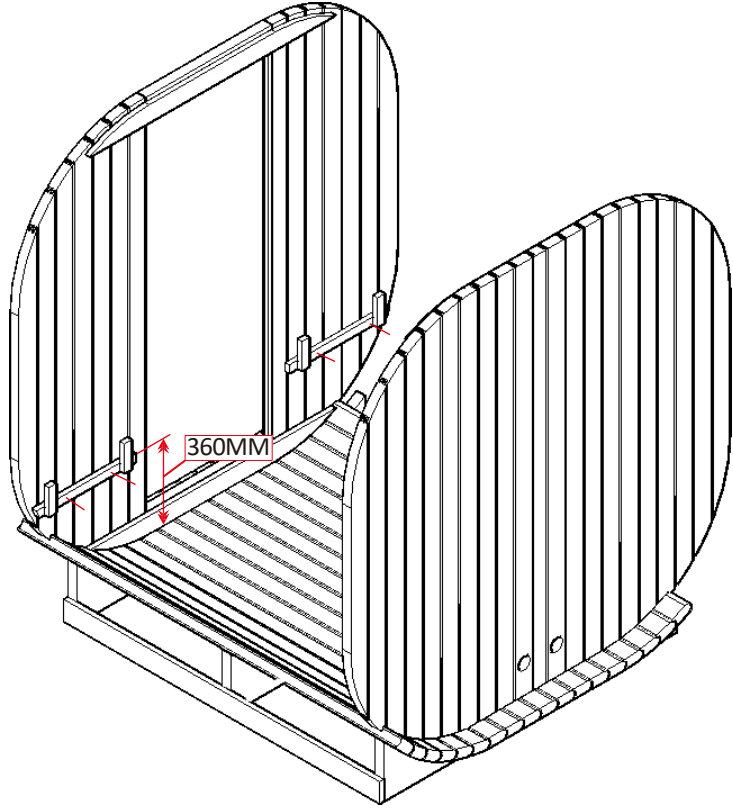
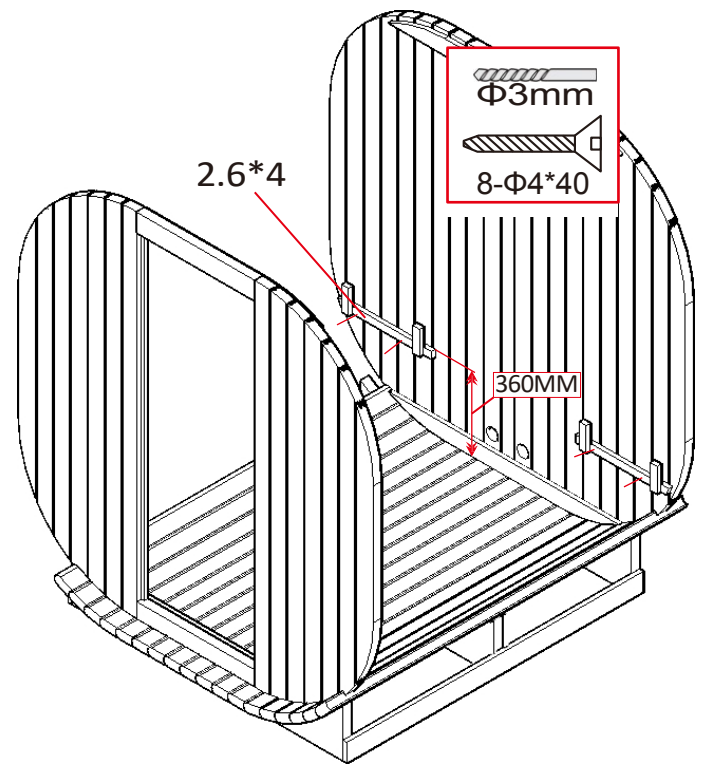
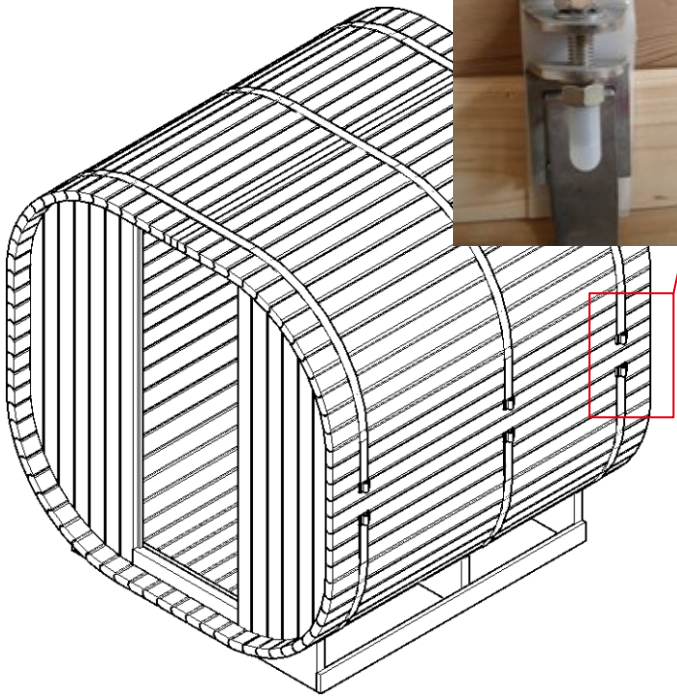

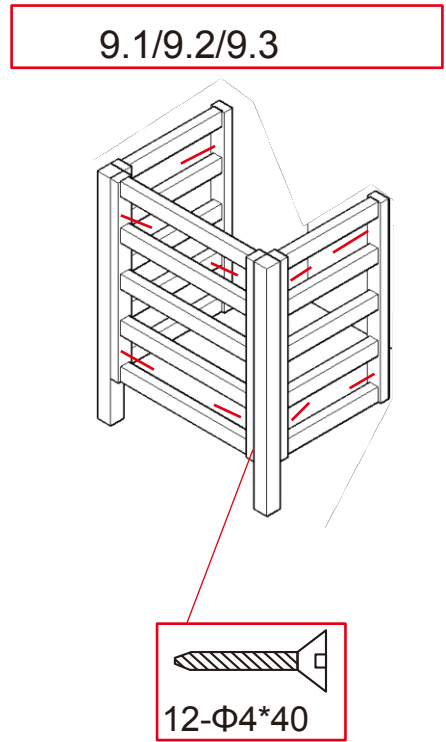
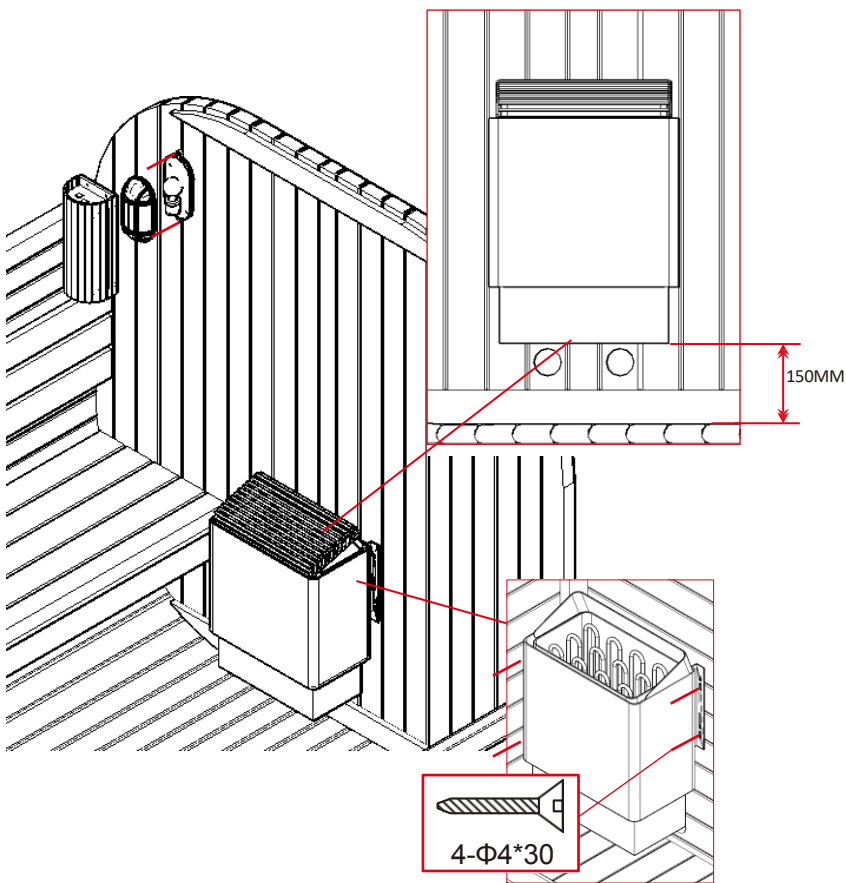
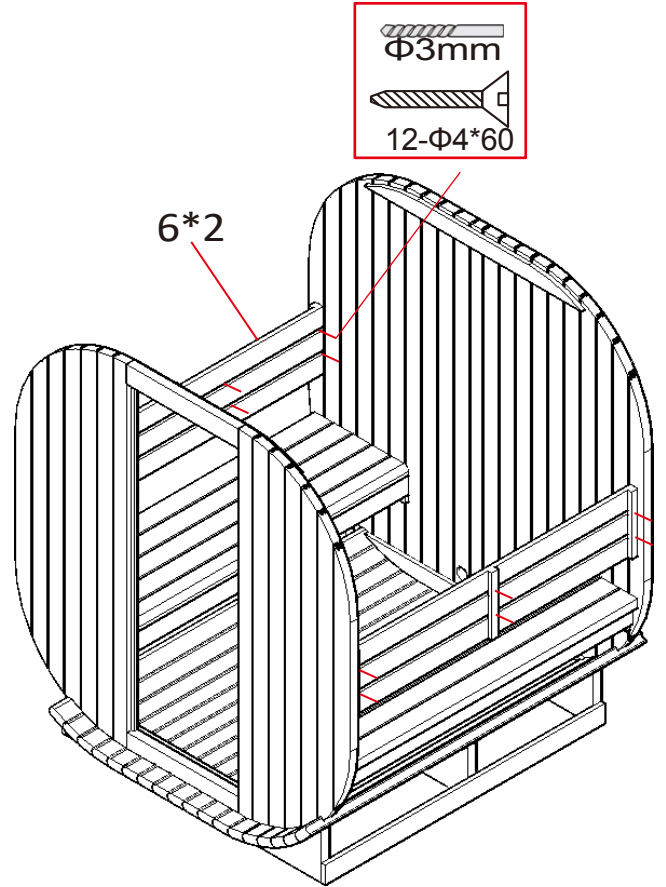
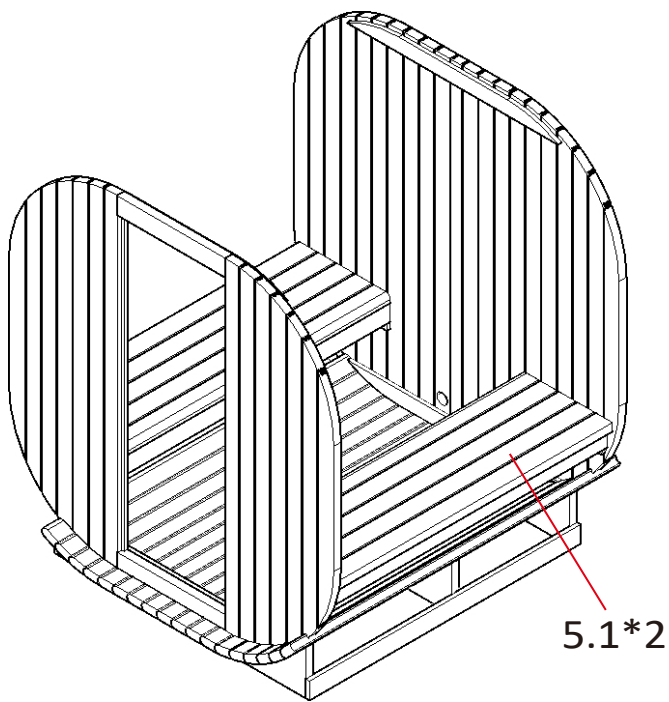

# Étapes de montage

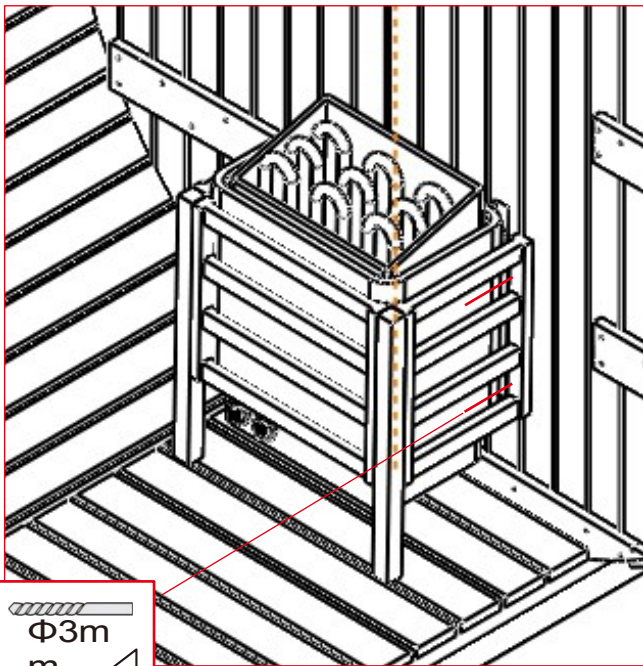

# Étapes de montage



  $\Phi 3\text{mm}$   
  $4-\Phi 4*60$

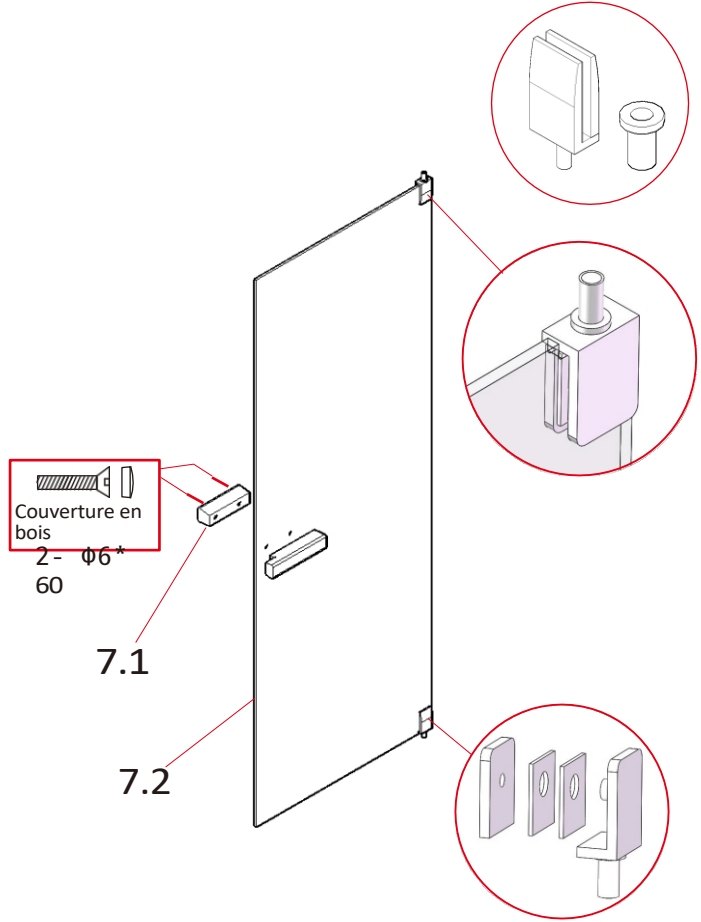

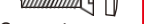
 Couverture en bois  
 2 -  $\Phi 6*60$

7.1

7.2

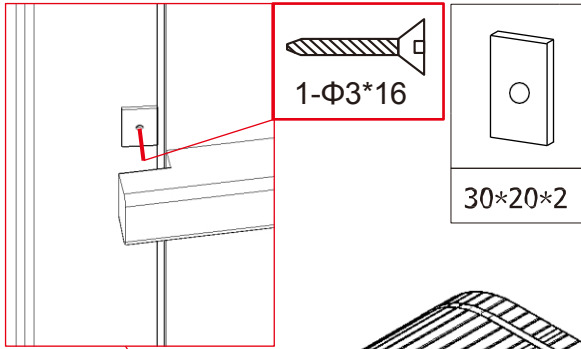

 1- $\Phi 3*16$

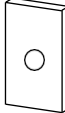
  $30*20*2$

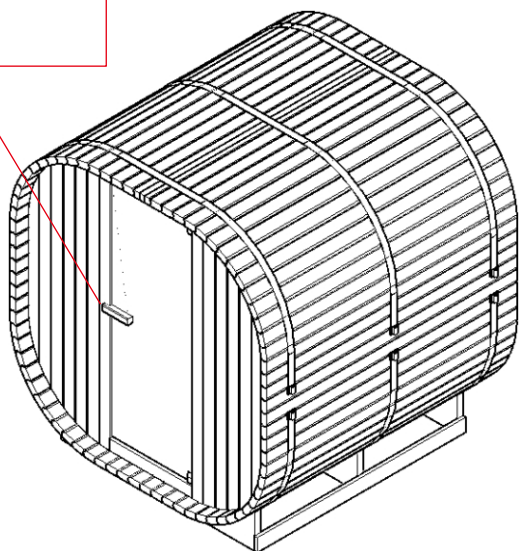

  $\Phi 3\text{mm}$   
  $6-\Phi 4*40$

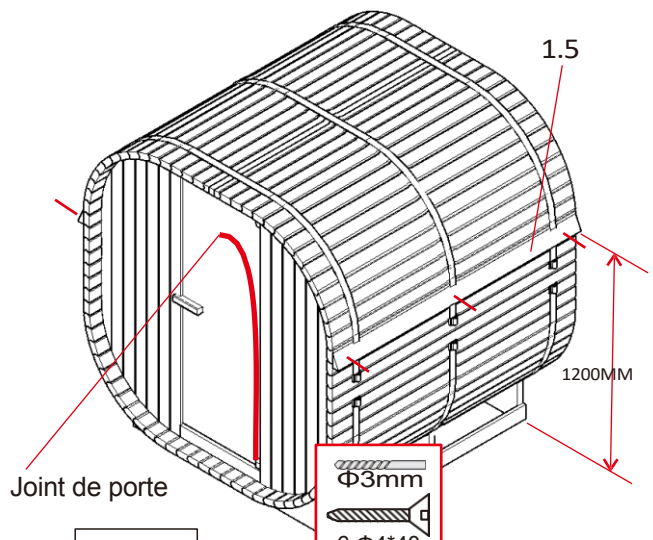

1.5

1200MM

Joint de porte

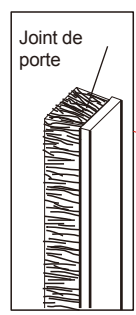

Joint de porte

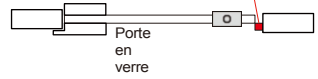

Porte en verre

## Étapes de montage

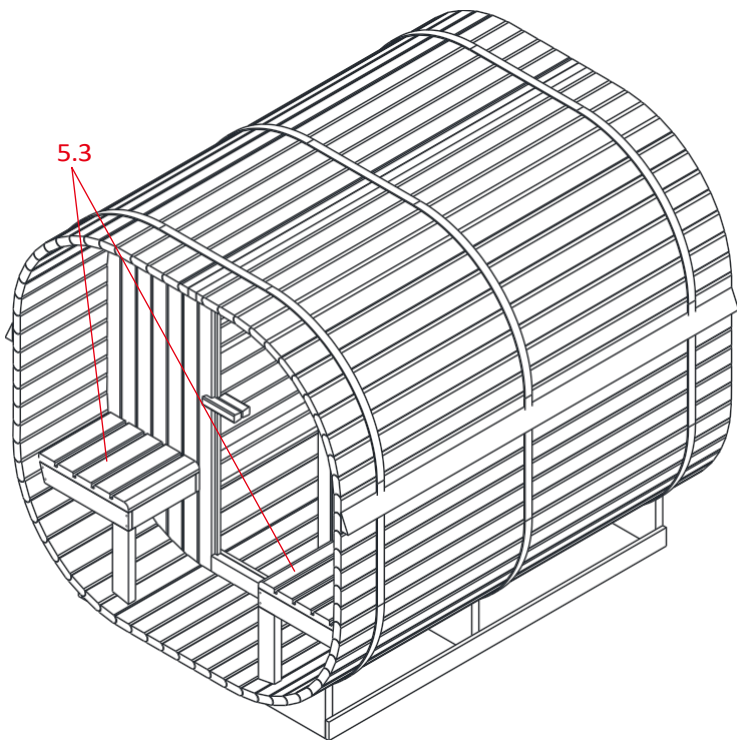
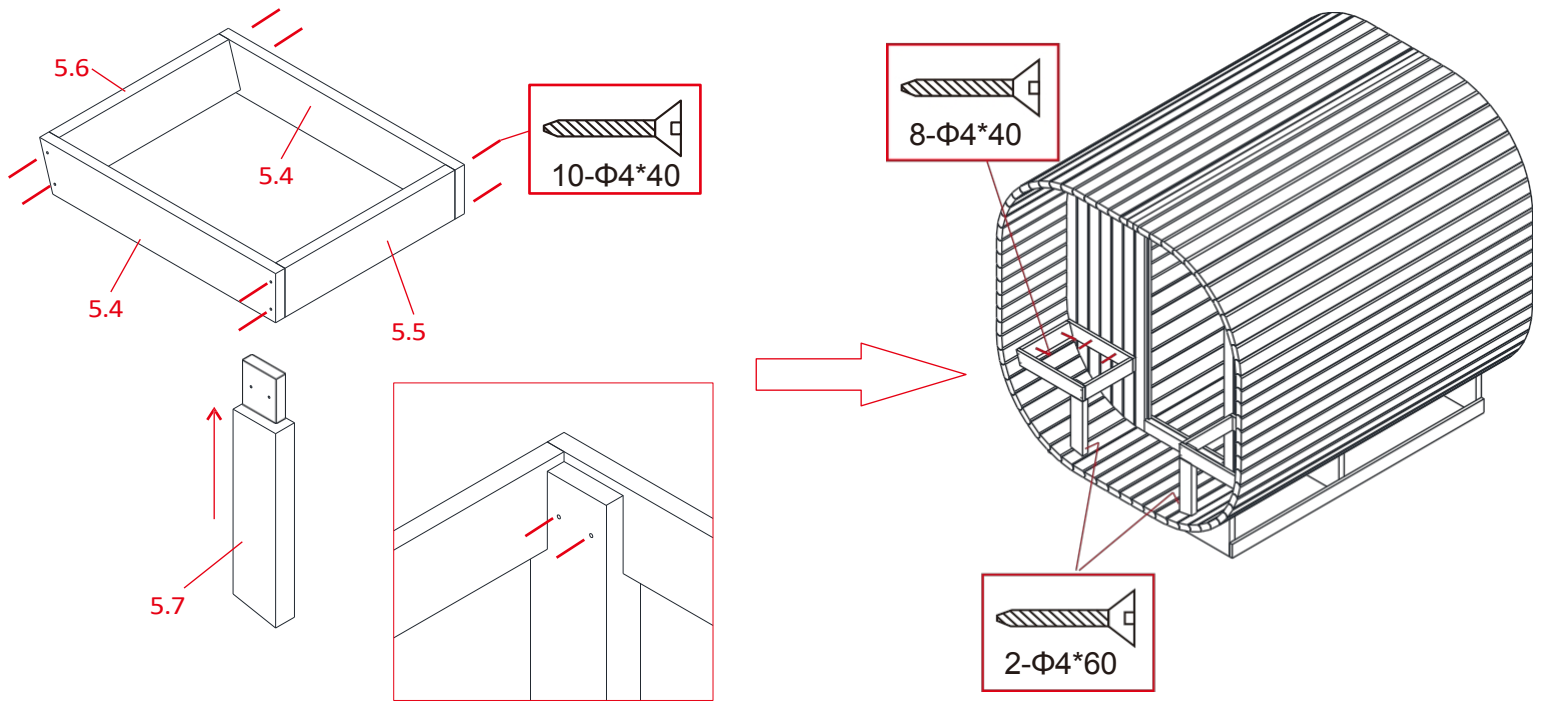

# Étapes de montage

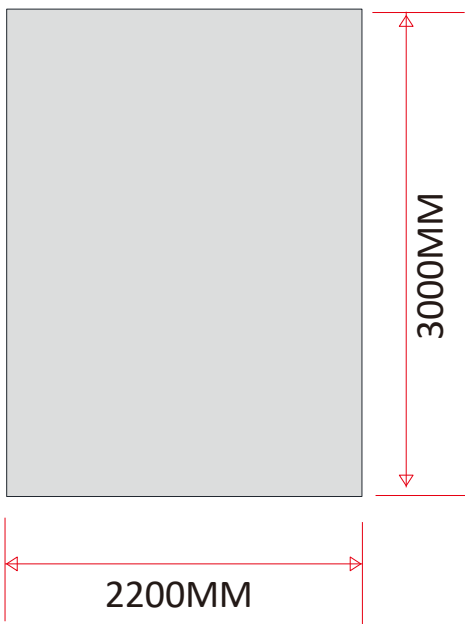
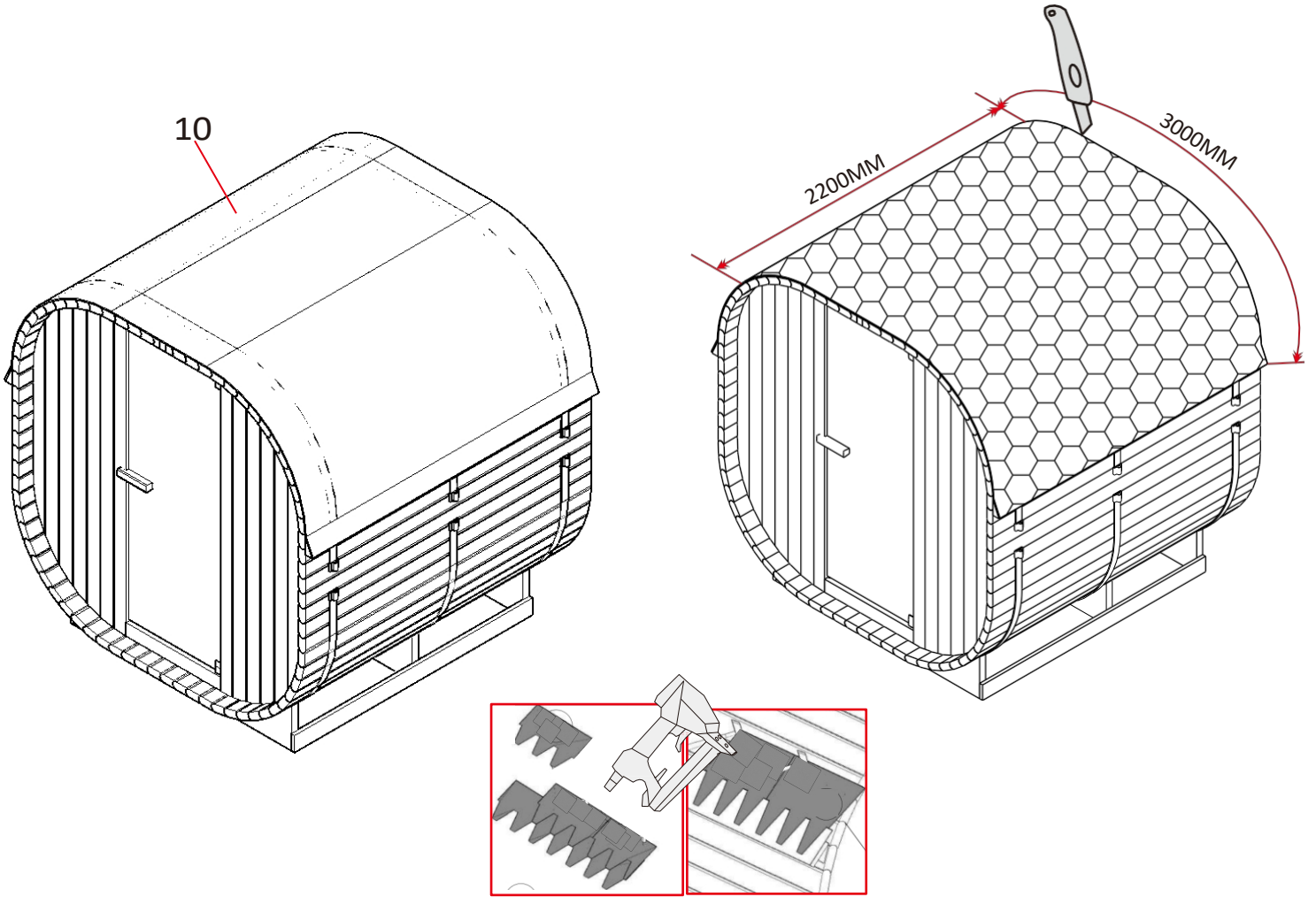

1

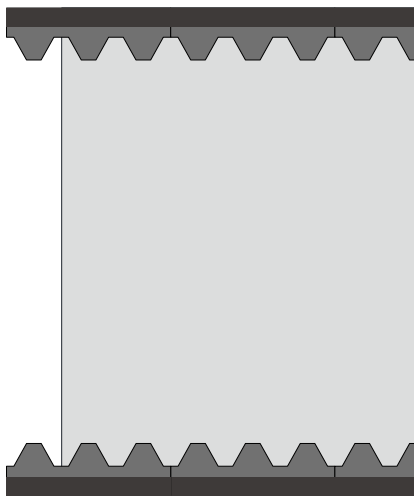

2 6PCS

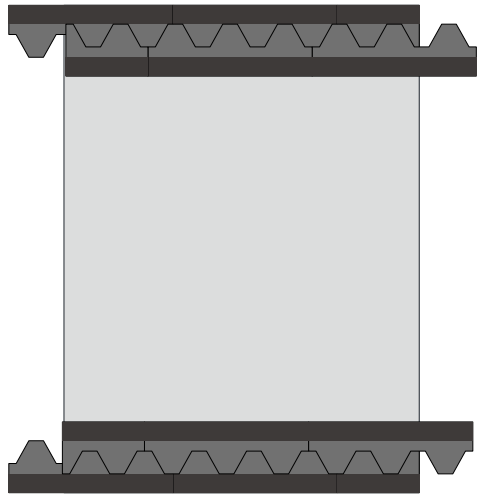

3 12PCS

## Étapes de montage

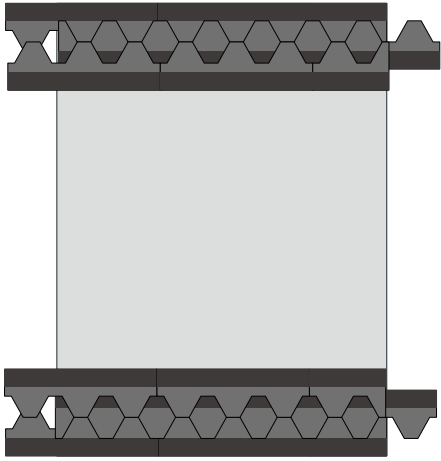

4 18PCS

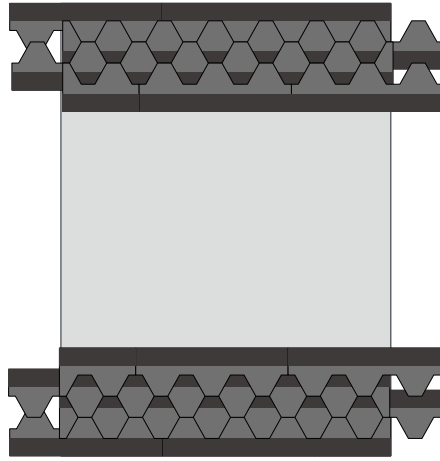

5 24PCS

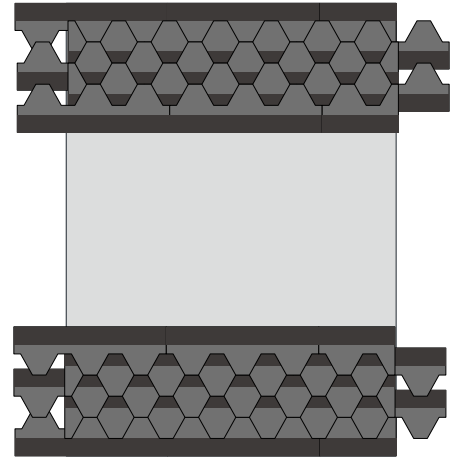

6 30PCS

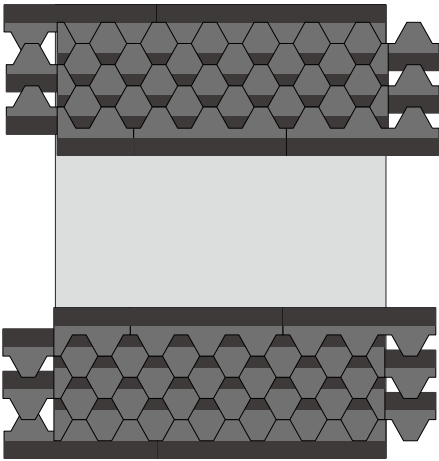

7 36PCS

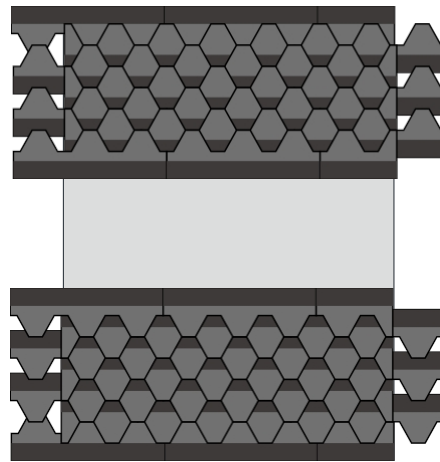

8 42PCS

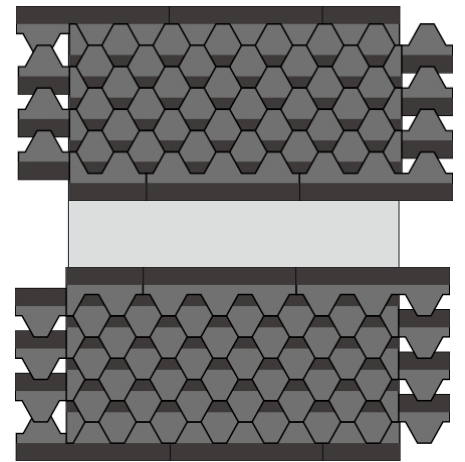

9 48PCS

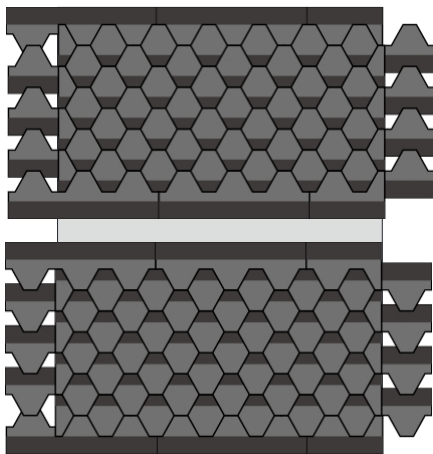

10 54PCS

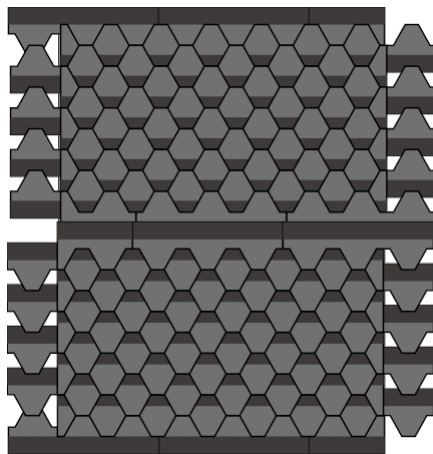

11 60PCS

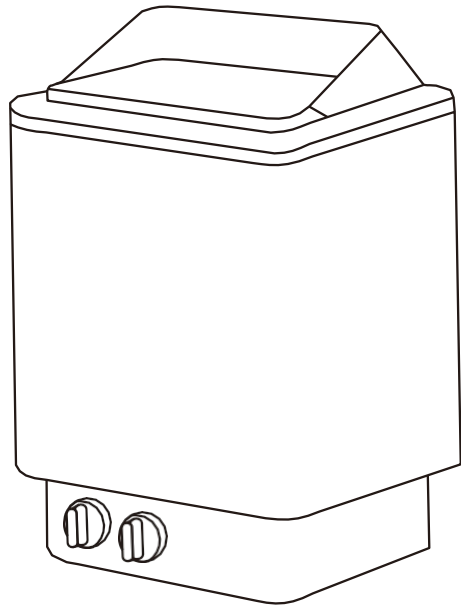

## Poêle de sauna

N'utilise que de l'eau normale. Les autres matériaux versés dans le compartiment à pierres peuvent endommager les éléments de chauffage.

**AVERTISSEMENT**  
Veuillez lire attentivement ce  
manuel avant de l'utiliser.

## Installation

Fixe le poêle du sauna au mur à l'aide de la vis qui se trouve dans le poêle, conformément aux distances de sécurité minimales.

- ----Le mur derrière l'appareil de chauffage ne doit pas être recouvert de matériaux tels que de l'amiante ou des plaques d'Eternit. car ce type de couverture de protection peut entraîner des températures trop élevées et un risque de brûlure.

- ----Des matériaux appropriés doivent être utilisés pour les murs et le plafond.

## Connexion du câble d'alimentation

Le raccordement de l'appareil de chauffage au réseau électrique ne doit être effectué que par un électricien spécialisé en respectant les prescriptions de sécurité électrique en vigueur. Les câbles de raccordement

du réseau électrique à l'appareil de chauffage doivent être effectués à partir de câbles isolés au caoutchouc REVE ou au moins équivalents.

## Pierres de sauna

Comme les pierres de sauna peuvent être poussiéreuses, nous recommandons de les rincer avant de les placer dans le bac du poêle. Les pierres les plus grosses doivent être placées en bas. Ne place pas les pierres trop près les unes des autres, afin que l'air puisse circuler facilement entre elles, ce qui permet un refroidissement uniforme des éléments chauffants. Remets les pierres en place si elles sont cassées ou émiettées, afin que ces pierres puissent être retirées du four avant que les éléments chauffants ne soient endommagés.

Une fois le montage du poêle et de l'appareil de commande terminé, place des pierres à sauna appropriées (10-15 kg) dans le poêle.

**ATTENTION** : Les pierres de sauna doivent être de la meilleure qualité, car la température dans le poêle du sauna est extrêmement élevée. Les pierres qui ne peuvent pas résister à la chaleur et aux grandes variations de chaleur se brisent facilement ou s'effritent et endommagent les éléments chauffants ou s'oxydent facilement, ce qui à son tour entrave la circulation de la chaleur et provoque des dommages au poêle du sauna pendant le chauffage ou l'ajout d'eau pour les vapeurs.

## Élément chauffant

**KW**

2670 W

8.0

1, 2, 3

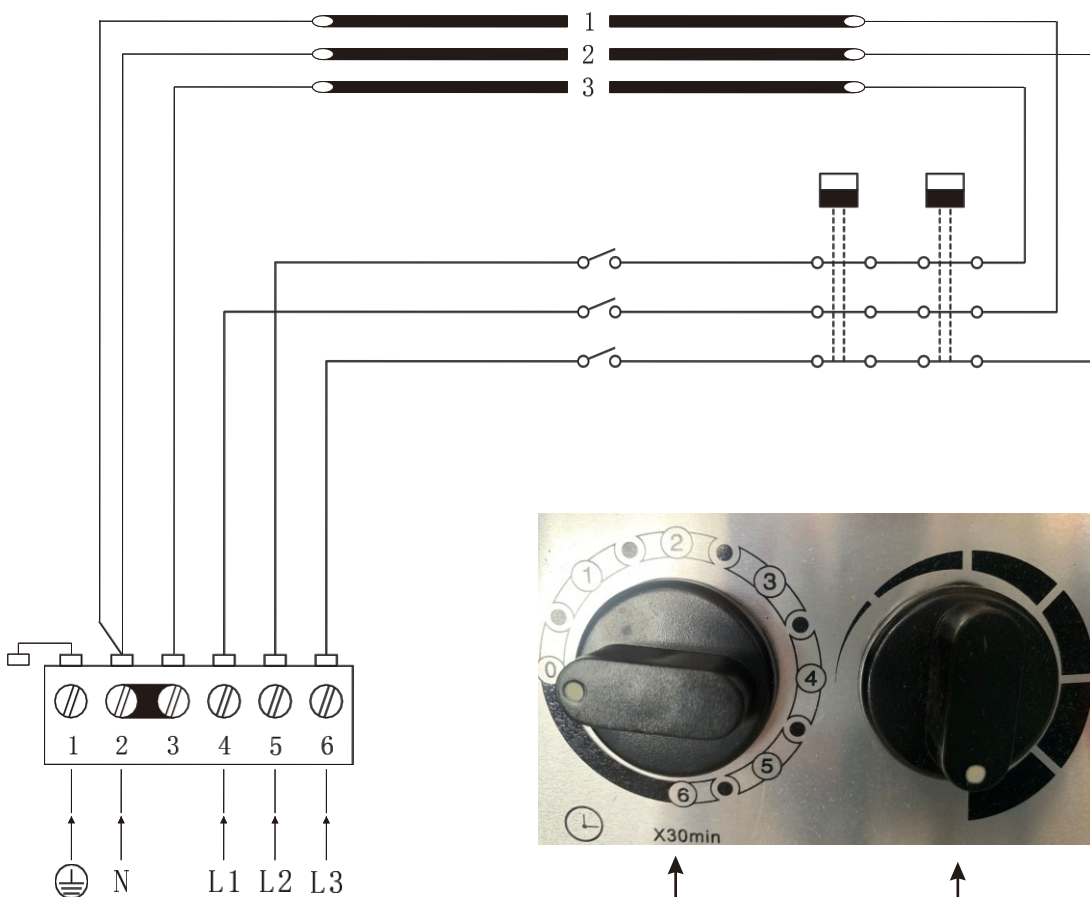

380V 3N~/415V 3N~



Contrôle du temps

température 0-180Min

Commutateur de

- |       |        |   |
|-------|--------|---|
| (1) L | -----  | Raccordement du câble conducteur de courant       |
| (2) N | -----  | Possibilités de connexion pour le fil de castrato |
| (3)   | ⊕----- | Connexion pour le câble de mise à la terre        |

**Remarque :**

Les vis supérieures doivent être bien serrées, la distance minimale entre la tête de vis et le mur doit être de 3 mm.

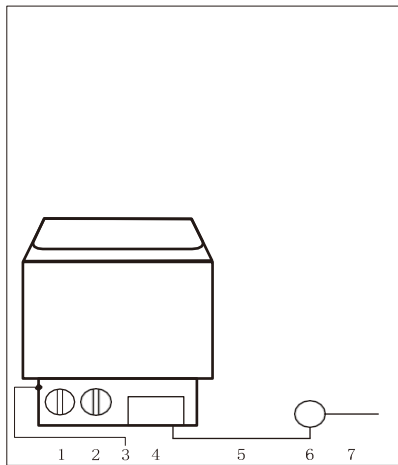
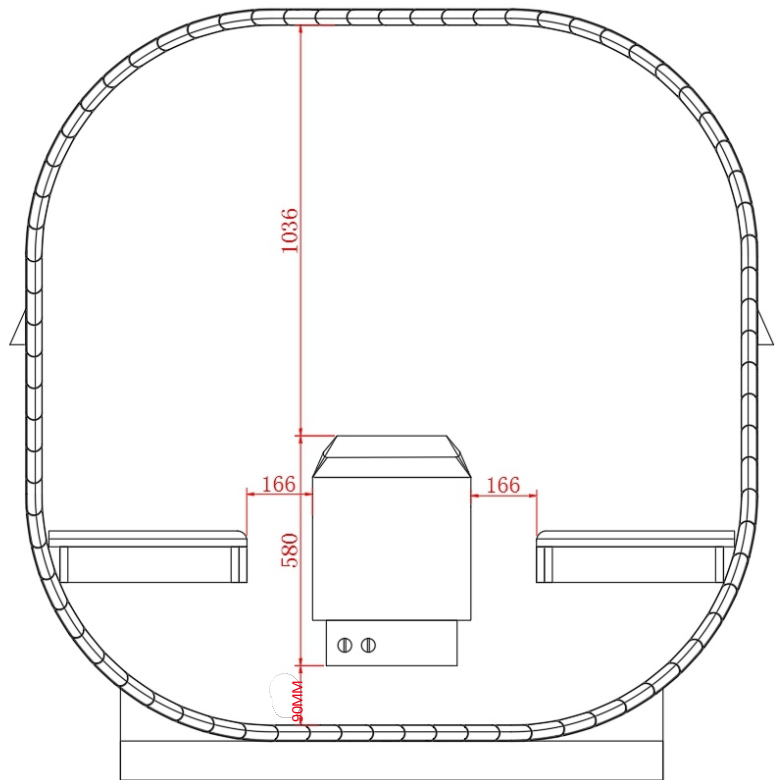
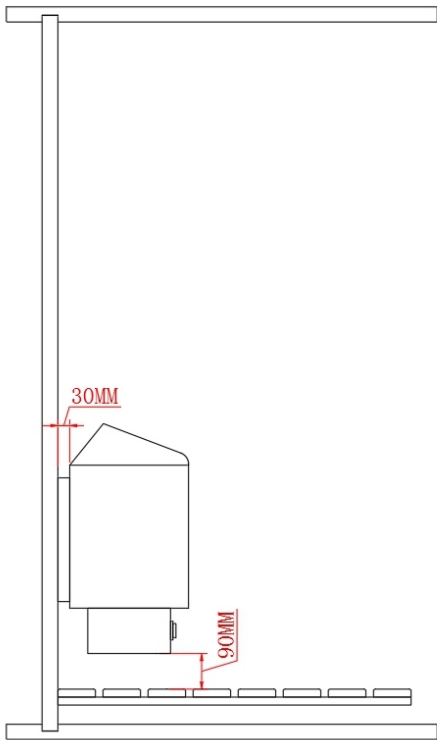

1. Interrupteur On/OFF
2. Réglage de la température
3. Réglage de la valeur limite de température
4. Boîte de distribution
5. Câble d'alimentation
6. Boîte de raccordement électrique
7. Câble de raccordement

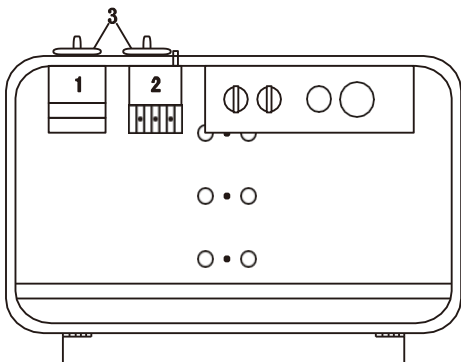
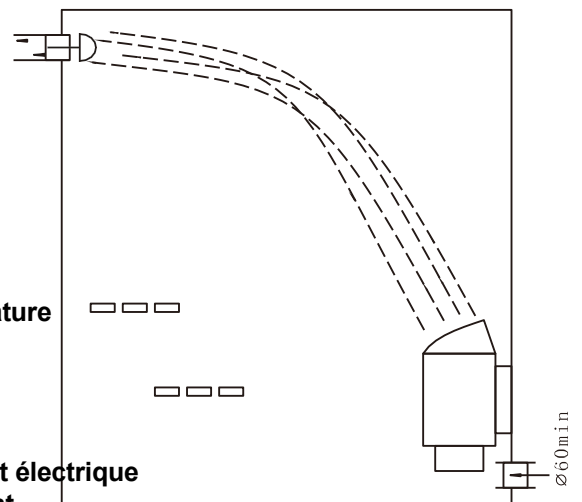

| Modèle | Puissance | Câble de raccordement |                 |
|--------|-----------|-----------------------|-----------------|
| FK-80  | KW        | 380V 3ph              | 220V 1ph        |
|        |           | 415V 3ph              | 240V 1ph        |
|        |           | mm <sup>2</sup>       | mm <sup>2</sup> |
|        | 8.0       | 5 X 2.5               | 3 X 10          |