

Sauna d'extérieur CUBE L



Conçu en Allemagne

IMPORTANT : **À CONSERVER POUR RÉFÉRENCE ULTÉRIEURE. À** **LIRE ATTENTIVEMENT !**

Table des matières

1.	Généralités	3
1.1.	Aperçu des produits.....	3
1.2.	Remarques générales.....	3
1.3.	Garantie.....	3
2.	Informations relatives au mode d'emploi	4
2.1.	Disponibilité du mode d'emploi	4
2.2.	Publics cibles du mode d'emploi	4
2.3.	Informations sur la traduction.....	4
2.4.	Légende des symboles.....	4
2.5.	Remarques générales concernant le mode d'emploi.....	5
2.6.	Utilisation conforme.....	5
2.7.	Consignes générales de sécurité.....	5
3.	Caractéristiques du produit	7
3.1.	Caractéristiques techniques.....	7
3.2.	Description du produit.....	8
4.	Contenu de la livraison	10
5.	Montage du sauna	14
5.1.	Consignes de sécurité	15
5.2.	Montage du produit	16
5.3.	Poêle de sauna	30
5.4.	Consignes de sécurité	30
5.5.	Installation et raccordement électrique.....	31
6.	Utilisation	34
6.1.	Consignes de sécurité	34
6.2.	Première mise en service.....	35
6.3.	Exploitation	35
6.4.	Commandes.....	36

6.5.	Pierres de sauna et infusion de sauna	36
7.	Dépannage	37
8.	Entretien et maintenance.....	38
9.	Démontage.....	39
9.1.	Consignes de sécurité	39
10.	Mise au rebut	39
10.1.	Remarques générales	39
Appareils électriques et électroniques - Informations destinées aux particuliers		40

Chère cliente, cher client,

Merci d'avoir choisi un produit de la société **Home Deluxe GmbH**. Nous te souhaitons beaucoup de plaisir avec ton nouveau sauna d'extérieur Cube L.

Le mode d'emploi vous aide pour le montage, la mise en service, l'utilisation et l'entretien du produit. Le mode d'emploi et les consignes de sécurité doivent être lus attentivement et dans leur intégralité. Respectez ces consignes afin d'éviter tout danger.

1. Généralités

1.1. Aperçu du produit

Sauna d'extérieur CUBE L		Référence : 21972		Référence de la variante : 55737
Lot 1/1		Référence de l'article : 21971		ID de variante : 55736

1.2. Remarques générales

Afin de répondre à nos exigences, nous améliorons constamment la qualité, simplifions le montage et l'utilisation, ou adaptons les produits aux souhaits des clients. En raison de ces modifications, la version actuelle du mode d'emploi se trouve sur notre page d'accueil.

Le terme « produit » est utilisé dans le mode d'emploi du « sauna d'extérieur CUBE L », sauf mention contraire concernant le sauna ou le poêle de sauna.

1.3. Garantie

Les droits légaux en matière de responsabilité pour vices et de garantie s'appliquent à compter de la date d'achat. Home Deluxe GmbH décline toute responsabilité pour les dommages résultant du non-respect du mode d'emploi. Les réclamations résultant d'un montage ou d'une utilisation inappropriés sont exclues de la garantie. En cas de défauts du produit, merci de contacter notre service client par écrit via le formulaire de contact sur notre site Internet, en indiquant le nom du produit, le numéro de série et en joignant une photo de la plaque signalétique :

Home Deluxe GmbH
Am Alten Markt 34
32361 Preußisch Oldendorf Allemagne
Tél. : +49 (0)5743 6181-0
www.homedeluxe.de

Si tu as d'autres questions, notre service client se tient à ta disposition via le formulaire de contact.

2. Informations concernant le mode d'emploi

2.1. Disponibilité du mode d'emploi

Le mode d'emploi fait partie intégrante du produit et doit être conservé dans son intégralité à proximité immédiate du produit.

2.2. Public visé par le mode d'emploi







Le mode d'emploi doit être lu et respecté par toute personne chargée de l'une des activités suivantes ou de l'utilisation du produit :



- Déballage
- Montage / Installation
- Mise en service / Utilisation
- Maintenance / Contrôle / Entretien
- Dépannage / Réparation
- Mise au rebut

2.3. Informations sur la traduction

Le mode d'emploi original a été rédigé en allemand. Toutes les autres versions linguistiques disponibles sont des traductions de la version allemande.

2.4. Légende des symboles

Symbole	Explication des symboles
	AVERTISSEMENT Ce symbole signale les dangers potentiels pouvant entraîner des blessures mortelles ou graves. Avant d'effectuer l'étape de montage ou d'utilisation correspondante, il est impératif de lire la consigne correspondante.
	INFO Ce symbole fournit des informations importantes et signale des risques de dommages matériels. Veuillez en tenir compte avant d'effectuer l'étape de montage ou d'utilisation correspondante afin de comprendre les problèmes et d'éviter tout dommage.
	Marquage CE Ce symbole atteste de la conformité du produit aux exigences en vigueur imposées par la Communauté européenne. La déclaration de conformité actuelle est disponible sur demande auprès de Home Deluxe GmbH.
	Respecter le mode d'emploi Ce symbole indique qu'il est nécessaire de consulter le mode d'emploi.
	Lire le mode d'emploi Ce symbole indique qu'il est nécessaire de lire attentivement le mode d'emploi avant d'utiliser le produit.
	Interdiction de recouvrir Ce symbole indique qu'il est interdit de poser quoi que ce soit sur l'objet concerné ou de le recouvrir.
	Élimination des équipements électriques et électroniques Les équipements électriques et électroniques ne doivent pas être jetés avec les ordures ménagères !

Symbole	Explication du symbole
	Classe de protection I Ce symbole indique que toutes les parties conductrices du boîtier de l'appareil doivent être reliées au système de conducteur de protection de l'installation électrique fixe. Il s'agit d'une mise à la terre de protection. En cas de courant de défaut, un fusible coupe l'alimentation électrique du circuit.
	Courant alternatif Ce symbole indique que le produit fonctionne en courant alternatif.

2.5. Remarques générales concernant le mode d'emploi

Le mode d'emploi concerne le sauna d'extérieur CUBE L. Il contient des informations importantes concernant le montage, le fonctionnement, l'entretien et le nettoyage. Le mode d'emploi, en particulier les consignes de sécurité, doit être lu attentivement avant la mise en service du produit ; conservez soigneusement le mode d'emploi. Utilisez le produit uniquement comme décrit dans ce mode d'emploi afin d'éviter tout risque de blessure ou de dommage accidentel. Si le produit est cédé à des tiers, ce mode d'emploi doit également leur être remis.

2.6. Utilisation conforme

Le sauna est un produit de haute qualité, durable et destiné ou adapté exclusivement à un usage privé dans des limites raisonnables et habituelles. Notre produit n'est pas destiné à un usage commercial.

Le produit est un sauna d'extérieur et est destiné exclusivement à accueillir 4 personnes. Utilisez le produit uniquement comme décrit dans ce mode d'emploi. Toute autre utilisation est considérée comme non conforme et peut entraîner des dommages matériels ou corporels. Le fabricant décline toute responsabilité pour les dommages résultant d'une utilisation non conforme ou incorrecte

2.7. Consignes générales de sécurité

Consignes générales de sécurité



- Une utilisation non conforme peut entraîner des dommages corporels et matériels importants. C'est pourquoi le montage, l'installation, la mise en service ainsi que le dépannage, l'entretien et les réparations ne doivent être effectués que par du personnel qualifié.
- Ce produit peut être utilisé par des enfants âgés de 8 ans et plus ainsi que par des personnes ayant des capacités physiques, sensorielles ou mentales réduites ou un manque d'expérience et de connaissances, à condition qu'elles soient surveillées ou qu'elles aient reçu des instructions sur l'utilisation sûre du produit et qu'elles comprennent les dangers associés. Les enfants ne doivent pas jouer avec l'appareil. Le nettoyage et l'entretien par l'utilisateur ne doivent pas être effectués par des enfants sans surveillance.
- Pour les produits fixes non équipés de dispositifs de déconnexion du réseau électrique présentant une coupure de contact omnipolaire et permettant une déconnexion complète de catégorie de surtension III, cela signifie que les dispositifs de déconnexion doivent être intégrés au câblage fixe conformément aux règles de câblage.
- En cas de détérioration du câble d'alimentation, mettez le produit hors service jusqu'à ce que le câble d'alimentation soit remplacé par le fabricant, son service après-vente ou un électricien qualifié.
- N'installez le produit **que** si le contenu de la livraison est complet et en parfait état.



- Assurez-vous que toutes les pièces sont en bon état et correctement montées. Un montage incorrect peut entraîner un risque de blessure. Les pièces endommagées peuvent nuire à la sécurité et au bon fonctionnement du produit.
- Placez le produit uniquement sur une surface sûre, plane et stable.
- N'apportez aucune modification au produit.
- Vérifiez régulièrement la fixation.

Danger pour les enfants



- Tenez les enfants éloignés des matériaux d'emballage. Il existe notamment un risque d'étouffement !
- Les enfants ne doivent pas jouer dans ou sur le produit.
- Ne placez pas le produit directement dans une aire de jeux ou à proximité immédiate de celle-ci.
- Le nettoyage et l'entretien ne doivent pas être effectués par des enfants sans surveillance.

Risque de blessure

Une mauvaise utilisation du produit peut entraîner des blessures.



- N'apportez aucune modification structurelle au produit. Toute modification doit être soumise à l'autorisation du fabricant et effectuée conformément à ses instructions.
- Pour éviter les brûlures ou les chocs électriques, veillez à ce qu'aucun objet métallique ou outil n'entre en contact avec les éléments chauffants.
- Afin d'éviter tout risque d'électrocution, toutes les installations et les travaux de maintenance correspondants doivent être effectués par un électricien qualifié.
- En cas de détérioration du câble d'alimentation, mettez le produit hors service jusqu'à ce que le câble d'alimentation soit remplacé par le fabricant, son service après-vente ou un électricien qualifié.

Risque de dommages



- Une mauvaise utilisation du produit peut entraîner des dommages.
- Les travaux de réparation et d'entretien sur le système électrique ne doivent être effectués que par un électricien qualifié.

Risque d'explosion



- En cas d'incendie, prévenez immédiatement les pompiers et assurez-vous qu'aucune personne ne se trouve dans le sauna.
- **Attention** : ne pas stocker de substances hautement inflammables, facilement inflammables ou explosives à l'intérieur du produit. Les substances hautement inflammables peuvent prendre feu.

3. Caractéristiques du produit

3.1. Caractéristiques techniques

Sauna	
Matériau	Bois d'épicéa
Dimensions extérieures (L x H x P)	192,8 x 194 x 180 cm
Épaisseur des parois	3,8 cm
Assise (L x P)	env. 48 x 153,8 cm
Dimensions de la porte (L x H)	60 x 162 cm
Poids	460 kg
Angle d'ouverture de la porte	90°
Porte	Verre de sécurité trempé de 6 mm
Poêle de sauna	
Puissance	6 kW
Tension	380 – 400 V CA
Température max.	80 – 100 °C

3.2. Description du produit : Découvrez la détente ultime dans le sauna d'extérieur CUBE L, notre sauna en tonneau haut de gamme fabriqué en bois d'épicéa robuste.

Ce produit naturel est non seulement respectueux de l'environnement, mais aussi extrêmement durable et deviendra un véritable atout esthétique dans votre jardin. Profitez d'une chaleur durable et d'une détente totale grâce à notre poêle de sauna de 6 kW, qui génère une température idéale comprise entre 80 et 100 °C. Le toit du sauna est recouvert de bardeaux d'asphalte qui offrent une protection optimale. Notre sauna en bois est fabriqué en bois d'épicéa non traité et résistant à la pourriture, ce qui garantit sa longévité. La porte en verre de sécurité offre une vue dégagée et une sécurité optimale, tandis que les deux ouvertures d'aération assurent une circulation d'air optimale. Notre kit complet contient tout ce dont tu as besoin pour profiter pleinement de ton sauna : seau, louche, thermomètre, sablier et pierres de sauna. Investissez dans votre bien-être et offrez-vous la détente que vous méritez avec notre sauna haut de gamme en bois d'épicéa.

3.3. Esquisses du produit

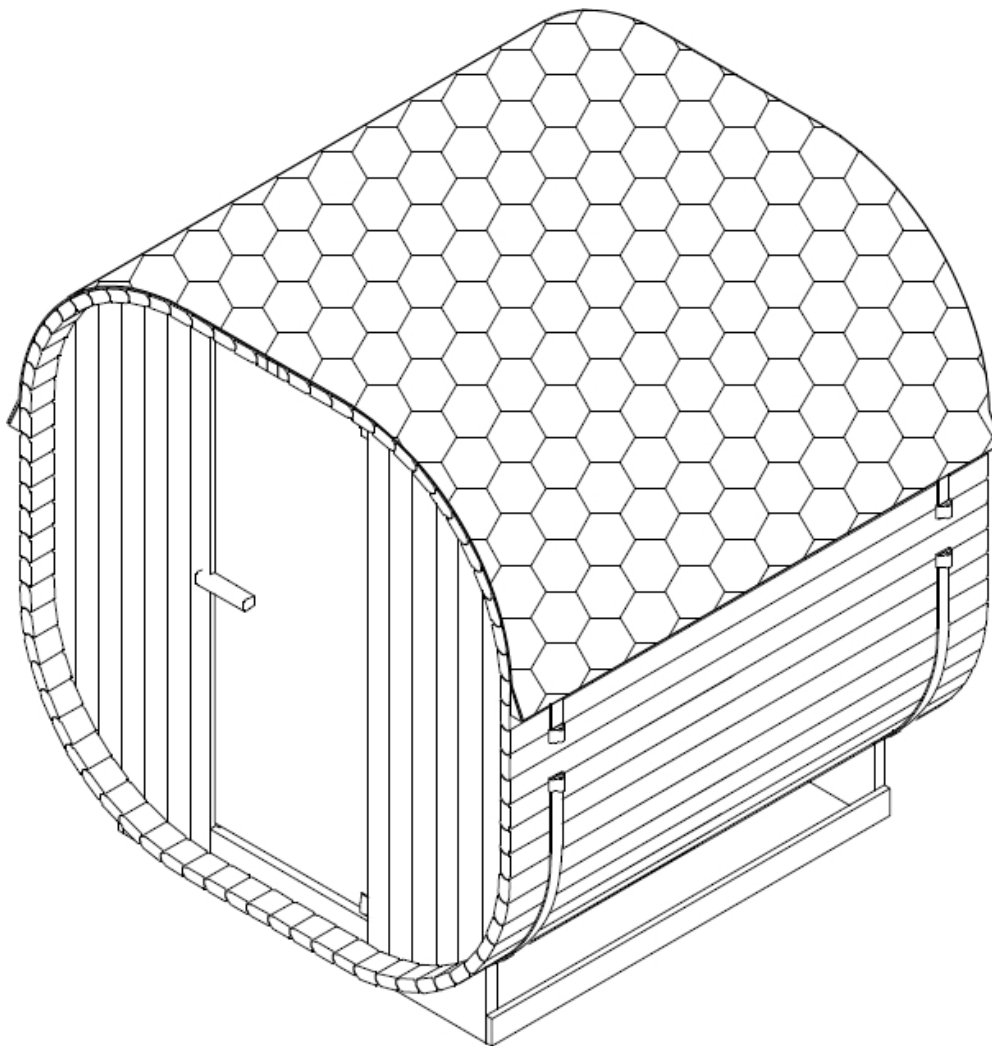

Figure 1 : Croquis du Cube L

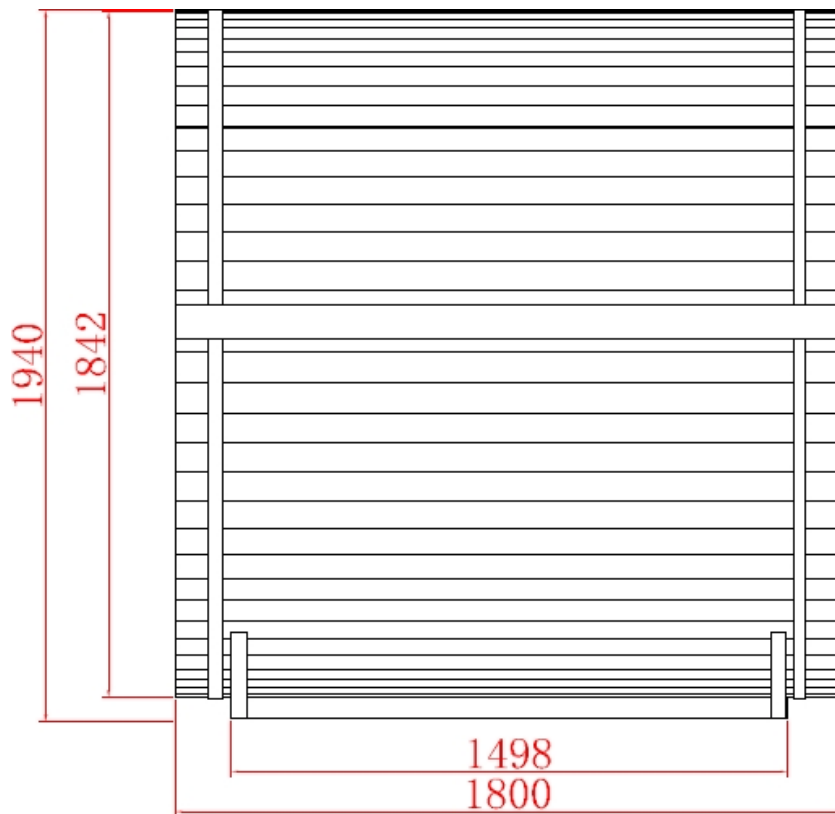

Figure 2 2 Croquis du Cube L, vue de profil avec dimensions en mm

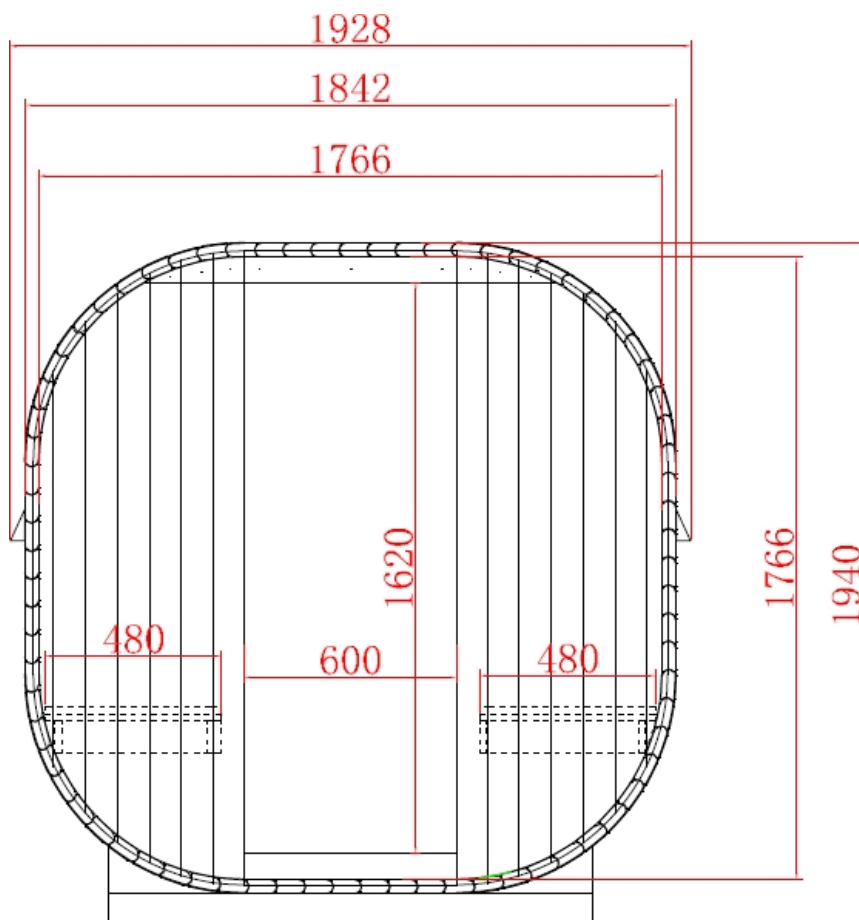

Figure 3 : Croquis du Cube L, vue de face avec dimensions en mm

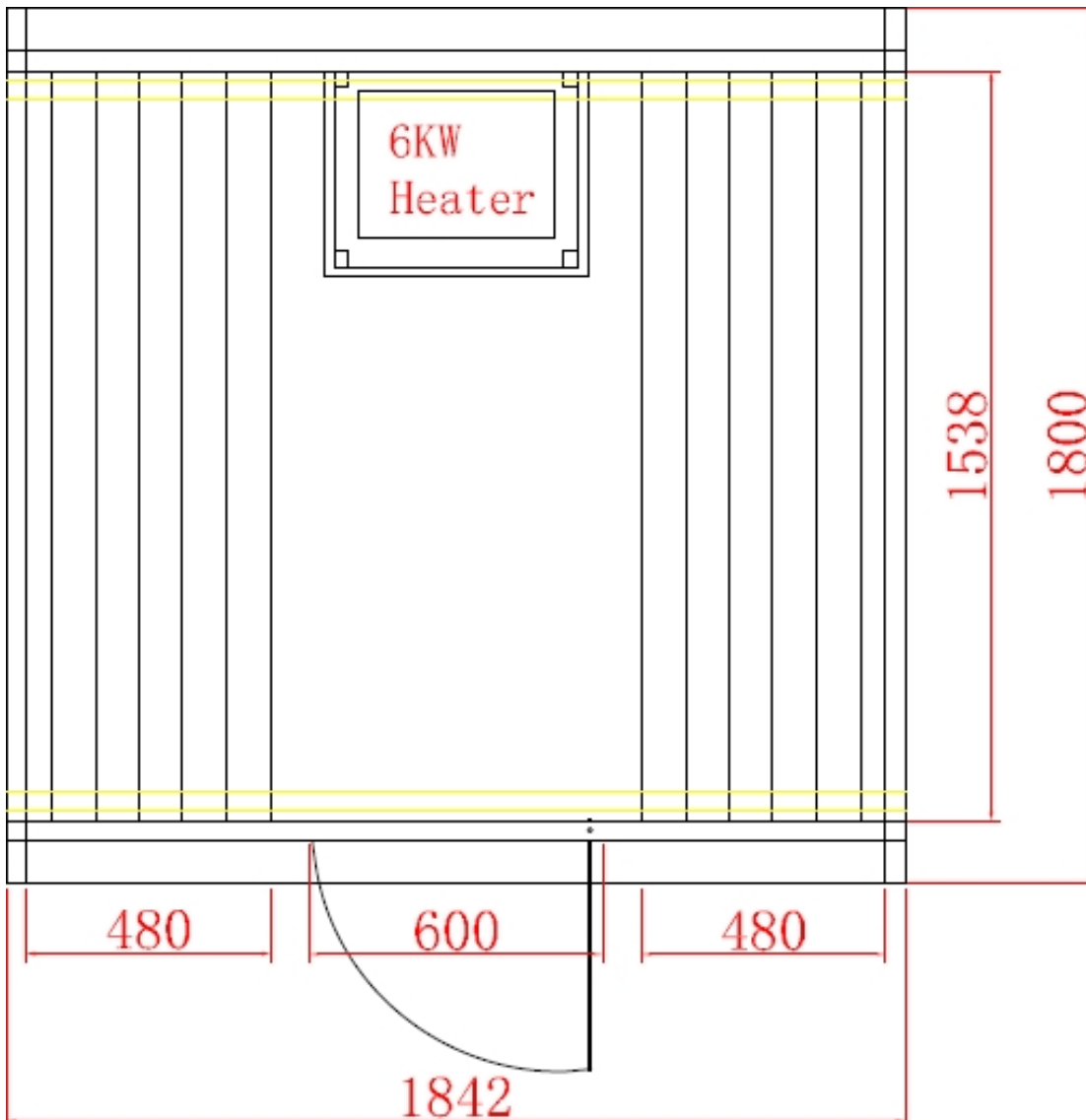

Figure 4 Croquis du Cube L, vue intérieure avec dimensions en mm

4. Contenu de la livraison



À la livraison, vérifiez que l'emballage ne présente pas de dommages extérieurs. De plus, immédiatement après le déballage, vérifiez que le contenu de la livraison est complet et que le produit ainsi que tous ses composants sont en parfait état et ne présentent aucun dommage. N'installez le produit que si le contenu de la livraison est complet et en bon état.



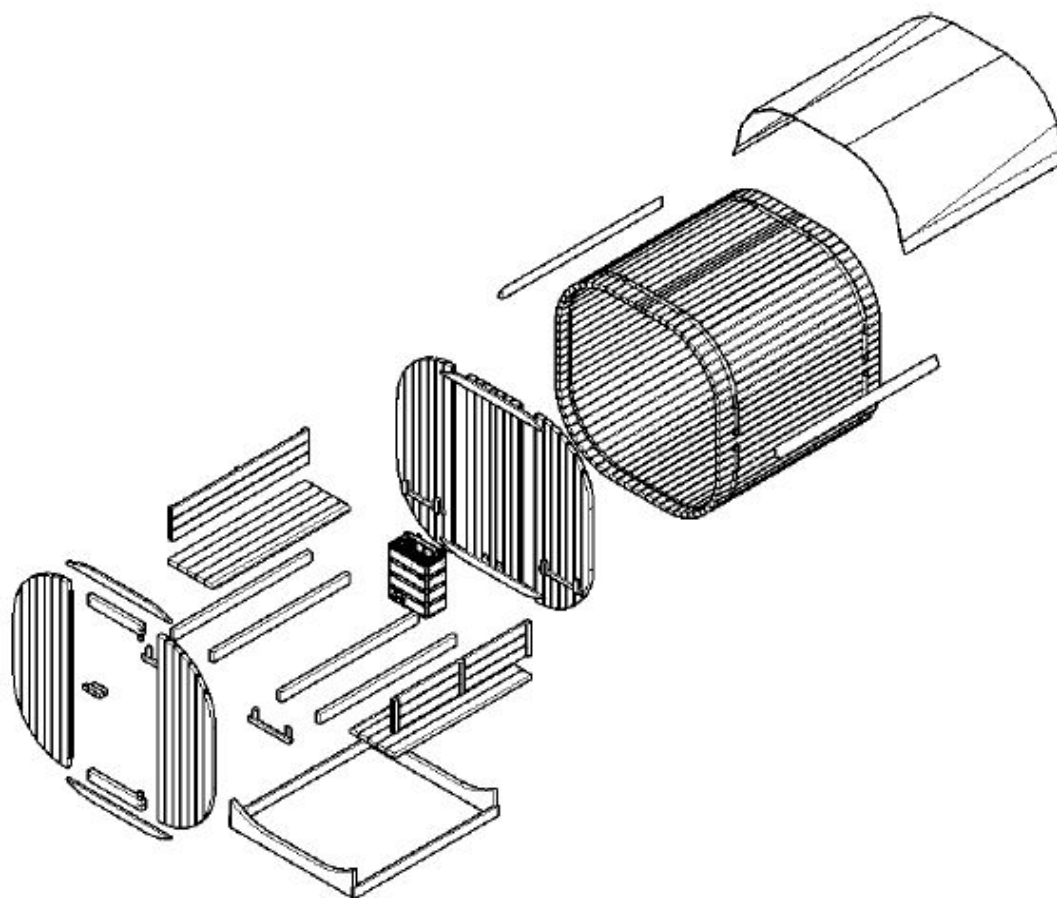



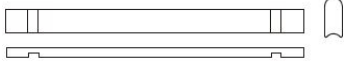
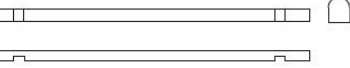
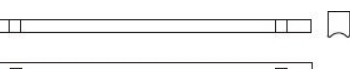
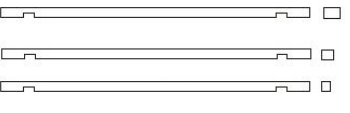

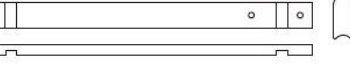



L'ampoule LED n'est pas fournie. Veuillez acheter une ampoule LED E27 dans le commerce.







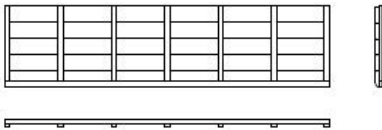

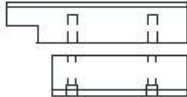

Notez le numéro de série du boîtier de commande, car ce numéro sera nécessaire en cas de réparation ou de commande de pièces de rechange.



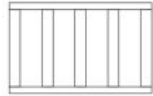
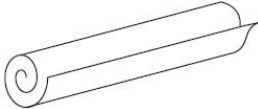

Pièces détachées du sauna







N°	Description	Quantité	Images
1,1	Baguette en bois	68	
1,2	Baguette en bois	1	
1,3	Baguette en bois	1	
1,4	Baguette en bois 10 mm 20 mm 30 mm	1 1 1	
1,5	Baguette en bois extérieure	2	
1,6	Baguette en bois	1	



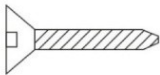





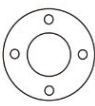

N°	Description	Quantité	Images
2.1	Panneau avant gauche	1	
2.2	Panneau avant droit	1	
2.3	Cadre de porte supérieur	1	
2.4	Bas du cadre de porte	1	
2.5	Entretoise	4	
2.6	Support de banc	4	
3.1	Panneau arrière droit	1	
3.2	Panneau arrière central	1	
3.3	Paroi arrière gauche	1	
4.1	ped	2	
4.2	ped de page	2	
5.1	Banque	2	
5.2	Banc Barre d'appui	4	

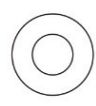
N°	Description	Quantité	Images
6	Dossier	2	
7.1	Poignée de porte 180 x 40 x 40 mm 135 x 40 x 40 mm	1 1	
7,2	Porte vitrée	1	
8	Sangle de serrage	2	
9.1	Support pour grille de four	2	
9.2	Grille de four avant	1	
9.3	Grille de four, partie latérale	2	
10	Film de protection pour le toit	3	
11	Seau d'arrosage	1	
12	Cuillère de sauna	1	
13	Sablier	1	
14	Poêle 6 kW	1	
15	Thermomètre	1	

N°	Description	Quantité	Images
16	Cache pour lampe de sauna	1	
17	Cache en bois pour lampe de sauna	1	
18,1	Bardeaux de toiture 1010 mm	46	

Matériel de montage

										
Φ 4*30	Φ 4*40	Φ 4*45	Φ 4*60	Φ 4*12	Φ 3*16	Φ 12*200	Ø 6*60	30*20*2	Ø 22	
10x	168x	30x	36x	5x	4x	2x	2x	1x	4x	2x

					 Couvercle en bois					
Ø 60	Ø 58	M 12	Ø 12/Ø 24	Ø 12	Ø 10.5*Ø 16	60*200*0.5	PG 11/M 18	Ø 60*10	Mixed Screw	Φ 16*20
1x	1x	4x	4x	4x	2x	6x	1x	2x	4x	2x

5. Montage du sauna

Emplacement



L'installation du sauna peut être soumise à des réglementations en matière de construction. En cas de non-respect des conditions d'installation, l'autorisation d'installation peut t'être retirée par les autorités.

- Consultez les autorités compétentes avant l'installation.
- Respectez les réglementations en vigueur.
- Installez le produit sur un sol plat et stable.
- Respectez une distance de sécurité d'au moins 2 mètres par rapport aux autres constructions. Cela facilite le montage et peut sauver des vies en cas d'incendie.

Remarque : après le montage, traite l'extérieur de ton sauna avec une lasure pour bois disponible dans le commerce, vérifie l'état de la peinture chaque année ; il se peut que celle-ci doive être renouvelée.

Remarque : vérifiez les dépouilles et le diamètre des trous percés afin d'éviter d'endommager le bois.

5.1. Consignes de sécurité

Les informations suivantes relatives à la sécurité et à la santé doivent être lues attentivement.

Risque de blessure

Une manipulation incorrecte lors du montage peut entraîner des blessures











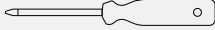

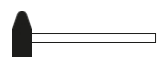
- Votre produit est livré en plusieurs colis. Veuillez vous assurer d'ouvrir les colis par le haut. Soyez très prudent lors de l'ouverture des colis, car ils contiennent des pièces fragiles et du verre.
- N'assemblez le produit **que** si le contenu de la livraison est complet et en bon état.
- Placez le produit uniquement sur une surface sûre, plane et stable.
- Afin d'éviter toute blessure, le montage du produit nécessite au moins 3 personnes.
- Portez des vêtements de protection, tels que des chaussures de sécurité et des gants de protection, pendant le montage.
- Tenez les enfants éloignés du lieu de montage pendant l'installation du produit. La livraison contient des petites pièces qui peuvent être avalées ou causer des blessures graves.
- **Nous attirons votre attention sur le fait que Home Deluxe GmbH ne prend en charge aucun frais de montage ou de prestations artisanales, tels que les frais d'électricien ou les frais de spécialistes comparables.**
- **Veillez noter que notre entreprise ne dispose pas de sa propre équipe de service ou de techniciens. Le client est lui-même responsable du montage et des raccordements corrects.**

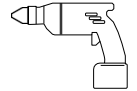
5.2. Montage du produit

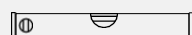
Le produit est livré en pièces détachées et nécessite un certain effort pour être monté. Suis attentivement les instructions de montage. En cas de non-respect de ces instructions, le bon fonctionnement et la sécurité du produit ne sont pas garantis.

Outils nécessaires

	Tournevis		Mètre ruban
	Foret hélicoïdal		Marteau
	Clé Allen		Cutter
	Perceuse		Escabeau
	Niveau à bulle		Crayon
	Agrafeuse		Clé Allen

Préparation au montage du sauna :

Installez le produit **uniquement** sur une surface plane et horizontale. Pour une meilleure stabilité et une meilleure tenue, nous vous recommandons de réaliser une fondation ou une structure similaire.

Étape 1 : Montage du châssis

- Vissez le châssis, 2 supports **4.1** et 2 traverses **4.2**, à l'aide des vis, en veillant à ce que le châssis soit bien d'équerre.

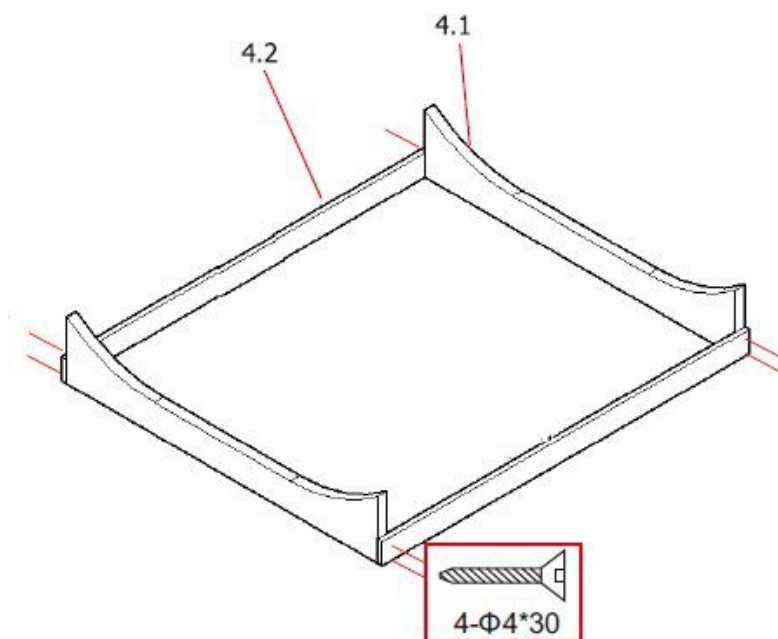

Étape 2 : Montage de la paroi avant

- Commence par monter la paroi avant avec la découpe de la porte, en veillant à ce que les trous d'aération soient orientés dans le bon sens.
- Visse les deux supports pour les banquettes **2.6** sur la paroi avant.
- Vissez les deux supports pour le plancher et la stabilisation supérieure **2.6** sur la paroi avant.
- Vissez la barre de liaison **2.5** en haut et en bas de la paroi.

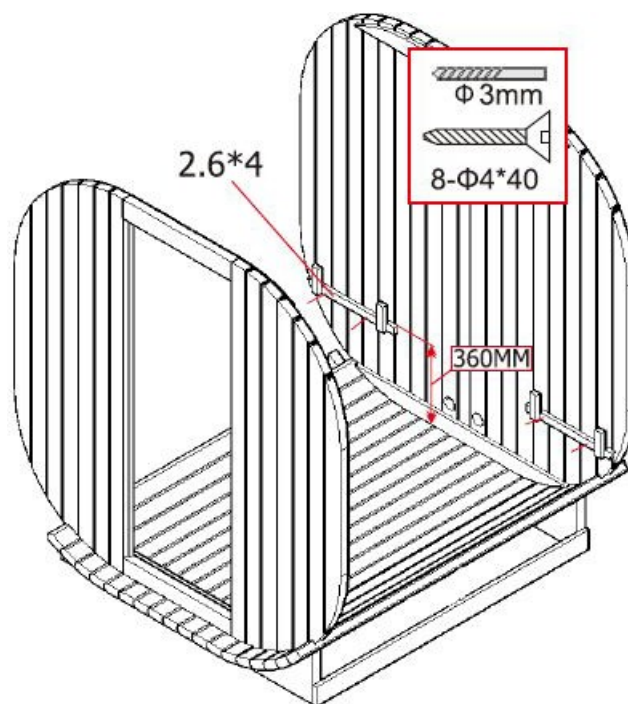
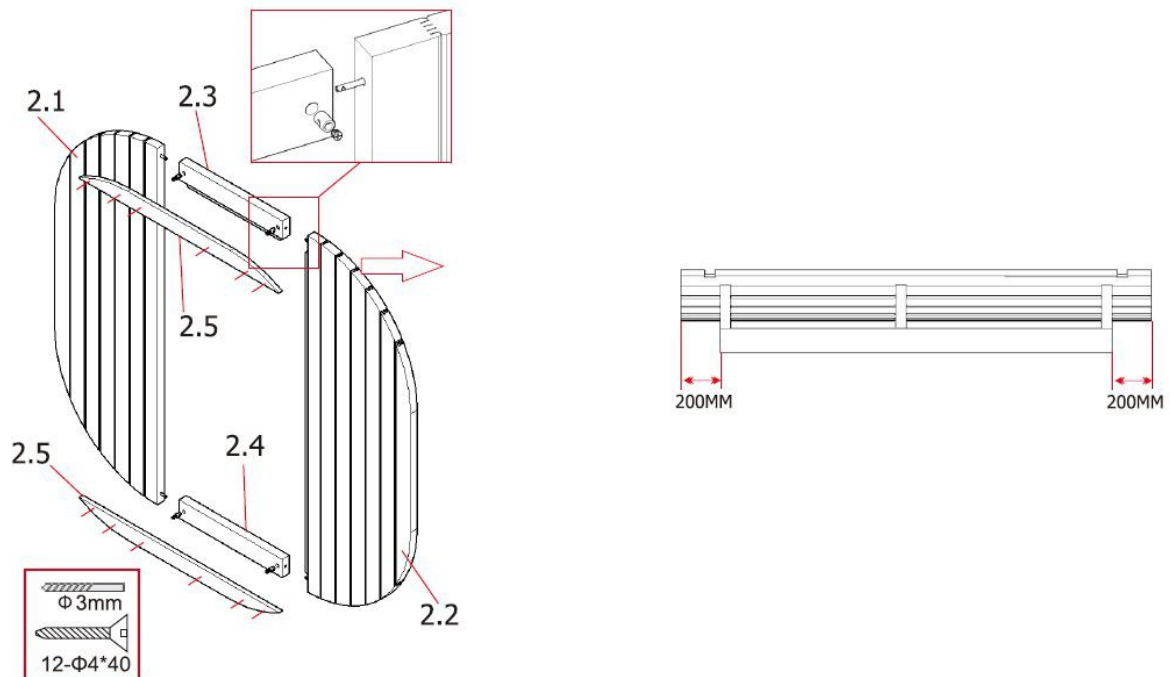

Étape 3 : Montage de la paroi arrière

- Montez les deux capuchons pour l'arrivée d'air frais depuis l'extérieur dans la paroi arrière.
- Visse les deux supports pour les bancs **2.6** à l'intérieur de la paroi arrière.
- Visse les deux supports pour le fond et la stabilisation supérieure **2.6** sur la paroi arrière.
- Vissez la barre de liaison **2.5** en haut et en bas de la paroi.

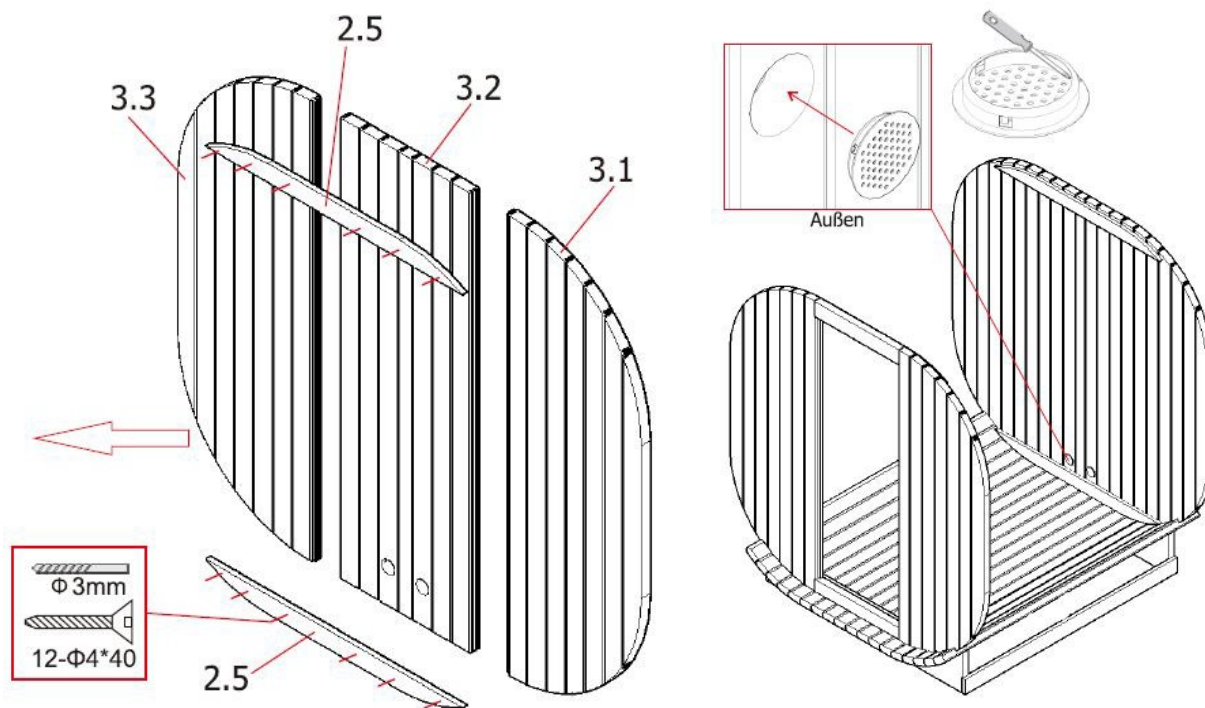

Étape 4 : Montage du fond, de la paroi avant et de la paroi arrière

- Vissez la latte en bois **1.6** au milieu des supports, alignez-la correctement et veillez à ce que les deux trous soient orientés vers la paroi arrière. (**Important** : l'encoche dans le bois doit être orientée vers le haut, c'est là que les parois avant et arrière seront insérées et montées).
- Placez 12 lattes de bois **1.1** sur le châssis, en les espaçant de manière régulière, en les alignant parfaitement et en les serrant les unes contre les autres, puis vissez-les comme indiqué sur l'illustration.
- Placez les parois avant et arrière dans la rainure des lattes en bois. Veillez à ce qu'elles soient alignées à angle droit et perpendiculairement l'une par rapport à l'autre (à l'aide d'un niveau à bulle, par exemple).

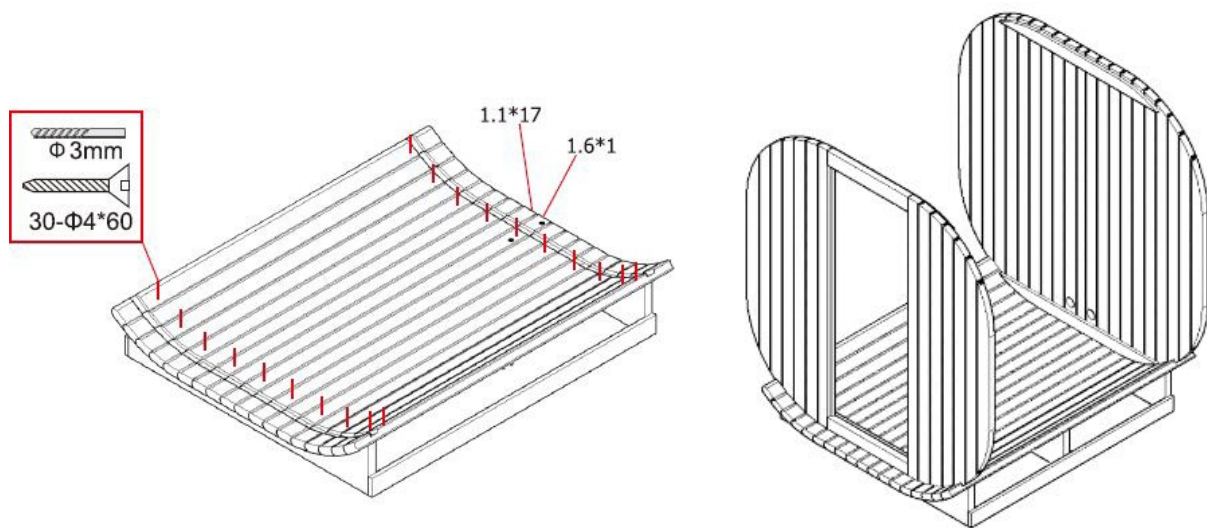
Étape 5 : Montage de la paroi extérieure

- Placez les 32 lattes de bois **1.1** suivantes, rainure vers l'intérieur, dans les parois avant et arrière, en les répartissant de manière régulière, à fleur et bien serrées les unes contre les autres, puis vissez-les comme indiqué.

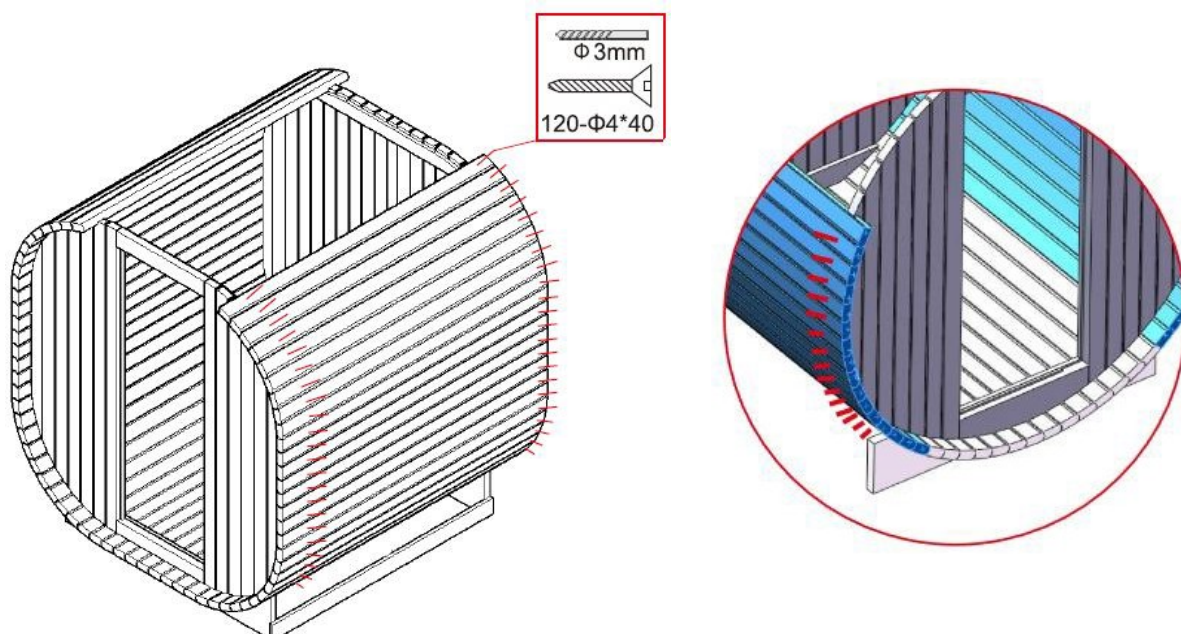

Étape 6 : Montage de la paroi extérieure

- Placez les 17 lattes de bois **1.1** suivantes, rainure vers l'intérieur, sur les parois avant et arrière, en les espaçant de manière régulière, en les alignant et en les serrant les unes contre les autres, comme illustré ci-dessous.

Remarque : Le bois est un matériau naturel exposé aux influences environnementales, ce qui peut entraîner des variations. Si l'espace entre les lattes de bois **1.2** et **1.3** est trop grand, vous pouvez utiliser en plus la latte de bois **1.4**. En temps normal, ces lattes de bois ne sont fournies qu'à titre indicatif.

Placez les lattes de bois **1.2, 1.3 et 1.4** (voir ci-dessous) en haut au centre, avec la rainure, dans les parois avant et arrière.

Conseil : pour précontraindre le sauna, nous recommandons d'utiliser des sangles de serrage disponibles dans le commerce (8) ; celles-ci sont plus souples et permettent de précontraindre le produit plus fortement.

Remarque : Veuillez noter qu'avant de monter les sangles métalliques, il faut retirer les vis précédemment mises en place qui relient la paroi extérieure aux parois arrière et avant

Placez 2 tendeurs métalliques autour du produit ; la protection doit être placée sous le point de jonction. Insérez les vis dans les trous et vissez les écrous. Serrez ensuite les tendeurs métalliques à l'aide d'un outil approprié. Pour finir, placez les capuchons sur le filetage. (Si vous avez utilisé des sangles de serrage, vous pouvez maintenant les retirer)

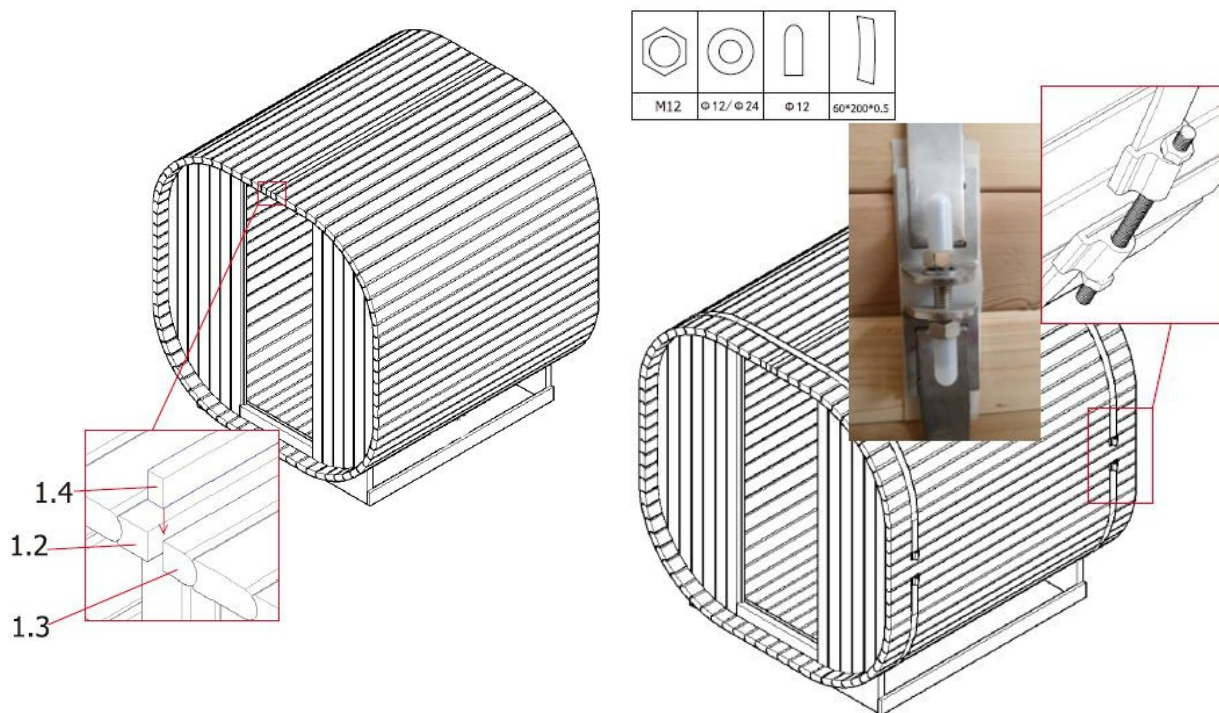

Étape 7 : Montage des bancs

- Vissez les 4 supports de banc (2.6) sur la paroi arrière. Veillez à respecter les cotes.
- Placez la barre de support de banc 5.2 et vissez-la à l'aide des vis.
- Placez les bancs 5.1 sur les supports.
- Montez les dossiers 6.2 au-dessus des banquettes.

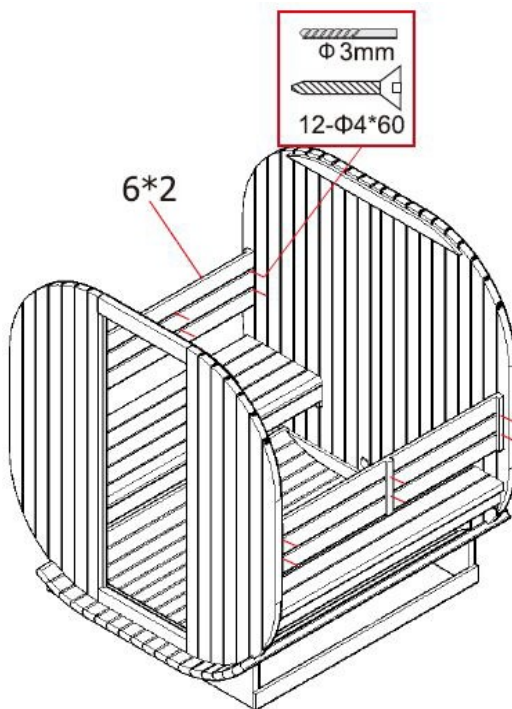
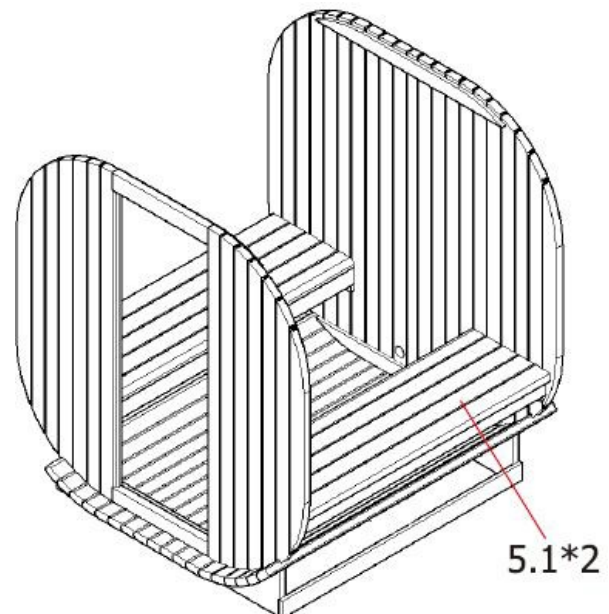
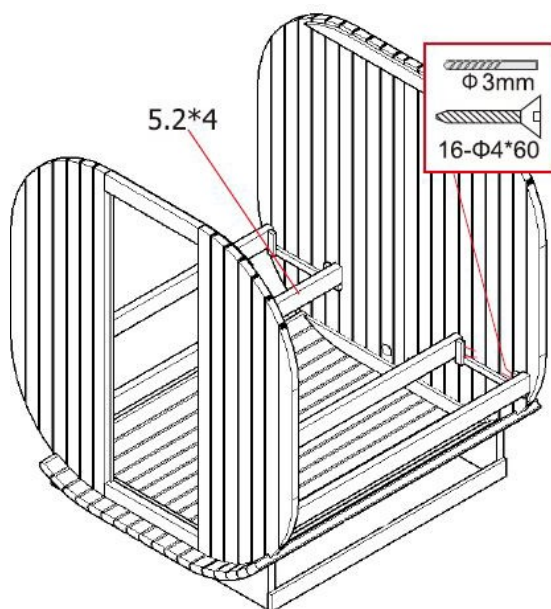

Étape 8 : Installation du poêle de sauna

- Fixez le poêle de sauna au support à l'aide du matériel de montage fourni. Pour ce faire, alignez le poêle de sauna à la verticale (**voir le chapitre « Installation et raccordement électrique »**).
- Le mur situé derrière l'appareil de chauffage ne doit pas être recouvert de matériaux tels que des plaques d'amiante ou d'Eternit, etc., car ce type de revêtement peut entraîner des températures élevées et un risque de brûlure.
- Utilisez des matériaux homologués pour les plafonds et les murs.

Attention : le poêle de sauna doit être monté sur la paroi arrière à une distance de 90 mm du sol.

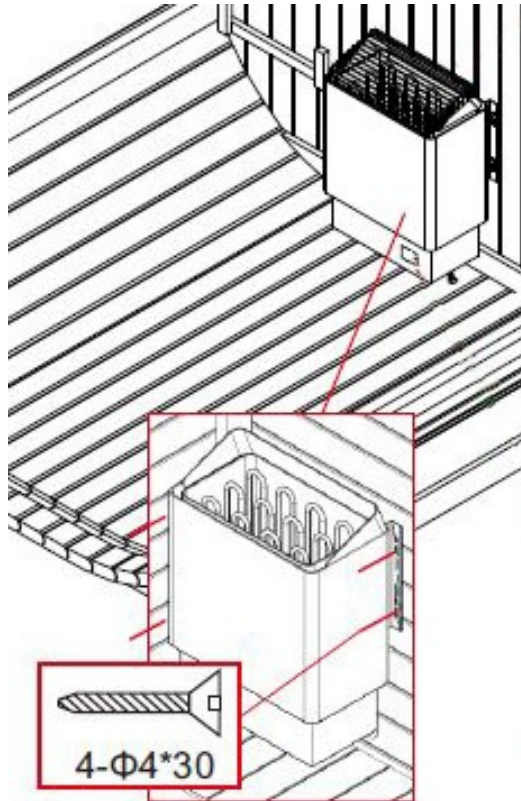

Étape 9 : Montage de la grille de protection et raccordement électrique du poêle de sauna

- Branchez le poêle de sauna à l'alimentation électrique. Le raccordement électrique du poêle de sauna doit être effectué **exclusivement** par un électricien qualifié, dans le respect des normes de sécurité électrique en vigueur (**voir le chapitre « Poêle de sauna »**).
- Une fois le raccordement électrique effectué, la grille de protection peut être montée autour du poêle.
- Vissez ensemble les composants de la grille de protection **9.1, 9.2 et 9.3**.

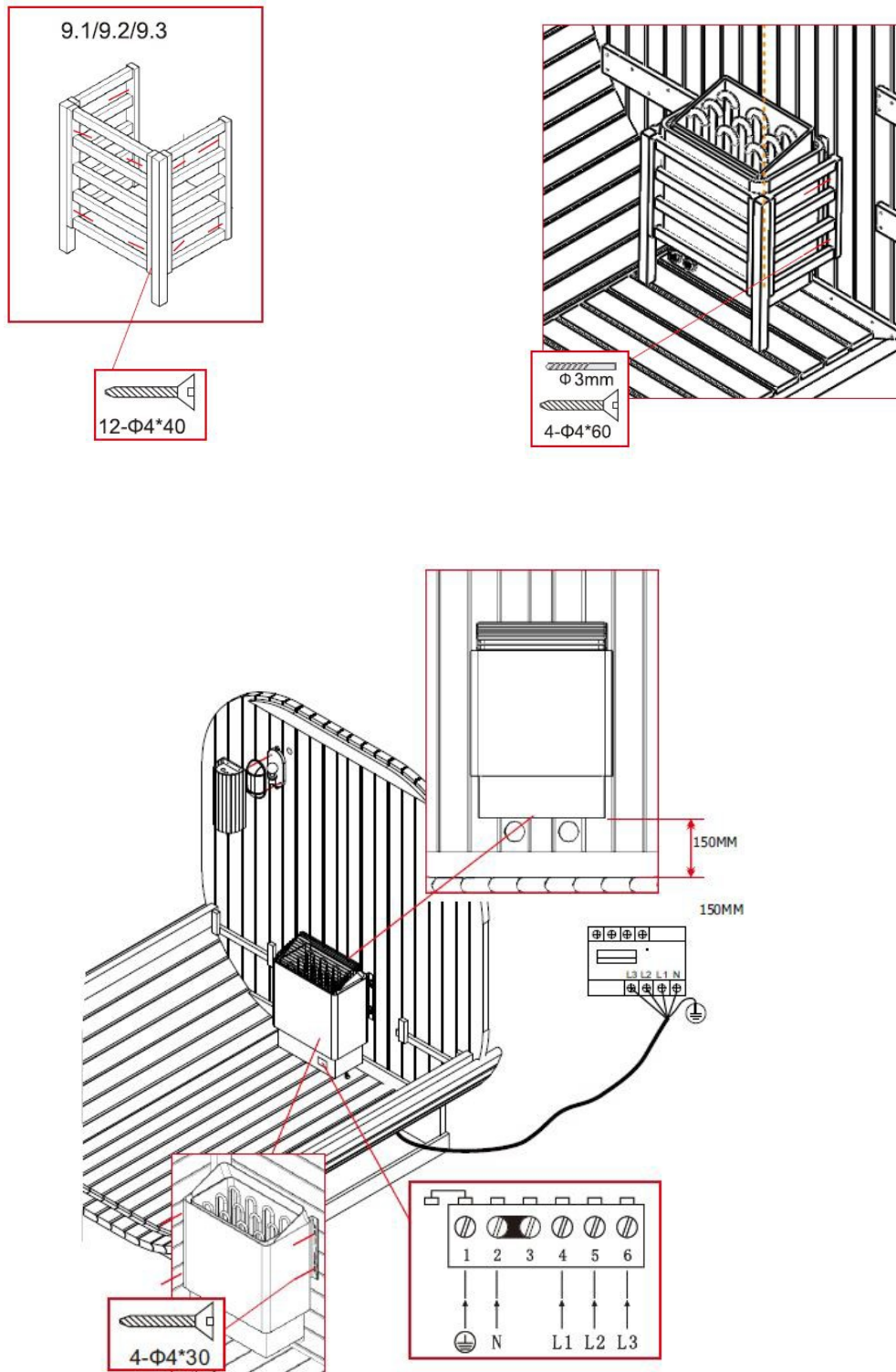

Sauna d'extérieur CUBE
L

Étape 10 : Montage de la lampe

- Installez la lampe, y compris le cache-lampe (16) et l'abat-jour (17), dans le poêle de sauna comme illustré ci-dessous ; cette opération ne doit être effectuée que par un électricien qualifié (voir chapitre « Installation et raccordement électrique »).

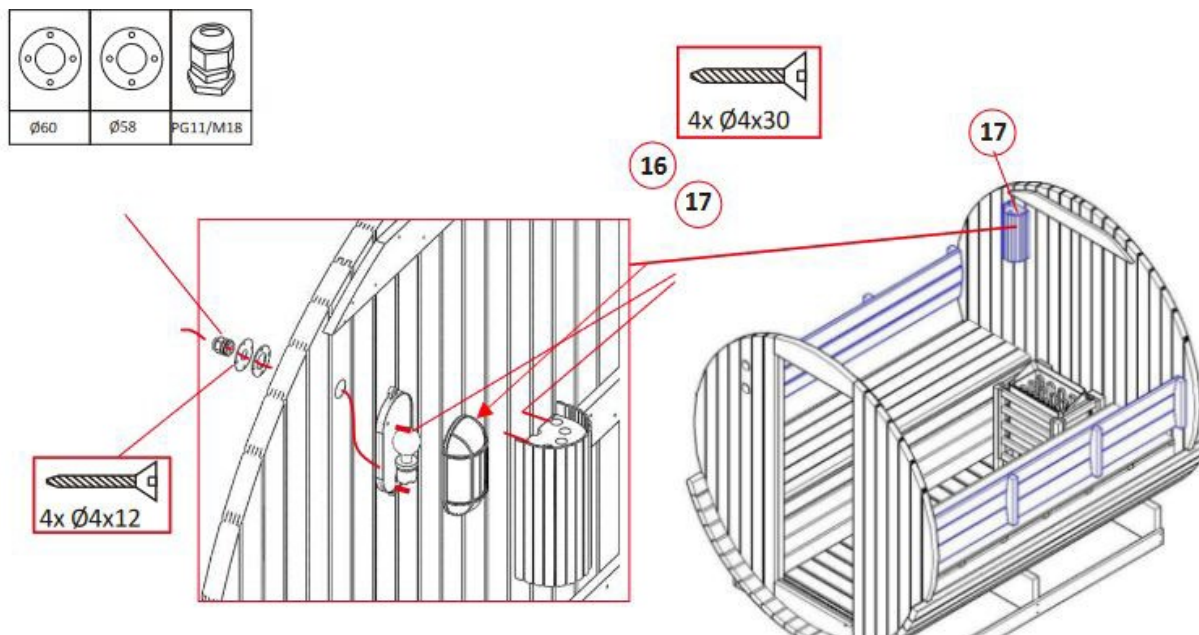

Étape 11 : Montage de la ventilation et de la porte vitrée

- Montez la poignée (7.1) et les charnières (7.3) sur la porte vitrée (7.2), comme illustré ci-dessous.
- À deux, installez la porte vitrée dans la paroi du sauna et fixez les charnières.
- Positionnez le film isolant (10) sans bulles ni plis, à fleur du produit. Le film qui dépasse peut être retiré à l'aide d'un cutter.

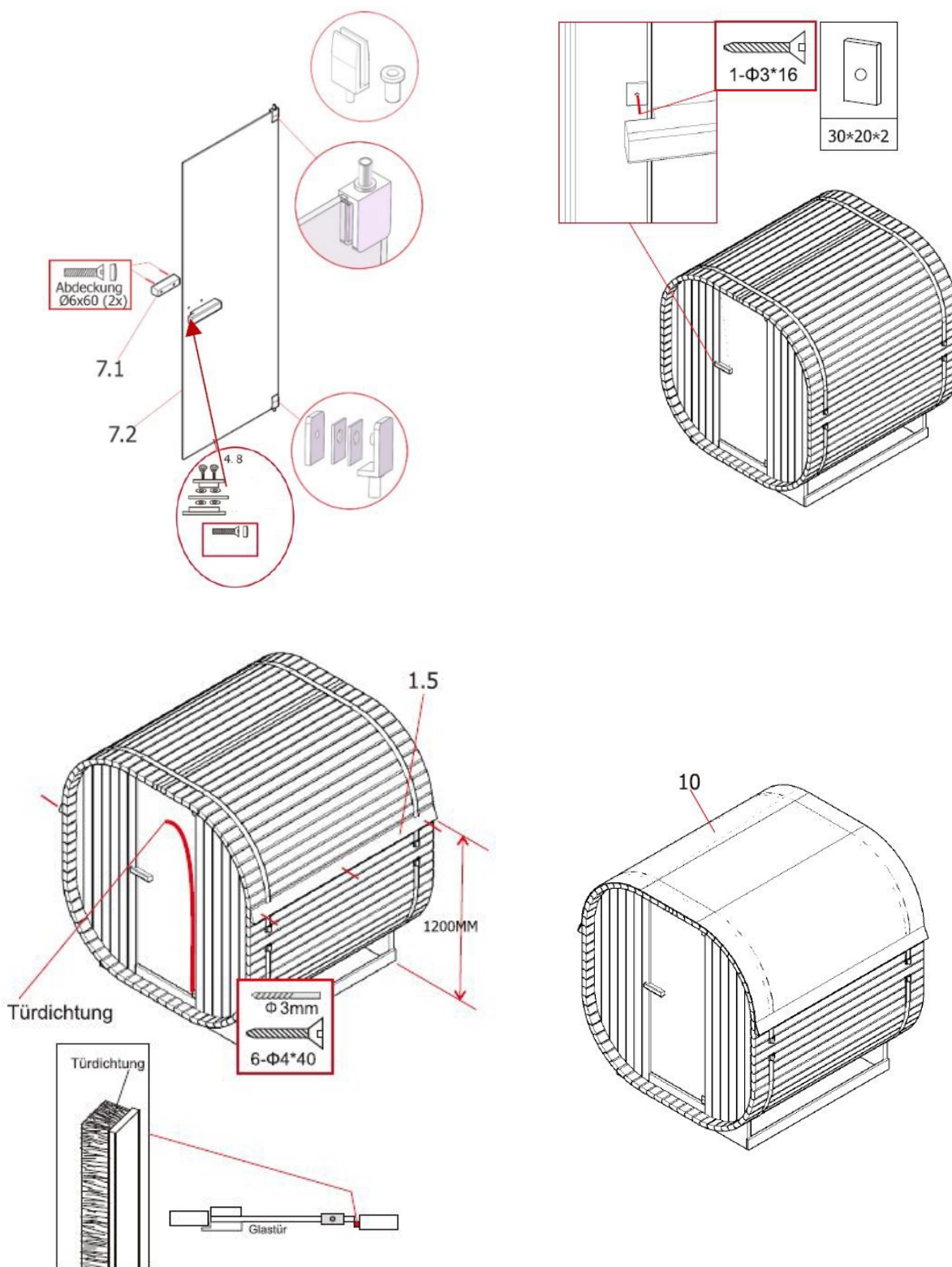

Étape 12 : Montage de la feuille de toiture

- Déballez d'abord entièrement la feuille de toiture.
- Dépliez la feuille de toit sur le toit.
- À la fin, lisse bien le film pour éviter la formation de bulles.
- Veillez à ce que la couche noire soit tournée vers l'extérieur.



Étape 13 : Pose des bardeaux :

- Lors de la pose des bardeaux, commencez par les deux côtés de la paroi du sauna afin qu'ils se rejoignent au milieu.
- Fixez les premières bardeaux sur la latte en bois de manière à ce que les triangles dépassent légèrement.
- Il est préférable de fixer les bardeaux à l'aide d'une agrafeuse.
- La rangée suivante de bardeaux doit se chevaucher légèrement.
- Répétez ces étapes pour les autres bardeaux. Les bardeaux qui dépassent peuvent être coupés à l'aide d'un cutter.

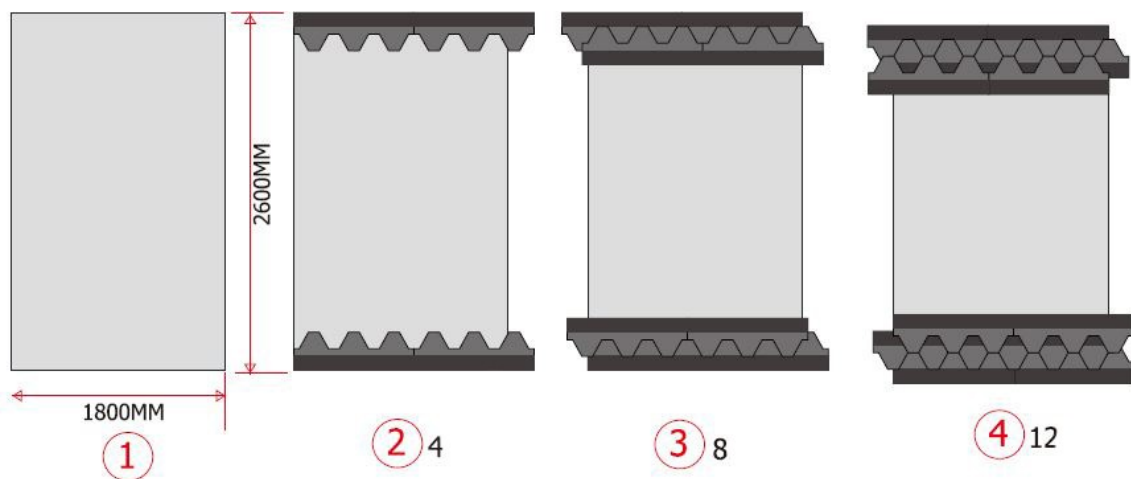
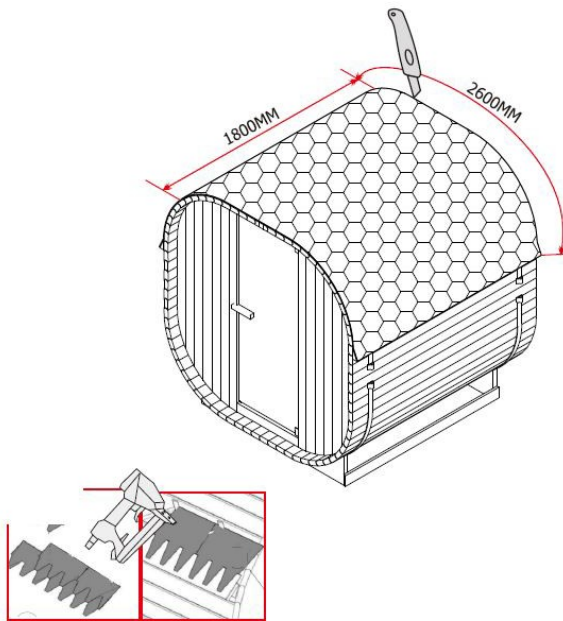

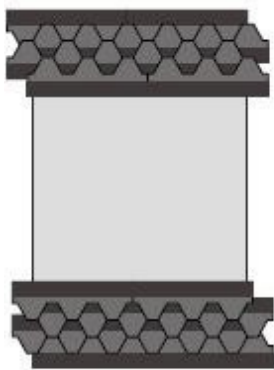

5 16

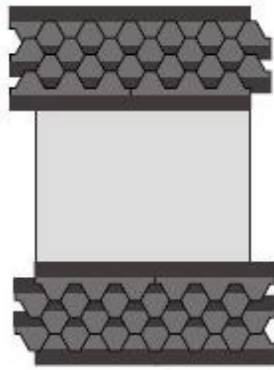

6 20

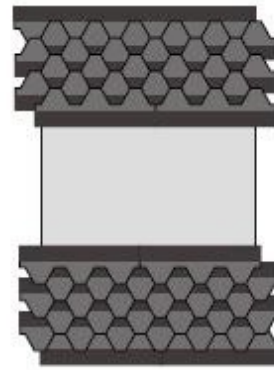

7 24

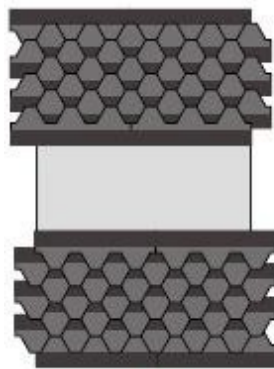

8 28

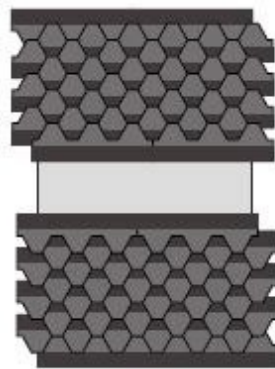

9 32

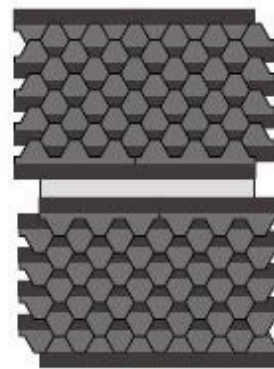

10 36

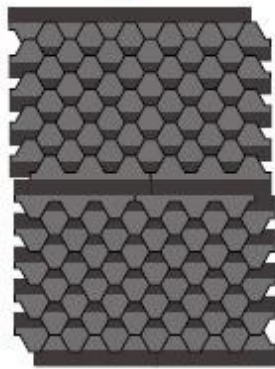

11 40

5.3. Poêle de sauna

Généralités

Ce mode d'emploi concerne le poêle de sauna. Il contient des informations importantes sur le montage, le fonctionnement et l'utilisation. Lisez attentivement le mode d'emploi, en particulier les consignes de sécurité et les instructions d'utilisation, avant de monter et de mettre en service le poêle de sauna, et conservez-le soigneusement. Utilisez le poêle de sauna uniquement comme décrit dans ce mode d'emploi afin d'éviter tout risque de blessure ou de dommage accidentel. Si le poêle de sauna est cédé à un tiers, ce mode d'emploi doit également lui être remis.

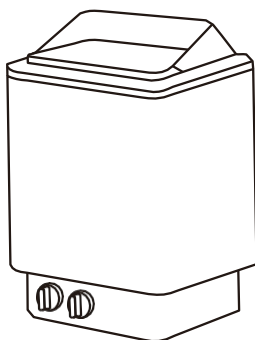

5.4. Consignes de sécurité

Risque de blessure

Une mauvaise utilisation du poêle de sauna peut entraîner des blessures.



- N'installez le poêle de sauna **que** si le contenu de la livraison est complet et en bon état.
- Risque d'électrocution : les travaux d'installation et d'entretien du poêle de sauna **doivent** être effectués par un électricien qualifié.
- **Danger de mort dû à la tension électrique** : tout contact avec des éléments sous tension présente un danger immédiat de mort. Tout endommagement de l'isolation ou de certains composants peut être mortel. -> En cas d'endommagement de l'isolation, coupez immédiatement l'alimentation électrique et faites effectuer les réparations nécessaires.
- Veillez à ce que le poêle du sauna soit éteint après utilisation et que la minuterie soit réglée exactement sur « 0 ».
- **Ne tournez pas trop** le bouton de la minuterie, cela pourrait empêcher le poêle de s'éteindre et le faire fonctionner indéfiniment.
- Ne jetez pas de pierres de sauna.
- Ne placez pas les pierres de sauna entre les éléments chauffants.
- Lorsque vous empilez les pierres de sauna, évitez d'exercer une pression directe sur les éléments chauffants.
- Lors du remplissage, placez les grosses pierres de sauna au fond. Veillez à ne pas les disposer trop près les unes des autres afin que l'air puisse circuler.
- Retirez les pierres cassées ou abîmées du poêle du sauna.
- Ne placez pas trop de pierres de sauna sur le poêle.
- Ne placez aucun objet sur les pierres du sauna, la ventilation du produit doit rester assurée.
- Une humidité excessive peut entraîner un dysfonctionnement des appareils électriques.
- Ne versez pas trop d'eau sur les pierres du sauna, cela peut entraîner une vapeur d'eau excessivement chaude.
- **AVERTISSEMENT** : Couvrir le poêle du sauna présente un risque d'incendie
- **AVERTISSEMENT** : un bac à pierres insuffisamment rempli présente un risque d'incendie

5.5. Installation et raccordement électrique

Attention : avant toute utilisation, lis attentivement et dans son intégralité la notice de montage.

- N'installez votre poêle de sauna **que** si le contenu de la livraison est complet et en bon état.
- Assure-toi que tous les composants sont en bon état.
- Chaque sauna **doit** être raccordé à un circuit électrique dédié. Aucun autre appareil électronique ne doit être branché sur cette prise.

Remarque

Afin d'éviter tout court-circuit ou le déclenchement du disjoncteur différentiel, nous te recommandons vivement de brancher le produit sur un circuit électrique doté d'un disjoncteur différentiel séparé. Une surcharge peut se produire si plusieurs appareils électriques sont utilisés simultanément sur la même ligne ou si une rallonge est utilisée. Veuillez tenir compte de cette recommandation lors de l'installation de votre spa, de votre sauna ou de votre cabine infrarouge. Vous trouverez de plus amples informations dans la notice de montage et les caractéristiques techniques.

Installation et raccordement électrique du poêle de sauna

Installez le poêle de sauna au mur à l'aide du matériel de fixation fourni avec l'appareil, en respectant les distances de sécurité minimales et les volumes indiqués à la figure 1.

- Le raccordement électrique du poêle de sauna **ne** doit être effectué **que** par un électricien qualifié, dans le respect des normes de sécurité électrique en vigueur.
- Le poêle peut être monté sur la paroi arrière à une hauteur minimale de 90 mm.
- Le mur situé derrière l'appareil de chauffage ne doit pas être recouvert de matériaux tels que des plaques d'amiante ou d'Eternit, etc., car ce type de revêtement peut entraîner des températures élevées et un risque de brûlure.
- Utilisez des matériaux homologués pour les plafonds et les murs.
- Les câbles du sauna doivent être raccordés à une prise murale fixe. La prise murale doit être protégée contre les projections d'eau. La prise de dérivation doit être protégée contre les projections d'eau et ne doit pas être installée à plus de 500 mm au-dessus du sol.
- Le câble d'alimentation électrique doit être constitué d'un câble isolé au caoutchouc REWE ou d'un câble au moins équivalent.

Schéma de raccordement

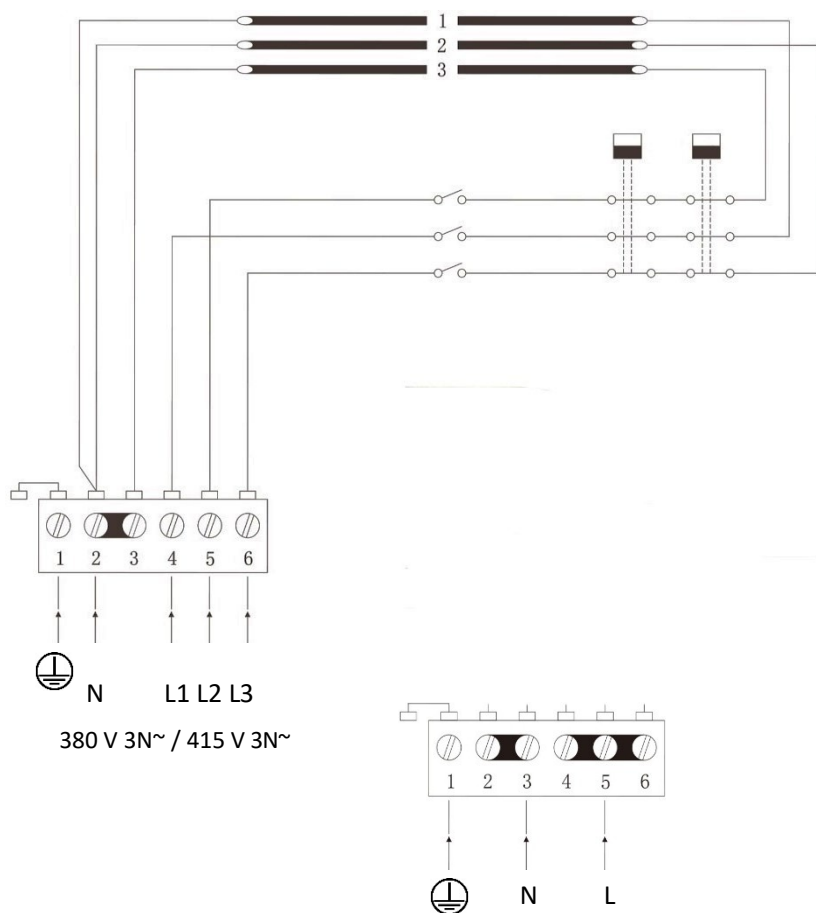

354SkSM 110A	Éléments chauffants
Puissance KW	SEPC 64 2000 W
6,0	1, 2, 3

L1 L2 L3 :	Raccordement des phases
N :	Conducteur neutre
	Connexion à la terre

Grille de protection

Lors du montage de la grille de protection sur le poêle de sauna, les distances minimales doivent être respectées.

Raccordement des lampes

Les lampes du sauna peuvent être raccordées dans la boîte de jonction. Elles peuvent utiliser des câbles de raccordement de même section que ceux du poêle de sauna.

Attention : les vis supérieures doivent être bien serrées, la distance minimale entre la tête de vis et la paroi doit être de 3 mm.

Montage du poêle de sauna

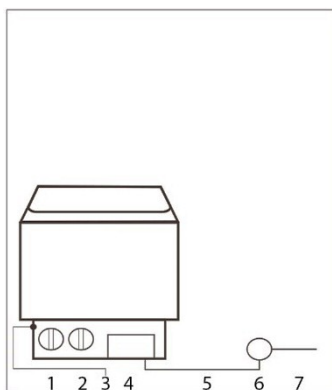
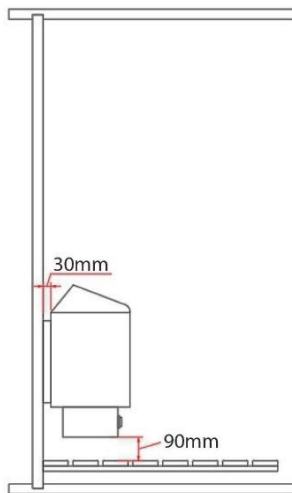

- 1 Interrupteur d'alimentatic
- 2 Thermostat
- 3 Régulateur de température
- 4 Commande
- 5 Câble d'alimentation
- 6 Boîtier de raccordement
- 7 Câble de raccordement

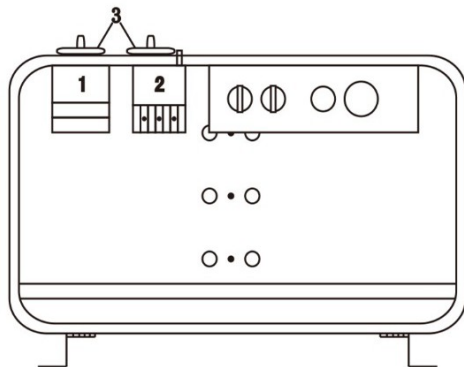
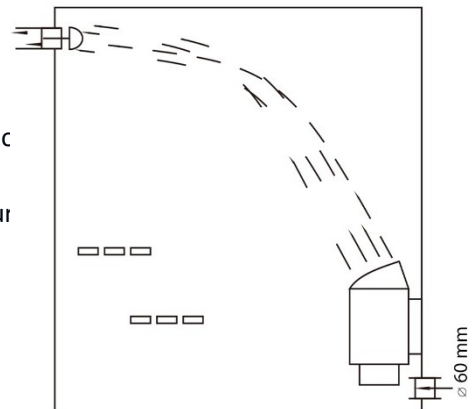

Modèle	Puissance	Câble pour	
FK-60	KW	380 V 3 ph	220 V 1 ph
		415 V 3 ph	240 V 1 ph
		mm ²	mm ²
	6,0	5 x 1,5	3 x 6

6. Utilisation

6.1. Consignes de sécurité

Les informations suivantes relatives à la sécurité et à la santé doivent être lues attentivement.

Risque de blessure

Une mauvaise utilisation pendant le fonctionnement peut entraîner des blessures



- Aucune modification ne doit être apportée au produit.
- Avant de mettre le poêle de sauna en marche, assure-toi qu'aucun objet n'est empilé sur le produit et qu'ils se trouvent à une distance de sécurité.
- Vérifie que la minuterie est bien remise à « 0 » après avoir quitté le sauna.
- **Ne tournez pas trop** le bouton de la minuterie, cela pourrait empêcher le poêle du sauna de s'éteindre et le faire fonctionner indéfiniment.
- Les enfants à partir de 6 ans ne peuvent utiliser le sauna que sous la surveillance d'un adulte.
- Pendant l'utilisation, le produit **doit** être surveillé en permanence.
- **Risque de brûlure** : tenez-vous à l'écart des surfaces chauffées et chaudes. Ne touchez pas le poêle, les pierres du sauna et les objets métalliques pendant la mise en chauffe et la séance de sauna.
- **Risque de brûlure** : maintenez une distance d'au moins 30 cm par rapport au poêle de sauna chaud.
- **Risque de brûlure** : ne versez pas d'eau sur les pierres du sauna si quelqu'un se trouve à proximité immédiate du poêle. L'eau chaude pourrait éclabousser les utilisateurs du sauna.
- **Risque de glissade** : fais attention aux sols glissants lorsque tu entres dans le sauna.
- Ne versez pas trop d'eau sur les pierres du sauna, cela peut entraîner une production excessive de vapeur d'eau très chaude.
- Une séance de sauna peut provoquer des problèmes de santé chez certains utilisateurs. Les personnes suivantes doivent consulter un médecin au préalable : femmes enceintes, personnes souffrant de maladies cardiaques, d'hypertension, de troubles circulatoires, après la prise de médicaments, en cas de diabète ou de malaise
- Une séance de sauna ne doit pas durer plus d'une demi-heure. Une séance trop longue peut entraîner une accélération du rythme cardiaque, de légères douleurs cardiaques, une sensation de faiblesse ou des vertiges. Si les symptômes ci-dessus apparaissent, la séance de sauna doit être immédiatement interrompue.
- Un séjour prolongé dans un sauna chaud peut faire monter la température sanguine, ce qui peut avoir des effets néfastes sur l'organisme.
- N'entre pas dans le sauna chaud si tu viens de boire.
- Ne t'endors pas dans le sauna chaud.
- Ne pas laisser de bouteilles contenant des produits d'aromatisation dans le sauna.
- Bois un peu de liquide après la séance de sauna.
- Rafraîchis ta peau si nécessaire.

Risque de dommages



- Avant chaque utilisation et à intervalles réguliers, vérifiez l'absence de dommages visibles sur toutes les fixations du produit. Portez une attention particulière aux composants porteurs. En cas de modification du matériau ou de dommages, mettez le produit hors service. Contactez le fabricant ou son service après-vente pour obtenir des instructions supplémentaires et, le cas échéant, des pièces de rechange.
- Ne forcez pas pour insérer les pierres de sauna entre les résistances.
- Les pierres de sauna ne doivent pas nécessairement s'insérer et être placées entièrement entre les éléments chauffants.
- Vérifiez régulièrement les vis de fixation, les tendeurs métalliques, etc. et resserrez-les si nécessaire.
- N'utilisez pas le produit pour sécher du linge.

6.2. Première mise en service

Lors de la première mise en service, le poêle de sauna et les pierres de sauna dégagent des odeurs ; aère la cabine de sauna après le chauffage afin de permettre un renouvellement de l'air. Lors du premier chauffage, personne ne doit se trouver dans la cabine de sauna.

6.3. Fonctionnement

Risque d'incendie : interdiction de recouvrir



- Il est interdit de recouvrir le poêle de sauna avec des objets.

Attention !

Veillez vous renseigner auprès des autorités compétentes en matière de sécurité incendie concernant l'utilisation de murs coupe-feu et d'isolants. Les ouvertures d'aération ne doivent pas être isolées.

- Le sauna peut accueillir 4 à 6 personnes.
- Le poêle du sauna est équipé d'une minuterie et d'un régulateur de température qui permettent de régler et de contrôler la durée et la température. La minuterie en position « 0 » permet d'éteindre le poêle du sauna.
- Une circulation d'air suffisante est indispensable pour une séance de sauna. L'air de la cabine doit être renouvelé 6 fois par heure. Une ventilation correctement installée crée des conditions de sauna agréables et permet en outre d'économiser de l'énergie.
- Pour maintenir la température pendant la séance de sauna, fermez les événements.
- Les ouvertures d'aération ne doivent pas être obstruées pendant le fonctionnement.
- Après votre séance de sauna, ouvrez l'aération pour permettre au sauna de sécher.
- Après votre séance de sauna, ouvrez également la porte pour permettre à la cabine de sécher.
- Pour l'arrosage, utilisez exclusivement de l'eau potable normale ; aucun autre liquide ne doit être utilisé, car cela pourrait endommager les éléments chauffants et entraîner l'annulation de la garantie.
- N'utilisez pas trop d'eau pour l'arrosage, cela pourrait entraîner une production excessive de vapeur d'eau chaude.
- Le poêle du sauna a pour fonction d'amener la température de la cabine à un niveau approprié et agréable. La température atteint un niveau adéquat en environ une heure, soit environ + 65 °C.

6.4. Commandes

Réglage de la température

Selon la taille de la cabine de sauna, le poêle peut atteindre la température pré-réglée en 30 à 60 minutes ; celle-ci peut être réglée à l'aide du thermostat à la température qui vous convient. Un thermostat à raccordement triphasé permet de maintenir une température agréable dans la cabine de sauna. La température se règle à l'aide du bouton rotatif.

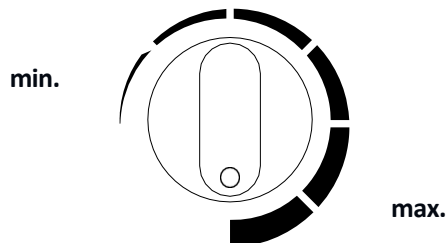

Minuterie

La minuterie sert à « éteindre » le poêle de sauna ; elle doit être réglée exactement sur « 0 » pour que celui-ci soit éteint. La durée de chauffage se règle à l'aide du bouton rotatif.

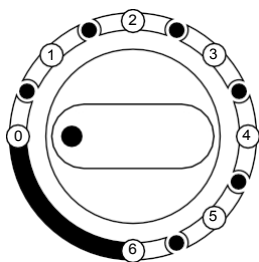

Durée	
0	= Arrêt
1	= 30 min
2	= 60 min
3	= 90 min
4	= 120 min
5	= 150 min
6	= 180 min

6.5. Pierres de sauna et infusion de sauna

Informations sur les pierres de sauna

- **Recommandation** : avant la première utilisation, dépoussiérez les pierres de sauna et empilez-les dans le poêle.
- Lorsque vous remplissez le poêle, placez les grosses pierres de sauna au fond. Veillez à ne pas les empiler trop serré, l'air **doit** pouvoir circuler.
- Les pierres de sauna doivent être de la meilleure qualité. Utilisez une pierre de sauna massive spécialement conçue pour les poêles de sauna électriques.
- Chargez suffisamment de pierres de sauna (10 à 15 kg) dans le poêle une fois l'installation du poêle et du boîtier de commande terminée.
- Le diamètre des pierres de sauna est généralement compris entre 5 et 25 cm.
- Les pierres de sauna doivent être constituées d'une roche volcanique solide, comme le péridot.
- N'utilisez pas de pierres en céramique friables ou poreuses, car celles-ci peuvent endommager le sauna en raison des températures élevées.
- Ne placez pas de pierres de sauna directement sur les éléments chauffants.

Arrosage du sauna

- Dans la cabine de sauna, l'air devient sec lorsqu'il est chauffé. Verser une quantité appropriée d'eau sur les pierres de sauna chaudes permet de ramener l'humidité de l'air à un niveau adéquat. Après l'arrosage à l'aide de la louche, la peau ressent les effets de l'augmentation de l'humidité.
- Un taux d'humidité adéquat favorise une transpiration naturelle et une respiration douce. Une température et une humidité trop élevées peuvent entraîner une sensation désagréable. Un séjour prolongé dans la cabine de sauna peut entraîner une augmentation de la température corporelle. L'utilisateur du sauna doit se sentir à l'aise.
- La louche utilisée pour verser l'eau ne doit pas avoir une contenance supérieure à 200 ml.

7. Dépannage

Si des dysfonctionnements surviennent lors de l'utilisation du produit, vérifie les causes possibles à l'aide du tableau suivant. Si le problème persiste, contactez le service client :

Problème	Cause possible	Solution
Le sauna vacille ou oscille	<ul style="list-style-type: none"> • Le sauna est posé sur un sol irrégulier et meuble 	<ul style="list-style-type: none"> • Placez le sauna sur un sol plat et stable
La chaleur s'échappe du sauna	<ul style="list-style-type: none"> • Les tendeurs métalliques se sont desserrés 	<ul style="list-style-type: none"> • Resserrez les tendeurs métalliques
Le poêle du sauna ne s'allume pas	<ul style="list-style-type: none"> • Pas de tension secteur 	<ul style="list-style-type: none"> • Vérifier le fusible ou le disjoncteur différentiel de l'alimentation électrique • L'interrupteur principal de l'alimentation électrique est éteint
Le poêle de sauna ne s'éteint pas	<ul style="list-style-type: none"> • La minuterie n'est pas réglée exactement sur « 0 » • La minuterie a été tournée au-delà de la position 0 	<ul style="list-style-type: none"> • Régler la minuterie exactement sur « 0 » • Réglez la minuterie exactement sur « 0 »
Le poêle du sauna ne fonctionne pas correctement	<ul style="list-style-type: none"> • La protection contre la surchauffe s'est déclenchée • Le thermostat n'est pas réglé correctement • La minuterie est réglée sur « 0 » 	<ul style="list-style-type: none"> • Contactez le service client • Réglez la température correctement • Réglez la minuterie
Le poêle du sauna ne chauffe pas correctement	<ul style="list-style-type: none"> • Les éléments chauffants sont défectueux • La température n'augmente pas • Les pierres du sauna sont trop serrées • La ventilation est obstruée 	<ul style="list-style-type: none"> • Vérifie les éléments chauffants • Augmentez la température • Réorganisez les pierres de sauna afin de permettre à l'air de circuler • Ouvre la ventilation
Le poêle du sauna chauffe rapidement, mais les pierres ne chauffent pas correctement. De l'eau s'écoule derrière les	<ul style="list-style-type: none"> • Aération bouchée • Le thermostat réduit la température • La puissance de chauffage est trop élevée 	<ul style="list-style-type: none"> • Ouvre la ventilation • Contactez le service client • Contactez le service client

Erreur	Cause possible	Solution
Pierres de sauna.		
Bruits provenant du sauna	<ul style="list-style-type: none"> • Les pierres et les éléments du sauna peuvent émettre des bruits lorsqu'ils chauffent ou refroidissent. • La minuterie émet un tic-tac bruyant 	<ul style="list-style-type: none"> • Pas de défaut • Pas de défaut

8. Entretien et maintenance

- Une humidité élevée dans la cabine de sauna n'endommage pas le bois.
- La cabine de sauna doit être bien aérée après chaque séance et il convient de respecter un temps de séchage approprié.
- Aspergez d'eau le bois (murs et bancs) de la cabine de sauna.
- Essuyez les surfaces en bois avec un chiffon humide.
- En fonction de leur utilisation, poncer les assises au moins une fois par an avec du papier abrasif fin.
- Si les bancs sont très sales, ils peuvent être nettoyés avec une solution de peroxyde d'hydrogène à 3 %.
- Certaines pierres de sauna se brisent naturellement au cours de leur utilisation. Remplis le poêle du sauna avec de nouvelles pierres.
- Retirez les pierres de sauna au moins une fois par an et remplacez-les. Cela rend le sauna plus efficace et évite les problèmes de surchauffe.



Les désinfectants sont très corrosifs !
 Respecte également les consignes du fabricant du produit de nettoyage ou du désinfectant.
 Portez des gants de protection lors du nettoyage.

- Après le montage, appliquez une lasure pour bois disponible dans le commerce sur les parois extérieures du sauna, vérifiez l'état de la peinture chaque année et retouchez les éventuels défauts.



Ne peignez, **ne** lasurez et **n'imprégnez jamais** l'intérieur de la cabine de sauna ni les autres éléments en bois (bancs, grilles de protection, etc.). Ces surfaces dégagent des gaz toxiques lorsque la cabine de sauna est chauffée.

9. Démontage

9.1. Consignes de sécurité

Risque de blessure

Une manipulation incorrecte lors du démontage peut entraîner des blessures



- Débranchez le produit de l'alimentation électrique avant le démontage. Tout contact avec des composants sous tension peut entraîner un choc électrique, pouvant causer des brûlures ou la mort.
- Le produit est lourd et de grandes dimensions ; au moins 4 personnes sont nécessaires pour le démontage.
- Avant le démontage, sécurisez le produit pour éviter qu'il ne tombe.

Le démontage du produit doit s'effectuer dans l'ordre inverse du montage. **(voir chapitre Montage)**

10. Mise au rebut

10.1. Remarques générales



- Élimine le produit et tous ses composants conformément aux réglementations locales et nationales, afin d'éviter tout dommage à l'environnement.
- Nos emballages sont fabriqués à partir de matériaux respectueux de l'environnement. Ceux-ci peuvent être recyclés et servir ainsi de matières premières précieuses. Élimine les matériaux d'emballage (cartons, emballages de protection, etc.) séparément et de manière appropriée, conformément aux réglementations nationales en vigueur.
- Contacte le fabricant si tu as des doutes concernant l'élimination.
- Vous pouvez également obtenir des conseils sur l'élimination appropriée auprès des centres de collecte locaux.

Appareils électriques et électroniques - Informations destinées aux particuliers



La loi sur les équipements électriques et électroniques (ElektroG) prévoit un grand nombre d'exigences relatives à la gestion des équipements électriques et électroniques. Les plus importantes sont répertoriées ci-dessous.

1. Collecte sélective des appareils usagés

Les équipements électriques et électroniques devenus des déchets sont appelés « équipements usagés ». Les propriétaires d'équipements usagés doivent les remettre à un point de collecte distinct des déchets municipaux non triés. Ils doivent séparer des appareils usagés, sans les endommager, les piles et accumulateurs usagés qui ne sont pas intégrés à l'appareil usagé, ainsi que les lampes pouvant être retirées de l'appareil usagé sans le détériorer, avant de les remettre à un point de collecte. Trier les appareils usagés afin de les préparer à la réutilisation.

2. Possibilités de restitution des appareils usagés

Les propriétaires d'appareils usagés provenant de ménages privés peuvent les remettre aux points de collecte des organismes publics de gestion des déchets ou aux points de reprise mis en place par les fabricants ou les distributeurs au sens de la loi Elektro G. Vous trouverez un répertoire en ligne des points de collecte et de reprise sur les sites Internet : <https://www.stiftung-ear.de> ou <https://www.take-e-back.de>.

3. Remarque relative à la protection des données

Les appareils usagés contiennent souvent des données personnelles sensibles. Cela vaut en particulier pour les appareils des technologies de l'information et des télécommunications, tels que les ordinateurs et les smartphones. Dans ton propre intérêt, veuillez noter que chaque utilisateur final est responsable de la suppression des données sur les appareils usagés à éliminer.

4. Obligation de reprise des distributeurs

Les distributeurs disposant d'une surface de vente d'appareils électriques et électroniques d'au moins 400 m² ainsi que les distributeurs de produits alimentaires disposant d'une surface de vente totale d'au moins 800 m², qui proposent et mettent à disposition sur le marché des appareils électriques et électroniques plusieurs fois par année civile ou de manière permanente, sont tenus de

- lors de la remise d'un nouvel équipement électrique ou électronique à un utilisateur final, de reprendre gratuitement, sur le lieu de remise ou à proximité immédiate de celui-ci, un équipement usagé de l'utilisateur final appartenant à la même catégorie d'équipements et remplissant pour l'essentiel les mêmes fonctions que le nouvel équipement, et
- à la demande de l'utilisateur final, de reprendre gratuitement, dans le magasin de détail ou à proximité immédiate de celui-ci, les appareils usagés dont aucune dimension extérieure ne dépasse 25 cm ; la reprise ne doit pas être subordonnée à l'achat d'un appareil électrique ou électronique et est limitée à trois appareils usagés par type d'appareil.

5. Signification du symbole « poubelle barrée »

Le symbole de la poubelle barrée, qui figure régulièrement sur les équipements électriques et électroniques, indique que l'appareil concerné doit être collecté séparément des déchets municipaux non triés à la fin de sa durée de vie.



- Numéro d'enregistrement du fabricant
- En tant que fabricant au sens de la loi ElektroG, nous sommes enregistrés auprès de la fondation compétente « Elektro-Altgeräte Register » (Nordostpark 72, 90411 Nuremberg) sous le numéro d'enregistrement suivant : N° d'enregistrement DE86467979

Sauna d'extérieur CUBE
L

Sauna d'extérieur CUBE
L

Home Deluxe GmbH
Am Alten Markt 34
32361 Preußisch Oldendorf
Allemagne
Tél. : +49 (0)5743 6181-0
www.homedeluxe.de

GA-214-00-CUBE_L
2025/04