

Sauna traditionnel NEOLA

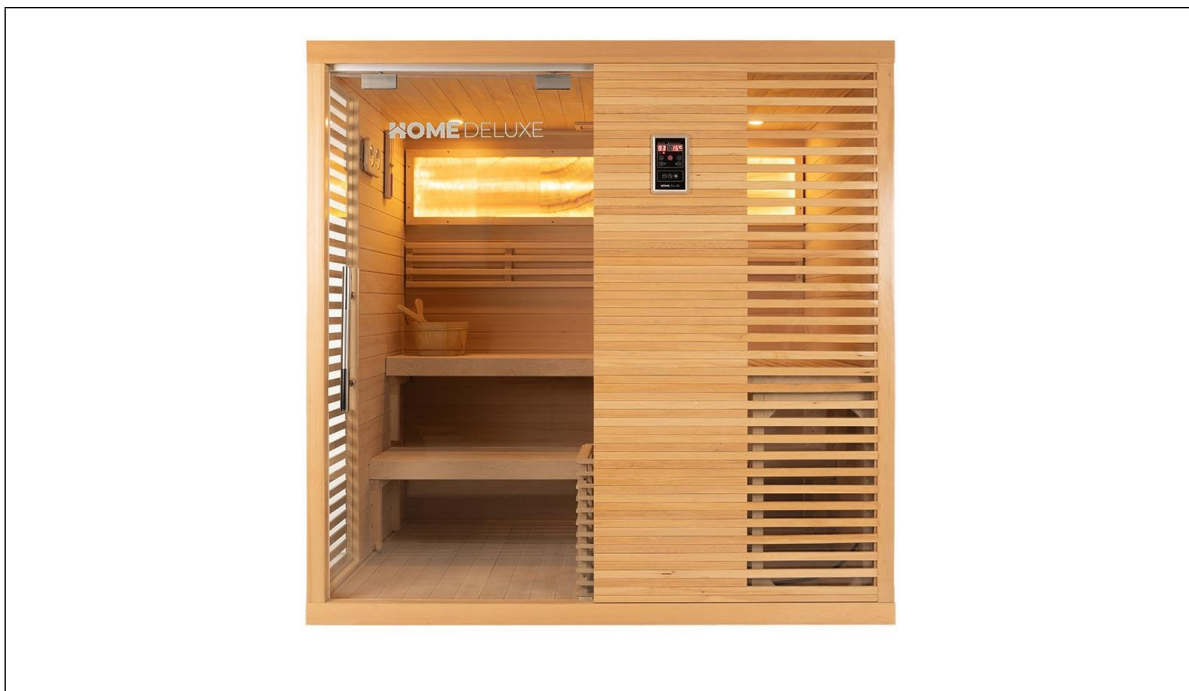

Mode d'emploi original

ATTENTION

Avant le montage et la mise en service, lire attentivement et intégralement la notice. Elle contient des informations importantes sur le montage et l'utilisation.

IMPORTANT :

À CONSERVER POUR TOUTE RÉFÉRENCE ULTÉRIEURE. LIRE ATTENTIVEMENT !

Table des matières

| | | |
|------|--|----|
| 1. | Généralités..... | 3 |
| 1.1. | Aperçu des produits | 3 |
| 1.2. | Remarques générales | 3 |
| 1.3. | Garantie | 3 |
| 2. | Informations sur le mode d'emploi..... | 4 |
| 2.1. | Informations sur la traduction | 4 |
| 2.2. | Disponibilité du mode d'emploi | 4 |
| 2.3. | Groupes cibles du mode d'emploi | 4 |
| 2.4. | Explication des symboles..... | 4 |
| 2.5. | Généralités sur le mode d'emploi | 5 |
| 2.6. | Utilisation conforme à l'usage prévu | 5 |
| 2.7. | Consignes de sécurité..... | 5 |
| 3. | Caractéristiques du produit..... | 7 |
| 3.1. | Données techniques..... | 7 |
| 3.2. | Description du produit | 8 |
| 4. | Contenu de la livraison..... | 9 |
| 5. | Montage du produit..... | 12 |
| 5.1. | Consignes de sécurité..... | 12 |
| 5.2. | Structure du produit | 13 |
| 5.3. | Schéma de raccordement électrique | 21 |
| 6. | Application | 22 |
| 6.1. | Consignes de sécurité..... | 22 |
| 6.2. | Première mise en service | 24 |
| 6.3. | Exploitation | 24 |
| 6.4. | Élément de commande | 25 |
| 6.5. | Recommandations de saunas..... | 26 |
| 7. | Dépannage | 28 |
| 8. | Maintenance et entretien..... | 29 |
| 9. | Démontage | 30 |

| | |
|---|----|
| 9.1. Consignes de sécurité..... | 30 |
| 10. Instructions pour l'élimination | 30 |
| Équipements électriques et électroniques - Informations pour les ménages privés | 31 |

Chère cliente, cher client

Nous te remercions d'avoir **choisi** un produit de **Home Deluxe GmbH**. Nous te souhaitons beaucoup de plaisir avec ton nouveau "Sauna traditionnel NEOLA".

Le mode d'emploi t'aide à monter, à mettre en service, à utiliser et à entretenir le produit. Le mode d'emploi et les consignes de sécurité doivent être lus attentivement et intégralement. Respecte ces consignes afin d'éviter tout danger.

1. Généralités

1.1. Aperçu des produits

Modèle : Sauna traditionnel NEOLA

| | | | |
|-----------------------|--------------------------|-----------------------|----------------------|
| ID d'article : 20427 | Variantes ID : 49344 | Paquet 4/6 : 20426 | Variantes ID : 49343 |
| Paquet 1/6 : 20428 | ID des variantes : 49345 | Paquet 5/6 : 2240 | Variantes ID : 1183 |
| Paquet 2/6 : 20429 | Variantes ID : 49346 | Paquet 6/6 : 20431 | Variantes ID : 49348 |
| Paquet 3/6 : 20430 | Variantes ID : 49347 | | |

1.2. Remarques générales

Pour répondre à nos exigences, nous améliorons constamment la qualité, simplifions le montage, l'utilisation ou adaptons les produits aux souhaits des clients. En raison de ces changements, la version actuelle du mode d'emploi se trouve sur notre site Internet.

Le terme "produit" est utilisé dans le mode d'emploi du "sauna traditionnel NEOLA".

1.3. Garantie

Les droits légaux de responsabilité pour vices et de garantie s'appliquent à partir de la date d'achat.

Home Deluxe GmbH décline toute responsabilité pour les dommages dus au non-respect du mode d'emploi. Les réclamations résultant d'un montage ou d'une utilisation non conforme sont exclues de la garantie. En cas de défaut du produit, adresse-toi par écrit à notre service clientèle via le formulaire de contact sur notre site Internet, en indiquant le nom du produit, le numéro de série et une photo de la plaque signalétique :

Home Deluxe GmbH
Chemin de retranchement 2
32312 Lübbecke
Allemagne
Tél. : +49 (0)5743 6181-0
www.home-deluxe-gmbh.de

Sauna traditionnel NEOLA



Si tu as d'autres questions, notre équipe de service se tient volontiers à ta disposition.

2. Informations sur le mode d'emploi

2.1. Informations sur la traduction

Le mode d'emploi original a été rédigé en allemand. Pour toute autre langue disponible, il s'agit d'une traduction de la version allemande.

2.2. Disponibilité du mode d'emploi







Le mode d'emploi fait partie intégrante du produit et doit être conservé dans son intégralité et à proximité immédiate du produit. En raison de modifications, la version actuelle du mode d'emploi se trouve sur notre site Internet.



2.3. Groupes cibles du mode d'emploi

Le mode d'emploi doit être lu et respecté par toute personne impliquée, chargée de l'une des activités ou de l'utilisation suivantes :

- Déballage
- Montage / Installation
- Mise en service / fonctionnement
- Maintenance / contrôle / entretien
- Dépannage / réparation
- Élimination

2.4. Explication des symboles

| Symbole | Explication des symboles |
|---|---|
|  | AVERTISSEMENT Ce symbole indique les dangers potentiels pouvant entraîner des blessures graves ou mortelles. Avant de procéder au montage ou à l'utilisation, il faut lire la remarque correspondante. |
|  | INFO Ce symbole donne des indications importantes et signale des dommages matériels. Prenez-en connaissance avant d'effectuer l'étape de montage ou d'application correspondante afin de comprendre les problèmes et d'éviter les dommages. |
|  | Marquage CE Le symbole déclare la conformité du produit avec les exigences en vigueur que la Communauté européenne nous impose. La déclaration de conformité actuelle est disponible sur demande auprès de Home Deluxe GmbH. |
|  | Respecter le mode d'emploi Le symbole indique que le mode d'emploi doit être lu attentivement avant le montage/l'installation et/ou l'utilisation du produit. |
|  | Couverture interdite Le symbole indique qu'il est interdit de poser quoi que ce soit sur l'élément chauffant ou de le recouvrir. |
|  | Élimination des appareils électriques et électroniques Les appareils électriques et électroniques ne doivent pas être éliminés avec les déchets ménagers ! |

| Symbole | Explication des symboles |
|---|--|
|  | Classe de protection I Ce symbole indique que toutes les parties conductrices du boîtier du matériel électrique doivent être reliées au système de conducteurs de protection de l'installation électrique fixe. Il s'agit d'une mise à la terre de protection. En cas de courant de défaut, un fusible met le circuit électrique hors tension. |
|  | Courant alternatif Ce symbole indique que le produit est alimenté en courant alternatif. |

2.5. Généralités sur le mode d'emploi

Le mode d'emploi se rapporte au sauna traditionnel NEOLA. Il contient des informations importantes sur le montage, le fonctionnement, l'entretien et le nettoyage. Le mode d'emploi, en particulier les consignes de sécurité, doit être lu attentivement avant la mise en service du produit, conservez-le soigneusement. N'utiliser le produit que comme décrit dans ce mode d'emploi afin d'éviter toute blessure ou tout dommage accidentel. Si le produit est transmis à un tiers, ce mode d'emploi doit également être remis.

2.6. Utilisation prévue

Le produit est de haute qualité, a une longue durée de vie et est exclusivement destiné ou adapté à un usage privé dans des proportions raisonnables et habituelles. En outre, notre produit n'est pas destiné à un usage commercial. Une utilisation commerciale n'est autorisée qu'avec l'accord écrit de Home Deluxe GmbH.

La cabine infrarouge sert exclusivement au sauna de 2 personnes maximum à l'intérieur.

N'utilise le produit que comme décrit dans ce mode d'emploi. Toute autre utilisation est considérée comme non conforme et peut entraîner des dommages matériels ou corporels. Le fabricant décline toute responsabilité pour les dommages causés ou subis par une utilisation non conforme ou incorrecte.

2.7. Consignes de sécurité

Indications générales sur les dangers



- Une utilisation non conforme peut entraîner des dommages corporels et matériels considérables. C'est pourquoi le montage, l'installation, la mise en service ainsi que le dépannage, les travaux d'entretien et de réparation ne doivent être effectués que par des personnes qualifiées.
- Ne monte le produit **que** si la livraison est complète et sans défaut.
- Assure-toi que toutes les pièces ne sont pas endommagées et qu'elles sont montées de manière appropriée. Un montage incorrect présente un risque de blessure. Les pièces endommagées peuvent avoir une influence sur la sécurité et le fonctionnement.
- Ne place le produit que sur une surface sûre, plane et solide.
- Le produit peut être utilisé par des enfants à partir de 8 ans et par des personnes dont les capacités physiques, sensorielles ou mentales sont réduites ou qui manquent d'expérience et de connaissances, à condition qu'elles aient été surveillées ou instruites de manière sûre et qu'elles comprennent les risques encourus.
- **Danger de mort !** Aucune serrure de porte ou autre dispositif de verrouillage ne doit être monté sur la porte de la cabine, celle-ci doit toujours être libre d'accès.
- Éloigne les animaux domestiques du produit.

Danger pour les enfants



- Éloigne les enfants des matériaux d'emballage. Il y a notamment un risque d'étouffement !
- Les enfants ne doivent pas jouer dans ou sur le produit.
- Éloigne les enfants du sauna et de son poêle.
- Ne place pas le produit directement ou à proximité immédiate d'une aire de jeu.
- Le nettoyage et l'entretien par les utilisateurs ne doivent pas être effectués par des enfants sans surveillance.

Risque de blessure

Une manipulation inappropriée du produit peut entraîner des blessures.



- N'apporte aucune modification constructive au produit. Pour toute modification, il faut demander l'autorisation au fabricant et l'effectuer selon ses instructions.
- **Danger de mort dû à la tension électrique !** Pour éviter les brûlures ou les chocs électriques, veillez à ce qu'aucun objet ou outil métallique n'entre en contact avec les éléments de chauffage.
- **Danger de mort dû à la tension électrique !** Pour éviter tout risque d'électrocution, toutes les installations et les travaux d'entretien correspondants doivent être effectués par un électricien qualifié.
- **Danger de mort dû à la tension électrique !** Si le câble d'alimentation est endommagé, mettez le produit hors service jusqu'à ce qu'il soit remplacé par le fabricant, son service après-vente ou un électricien qualifié.

Risque d'endommagement



- Une manipulation inappropriée du produit peut entraîner des dommages.
- Les travaux de réparation et d'entretien sur le système électrique ne peuvent être effectués que par un électricien qualifié.

Risque d'explosion



- En cas d'incendie, contactez immédiatement les pompiers et veillez à ce que personne ne se trouve à l'intérieur du produit.
- **Attention :** ne pas stocker ou laisser à l'intérieur ou à proximité du produit des substances inflammables, facilement combustibles, chimiques ou explosives. Les substances facilement inflammables peuvent prendre feu.

3. Caractéristiques du produit

3.1. Données techniques

| Dimensions / Poids / Matériau | |
|--|--------------------------------|
| Dimensions extérieures (L x H x P) | 2000 x 2000 x 1600 mm |
| Épaisseur du matériau du panneau arrière | environ 60 mm |
| Épaisseur du matériau des parois latérales | environ 50 mm |
| Assise droite (L x P) | env. 1110 x 450 mm |
| Assise arrière (L x P) | env. 1900 x 450 mm |
| Poids | environ 228 Kg |
| Fonctionnement du sauna | max. 5 personnes |
| Porte Dimensions (L x H x P) | 950 x 1810 x 8 mm |
| Matériau de la cabine | Hemlock canadien |
| Matériau de la porte | ESG (verre de sécurité trempé) |

| Données électriques (poêle de sauna) | |
|--------------------------------------|----------------|
| Tension de raccordement | 380 - 415 V AC |
| Fréquence | 50 Hz |
| Puissance | 7500 W |
| Classe de protection | I |

| Données électriques (éclairage) | |
|------------------------------------|---------|
| Tension de sortie | 12 V DC |
| Puissance | 3 W |
| Indice de protection ¹⁾ | IP40 |

¹⁾ Protégé contre les corps étrangers solides de diamètre $\geq 1,0$ mm



Remarque

L'ampoule LED n'est pas comprise dans la livraison. Nous vous recommandons d'acheter une ampoule LED E27.

Vue éclatée

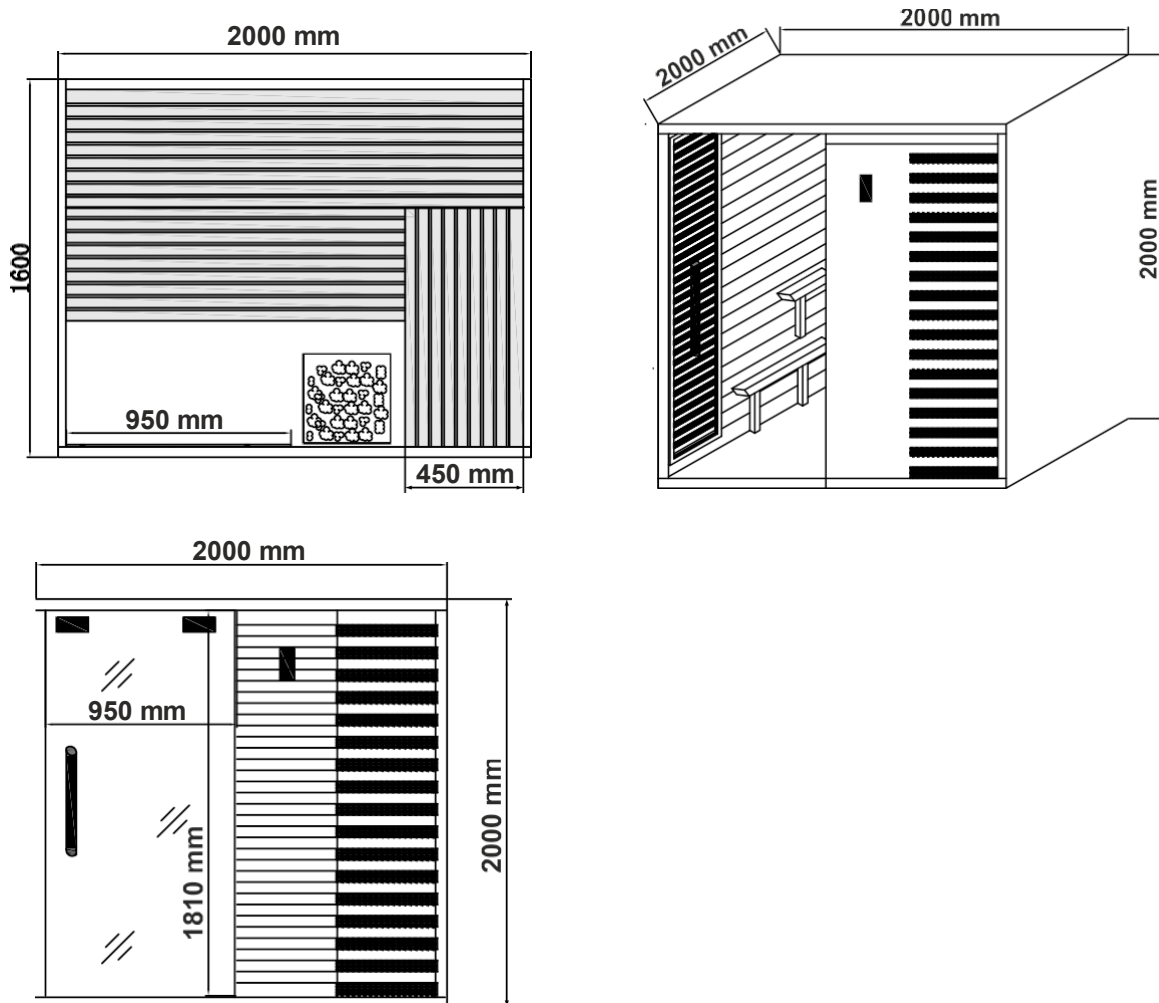

3.2. Description du produit

Vivez la détente à l'état pur et faites entrer le sauna traditionnel NEOLA chez vous ! Le sauna se distingue par sa paroi arrière en marbre intégrée avec éclairage LED, ses éléments en verre panoramiques et son bois de hemlock canadien de haute qualité. Son aspect intemporel s'intègre parfaitement dans n'importe quel intérieur et attirera à coup sûr tous les regards dans ta maison.

Outre son look élégant, le NEOLA offre également une expérience de sauna de première classe. Le puissant poêle de marque de 7,5 kW assure un chauffage rapide et agréable du sauna. Les pierres de sauna comprises dans la livraison garantissent une expérience de sauna intense et l'équipement exclusif avec calice, louche, sablier, thermomètre et pierres de sauna permet une séance de sauna parfaite. L'éclairage de la lampe et l'ambiance agréable font de la séance de sauna une expérience inoubliable.

Le NEOLA est parfaitement adapté pour accueillir jusqu'à 5 personnes et offre suffisamment de place pour partager un sauna avec des amis ou la famille. L'agréable odeur de sapin du bois de hemlock canadien procure une détente et un bien-être supplémentaires.



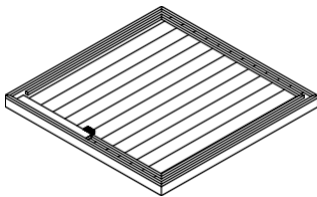
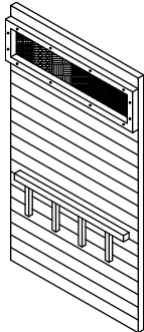
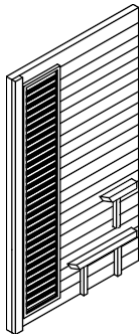
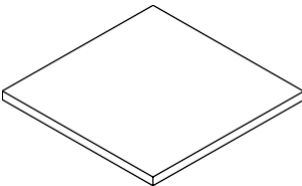

4. Contenu de la livraison

Lors de la livraison, vérifiez que l'emballage ne présente pas de dommages extérieurs. En outre, vérifiez immédiatement après le déballage que la livraison est complète et que le produit et tous les composants sont en parfait état et non endommagés. Ne montez le produit que si le contenu de la livraison est complet et non endommagé.

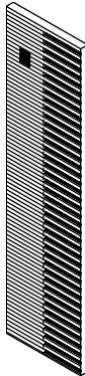
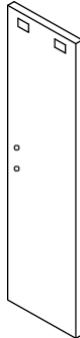
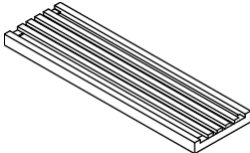
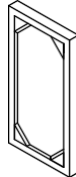
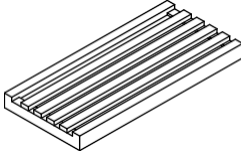
Notez le numéro de série du boîtier de commande, car ce numéro est nécessaire en cas de réparation ou de commande de pièces de rechange.

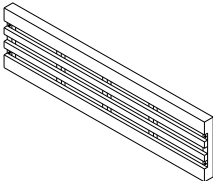
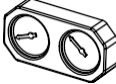
| No. | Description | Nombre | Illustration |
|-----|--|--------|---|
| 1 | Plaque de sol (2000 x 1600 x 60 mm) | 1 |  |
| 2 | Panneau arrière (1907 x 1860 x 45 mm) | 1 |  |
| 3 | Panneau latéral gauche (1576 x 1860 x 45 mm) | 1 |  |
| 4 | Toit de sauna (2000 x 160 x 60 mm) | 1 |  |

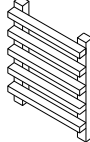
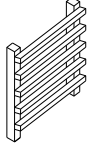
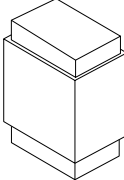
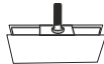
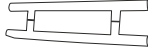
| No. | Description | Nombre | Illustration |
|-----|---|--------|---|
| 5 | Paroi latérale droite (1538 x 1860 x 45 mm) | 1 |  |
| 6 | Paroi avant (1000 x 1860 x 45 mm) | 1 |  |
| 7 | Porte en verre (950 x 1810 x 8 mm) | 1 |  |
| 8 | Banc en haut, en bas (1900 x 450 90 mm) | 2 |  |
| 9 | Support de banc (440 x 710 x 30 mm) | 2 |  |
| 10 | Banc à droite (450 x 1100 x 90 mm) | 1 |  |

| No. | Description | Nombre | Illustration |
|-----|---|--------|---|
| 11 | Dossier (260 x 1860 x 35 mm) | 1 |  |
| 12 | Thermomètre (260 x 140 x 30 mm) | 1 |  |
| 13 | Sablier (290 x 50 x 40 mm) | 2 |  |
| 14 | Seau et louche (260 x 22 x 270 mm) / (400 x 90 x 45 mm) | 1 |  |
| 15 | Grille de protection du four Grande (580 x 500 x 55 mm) | 2 |  |
| 16 | Grille de protection du four Petite (400 x 500 x 55 mm) | 2 |  |
| 17 | Poêle de sauna (490 x 340 x 480 mm) | 1 |  |
| 18 | Charnières de porte (119 x 49 mm) | 2 |  |
| 19 | Poignée de porte complète (490 x 30 mm) | 1 |  |
| 20 | Commande (205 x 132 mm) | 1 |  |

5. Montage du produit

Lieu d'installation



L'installation du produit est éventuellement régie par des règles de construction. L'autorisation d'installation peut être retirée par les autorités en cas de non-respect des conditions d'installation.

- Consulte l'autorité compétente avant l'installation.
- Il faut se conformer à la réglementation en vigueur.
- Monter le produit sur une surface sûre, plane et solide.
- Installe le produit dans un endroit sec.
- Le produit est exclusivement destiné à un usage intérieur.
- Respecte une distance de sécurité d'au moins 2 mètres par rapport aux autres structures. Cela facilite le montage et peut sauver des vies en cas d'incendie.

5.1. Consignes de sécurité

Les informations suivantes relatives à la sécurité et à la santé doivent être lues attentivement.

Risque de blessure

Une manipulation incorrecte lors du montage peut entraîner des blessures.







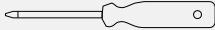

- Ton produit est livré en trois paquets. Veille à ce que les paquets soient ouverts par le haut. Fais très attention en ouvrant les paquets, car il y a des pièces fragiles et du verre dans les paquets.
- Ne monte le produit **que** si le contenu de la livraison est complet et non endommagé.
- Vérifie que tous les circuits et la fiche d'alimentation répondent à toutes les exigences.
- Branchez le produit sur une prise de courant de haute intensité. Utiliser la prise uniquement pour le produit et ne pas brancher d'autres appareils électriques sur cette prise. Utilise l'interrupteur MARCHE/ARRÊT pour mettre le produit en marche ou l'arrêter et retire la fiche d'alimentation de la prise lorsque la cabine infrarouge n'est pas utilisée.
- Ne place le produit que sur une surface sûre, plane et solide.
- Ne vaporise pas d'eau sur l'extérieur du produit. Si le sol est humide, il convient d'installer un séparateur de sol afin de maintenir le produit en hauteur et au sec.
- Pour éviter les blessures, il faut au moins deux personnes pour monter le produit.
- Porte des vêtements de protection, tels que des chaussures de sécurité et des gants de protection, lors du montage.
- Tenir les enfants éloignés de l'endroit où le produit est assemblé. La livraison contient de petites pièces qui peuvent être avalées ou entraîner de graves blessures.

5.2. Structure du produit

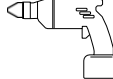
Le produit est livré démonté et peut être monté avec un peu d'effort. Respecte scrupuleusement les instructions de montage. En cas de non-respect, le fonctionnement et la sécurité du produit ne sont pas garantis.

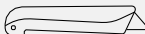
Outils nécessaires

| | | | |
|---|-------------------|---|-----------------|
|  | Tournevis |  | Ruban à mesurer |
|  | Visseuse sans fil |  | Escabeau |
|  | Niveau à bulle |  | Cutter |
|  | Crayon | | |

Préparation pour le montage du produit

N'installez le produit **qu'**à l'intérieur, sur une surface plane, stable et horizontale. Pour une meilleure stabilité, nous recommandons de placer le produit sur une fondation ou un support similaire. Assure-toi qu'il y a suffisamment d'espace autour de la plaque de base pour que tous les composants puissent être montés sans problème. Après le montage, le produit peut être déplacé à la position souhaitée.

Le câblage doit être correctement effectué par un électricien qualifié afin d'éviter tout danger et de garantir la fonctionnalité. Si les exigences électriques ne sont pas correctement remplies, des blessures graves peuvent survenir dans le pire des cas.

Pour ces étapes de travail, il faut au moins 2 personnes.

Étape 1 : Aligner la plaque de base

- Place la plaque de base (1) sur une surface sûre, plane et solide.



Étape 2 : Montage du panneau arrière

- Positionne la paroi arrière (2) à l'arrière dans la rainure sur la plaque de fond et pousse-la à fleur et tout près de la plinthe.



Étape 3 : Montage du panneau latéral gauche

- Positionne la paroi latérale gauche (3) à gauche dans la rainure de la plaque de fond et glisse-la contre la paroi en l'alignant bien. Fixe la paroi latérale par l'arrière à la paroi arrière à l'aide des 3 clés métalliques et veille à ce que les parois soient à l'équerre et alignées.

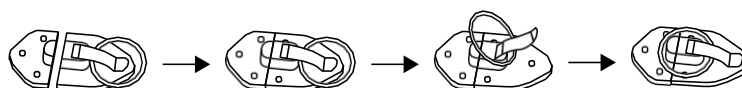

Étape 4 : Montage du panneau latéral droit

- Positionne la paroi latérale droite (5) à gauche dans la rainure de la plaque de fond et glisse-la contre la paroi en l'alignant bien. Fixe la paroi latérale par l'arrière à la paroi arrière à l'aide des 3 clés métalliques, en veillant à ce que les parois soient bien d'équerre et alignées.

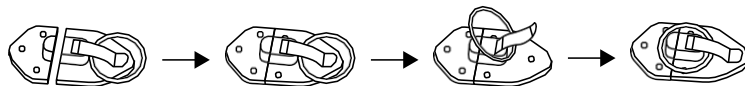
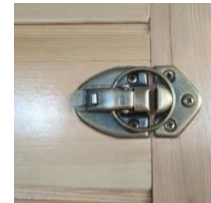

Étape 5 : Montage de la paroi avant

- Positionne la paroi avant (6) dans la rainure sur la plaque de fond et pousse-la à fleur et près du mur. Accroche la paroi avant dans les logements de la paroi latérale droite et veille à ce que les parois soient d'équerre et alignées.



Étape 6 : Montage du dossier

- Montez le dossier **(11)** sur la paroi arrière et vissez-le.



Étape 7 : Montage de l'assise

- Place la banquette (8) sur les supports supérieur et inférieur.
- Montez le support de banquette (9), poussez-le jusqu'à la banquette latérale (8), il est éventuellement possible d'ajuster l'angle inférieur du support. Place ensuite la banquette à droite (10), sur le guide latéral.
- Visse les bancs par le bas.



Étape 8 : Montage de la grille de protection du four

- Monte et visse la grille de protection du four (15, 16).
- Place la grille de protection du poêle dans la cabine de sauna.



Étape 9 : Raccordement du poêle du sauna

Seul un électricien qualifié est habilité à effectuer le raccordement au réseau du poêle de sauna en tenant compte des prescriptions de sécurité électrique actuelles et en vigueur.

- Raccorde le câble d'alimentation au poêle du sauna conformément au schéma de câblage.

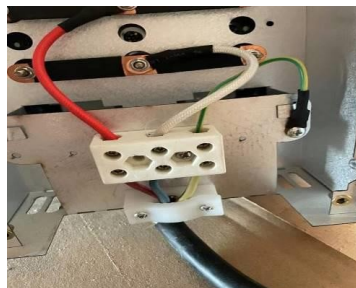
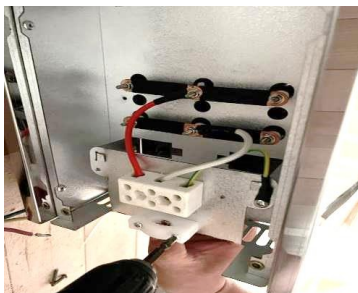

Étape 10 : Montage de la porte en verre et de la poignée de porte

- Pousse de l'extérieur le joint en caoutchouc dans la rainure (entre la paroi du sauna et la vitre).
- Fais glisser la charnière de porte sur la porte en verre et fixe-la.
- Glisse la charnière supérieure de la porte dans son logement dans le toit du sauna.
- Place la porte en verre en bas dans le logement de la charnière et glisse la porte en verre dans la charnière supérieure et fixe celle-ci.
- Aligne la porte en verre et serre les charnières de la porte.
- Montez ensuite la poignée de porte (19) sur la porte en verre, vissez-la de l'intérieur. (poignée / porte en verre / poignée). Monter ensuite les caches en bois dans les trous de la poignée de porte.



Étape 11 : Installation d'autres accessoires

- Installe le sablier et le thermomètre & hygromètre sur le panneau latéral gauche.



Étape 12 : Connecter le câble de raccordement

Branche et connecte tous les câbles de raccordement sur le toit de la cabine.

- Connecte les câbles de raccordement du panneau de commande (b).
- Connecte les câbles de raccordement de l'éclairage LED (c).



Étape 13 : Monter le couvercle du toit de la cabine



Remarque

Avant de monter le toit de la cabine, assure-toi que tous les câbles de raccordement sont correctement branchés. Teste toutes les fonctions du produit avant de le fermer.

- Pose la couverture du toit de la cabine sur le toit de la cabine, celle-ci ne doit pas dépasser du bord.
- Introduis la fiche d'alimentation vers l'extérieur, à travers l'ouverture dans le toit de la cabine.
- Visse le couvercle du toit de la cabine sur le toit de la cabine.

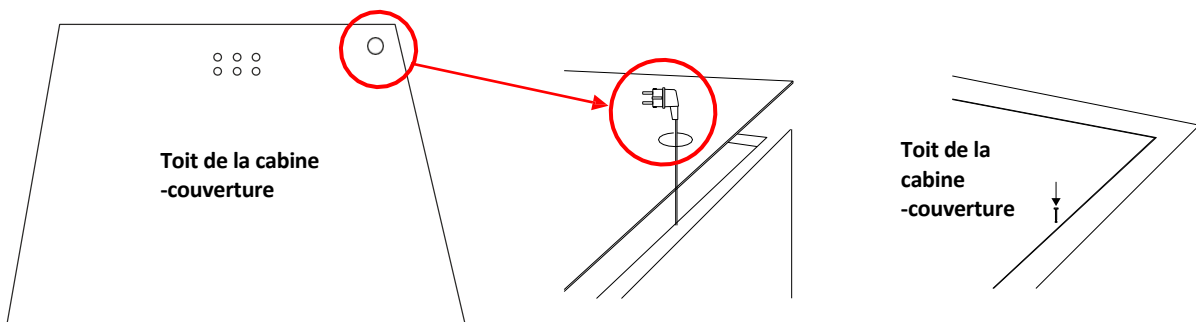

5.3. Schéma de raccordement électrique

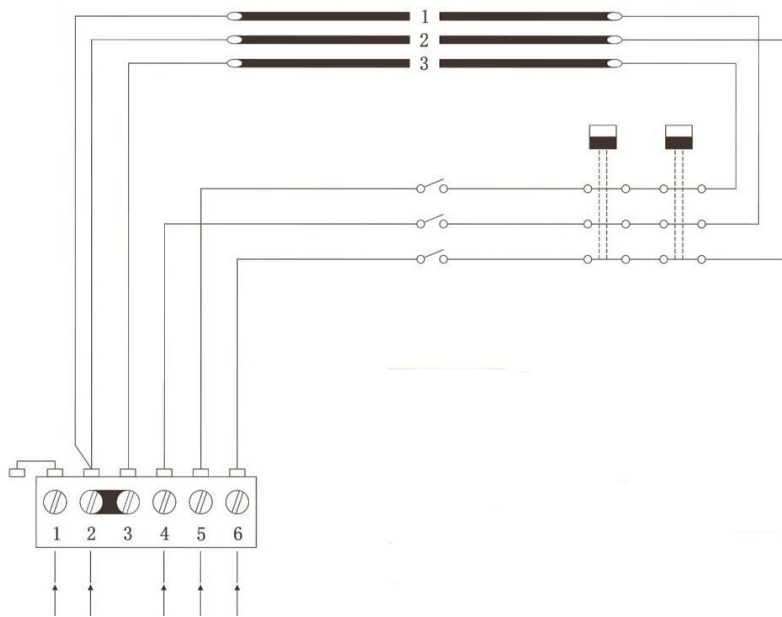

NL1 L2 L3

380 V 3N ~ / 415 V 3N ~

| | |
|------------|-------------------------|
| L1 L2 L3 : | Raccordement des phases |
| N : | Conducteur neutre |
| | Prise de terre |

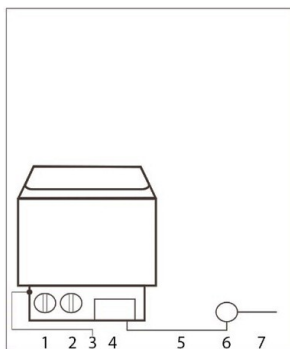

- 1 Interrupteur d'alimentation
- 2 Thermostat
- 3 Régulateur de température
- 4 Contrôle
- 5 Câble d'alimentation
- 6 Boîte de jonction
- 7 Câble de connexion

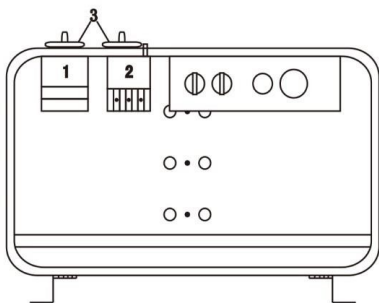

| Modèle | Puissance | Câble pour | |
|--------|-----------|------------------------|-----------------|
| FK-80 | KW | 380 V3 ph 415 V3 ph | mm ² |
| | 8.0 | 5 x 2.5 | |

6. Application

6.1. Consignes de sécurité

Les informations suivantes relatives à la sécurité et à la santé doivent être lues attentivement.

Risque de blessure

Une manipulation inappropriée lors de l'utilisation peut entraîner des blessures.



- Aucune modification ne doit être apportée au produit.
- Avant d'allumer le poêle du sauna, assure-toi qu'aucun objet n'est empilé sur le produit et qu'il se trouve à une distance sûre.
- Vérifie que la minuterie est bien réglée sur "0" après avoir quitté le sauna.
- **Ne force pas** le bouton de la minuterie, cela pourrait empêcher le poêle de s'éteindre et de fonctionner sans limite de temps.
- Les enfants à partir de 6 ans ne peuvent utiliser le sauna que sous la surveillance d'un adulte.
- Éloigne les enfants du sauna et de son poêle.
- Pendant les mises en service, le produit doit être sous surveillance permanente.
- Ne pas jeter de pierres de sauna.
- Ne place pas les pierres de sauna entre les éléments de chauffage.
- Lorsque tu empiles les pierres de sauna, évite d'exercer une pression directe sur les éléments chauffants.
- Pose les grandes pierres de sauna en bas lors du remplissage. Veille à ne pas les poser trop près pour que l'air puisse encore circuler.
- Enlève les pierres cassées ou endommagées du poêle du sauna.
- Ne place pas trop de pierres de sauna sur le poêle du sauna.
- Ne place pas d'objets sur les pierres du sauna, l'aération du produit doit rester garantie.
- **Risque de brûlure, d'électrocution** : ne pas toucher la lampe de sauna pendant son fonctionnement.
- **Risque de brûlure** : ne pas s'approcher des surfaces chauffées et chaudes. Ne pas toucher le poêle du sauna, les pierres du sauna et les objets métalliques pendant le chauffage et la séance de sauna.
- **Risque de brûlure** : pour remplacer la lampe LED, laisse d'abord refroidir la cabine de sauna et la lampe LED.
- **Risque de brûlure** : se tenir à une distance d'au moins 30 cm du poêle de sauna chaud et réchauffé.
- **Risque de brûlure** : ne pas verser d'eau sur les pierres du sauna si quelqu'un se trouve à proximité immédiate du poêle du sauna. L'eau chaude peut éclabousser l'utilisateur du sauna.
- **Risque de glissade** : fais attention aux sols glissants lorsque tu entres dans le sauna.
- Ne pas verser trop d'eau sur les pierres du sauna, cela peut entraîner une vapeur d'eau trop chaude.
- Une séance de sauna peut provoquer des problèmes médicaux chez l'utilisateur du sauna. Les personnes suivantes devraient consulter un médecin au préalable : Femmes enceintes, maladie cardiaque, hypertension, troubles circulatoires, après la prise de médicaments, en cas de diabète, en cas de malaise.
- Consulte un médecin avant d'aller au sauna si tu as des symptômes de maladie, par exemple en cas de signes de rhume ou de grippe.

Sauna traditionnel NEOLA

- Ne va pas au sauna si tu es sous l'influence de narcotiques (alcool, médicaments, drogues, etc.).

- Une séance de sauna ne devrait pas durer plus d'une demi-heure. Une séance de sauna trop longue peut entraîner un rythme cardiaque rapide, une légère douleur cardiaque, une sensation de faiblesse ou des vertiges. En cas d'apparition de ces symptômes, il convient d'arrêter immédiatement le sauna.
- En cas de séjour prolongé dans un sauna chaud, la température du sang peut augmenter, ce qui peut avoir des effets négatifs sur le corps.
- Ne pas dormir dans un sauna chaud.
- Ne pas conserver de bouteilles de produit d'infusion dans le sauna.
- Bois suffisamment de liquide (par ex. de l'eau) avant et après le sauna.
- Garde ta peau fraîche si nécessaire.

Risque d'endommagement



- Avant chaque utilisation et à intervalles réguliers, vérifie que toutes les fixations et le produit ne présentent pas de dommages visibles. Fais particulièrement attention aux composants porteurs. En cas d'altération des matériaux ou de dommages, mets le produit hors service. Contacte le fabricant, son service après-vente, pour obtenir des instructions supplémentaires et, le cas échéant, des pièces de rechange.
- Ne force pas les pierres du sauna entre les barres chauffantes.
- Il n'est pas nécessaire que les pierres de sauna s'insèrent et soient placées complètement entre les barres chauffantes.
- Contrôle à intervalles réguliers les vis de fixation, etc. et resserre-les si nécessaire.
- Utilise le sauna complètement sec, car l'eau peut endommager le bois.
- **Recommandation** : utilise et assieds-toi sur 2 à 3 serviettes pendant la séance de sauna, cela permet de ménager le bois.
- **Risque d'incendie** : n'utilise pas le produit pour sécher le linge.

6.2. Première mise en service

Lors de la première mise en service, le poêle du sauna et les pierres de sauna dégagent des odeurs, aère la cabine de sauna après l'avoir chauffée pour qu'un échange d'air puisse avoir lieu. Ne reste pas dans la cabine de sauna lors de la première mise en chauffe.

6.3. Exploitation











Attention !

Veillez vous renseigner auprès des autorités de protection contre l'incendie sur l'utilisation de murs coupe-feu et d'isolations. Les ouvertures de ventilation ne doivent pas être isolées.

- Le produit peut accueillir 2 personnes au maximum.
- Le produit est équipé d'une minuterie et d'un régulateur de température, qui permet de régler la durée et la température. Règle la température sur une plage confortable de 40 à 50°C. Pour un chauffage plus rapide, les fentes d'aération peuvent être fermées.
- Une circulation d'air suffisante est indispensable pour la pratique du sauna. L'air dans la cabine doit être renouvelé 6 fois par heure. Une ventilation correctement installée crée des conditions agréables et permet en outre d'économiser de l'énergie.
- Pour maintenir la température pendant la séance de sauna, fermer l'aération.
- Les ouvertures d'aération ne doivent pas être obstruées pendant le fonctionnement.
- Après la séance de sauna, ouvre l'aération dans le plafond ou ouvre la porte vitrée pour que le produit sèche.
- Nous recommandons de ne pas utiliser le produit plus de 30 minutes par séance de sauna. La production de sueur commence après environ 8 à 15 minutes après l'entrée dans le produit.
- Ne consomme pas de nourriture environ une heure avant d'utiliser le produit, cela peut entraîner un inconfort.
- N'utilise le produit que lorsque ton corps est détendu et ralenti, pas après un entraînement ou un travail difficile.

6.4. Élément de commande



| Symbole | No. | Fonction |
|---|-----|--------------------------------|
|  | 1 | Cabine infrarouge ON / OFF |
|  | 2 | Écran d'affichage de l'heure |
|  | 3 | Affichage de la température |
|  | 4 | Réglage de la température |
|  | 5 | Réglage de l'heure |
|  | 6 | Réglage Fahrenheit / Celsius |
|  | 7 | Contrôle de la chromothérapie |
|  | 8 | Commande d'éclairage intérieur |

Description des touches



MARCHE/ARRÊT : appuie sur cette touche pour mettre le sauna en marche ou à l'arrêt.



Régler la température : Appuie sur le bouton de température vers le haut ou vers le bas pour modifier le réglage de la température.



Réglage de la minuterie : Appuie sur le bouton vers le haut ou vers le bas pour modifier le réglage de l'heure.



Réglage Fahrenheit / Celsius : appuyer une fois pour afficher les degrés Fahrenheit (F). Une nouvelle pression permet de passer aux degrés Celsius (C).



Commande de chromothérapie : lorsque le sauna est allumé, la lumière colorée s'allume automatiquement. Appuie une fois sur le bouton de la lumière colorée et la lumière s'allume en blanc. En appuyant plusieurs fois sur la touche, les couleurs rouge, vert, jaune, violet s'affichent.



Commande de l'éclairage intérieur : appuie sur le bouton pour régler l'éclairage intérieur.

6.5. Pierres de sauna et infusion de sauna

L'empilement des pierres de sauna a un impact important sur l'efficacité du poêle.

Informations sur les pierres de sauna

- **Recommandation** : avant la première utilisation, nettoyez la poussière des pierres de sauna et placez-les ensuite en pile dans le poêle du sauna.
- Placez les pierres de sauna les plus grandes au fond du poêle à sauna. Veille à ne pas les empiler trop près les unes des autres, afin que l'air puisse encore circuler.
- Les pierres de sauna doivent être de la meilleure qualité. N'utilise que des pierres de sauna pointues à surface rugueuse, prévues pour être utilisées dans des poêles de sauna électriques. Les types de pierre appropriés sont la péridotite, l'olivine-dolérite et l'olivine.
- N'utilise pas de "pierres" légèrement poreuses en céramique ou de pierres ollaires tendres dans le poêle du sauna. Celles-ci ne produisent pas assez de chaleur lors du chauffage du poêle, ce qui peut endommager les éléments de chauffage.
- Placez suffisamment de pierres de sauna (10 à 15 kg) dans le poêle du sauna, mais seulement après avoir terminé l'installation du poêle et du boîtier de commande.
- Le diamètre des pierres de sauna est généralement de 5 à 10 cm.

Placement des pierres de sauna

- Ne laisse pas tomber les pierres de sauna dans le poêle du sauna.
- Évite de coincer les pierres du sauna entre les éléments chauffants.
- Empilez les pierres de sauna en les répartissant de manière lâche et perméable, afin que l'air puisse passer entre les pierres et circuler.
- Veille à ce que les pierres de sauna n'appuient pas sur les éléments chauffants lorsque tu les empiles.
- N'empile pas les pierres de sauna en hauteur sur le poêle du sauna.
- Aucun objet ou appareil susceptible de modifier la quantité ou la direction du flux d'air traversant le poêle ne doit se trouver dans la chambre à pierres ou à proximité du poêle du sauna.

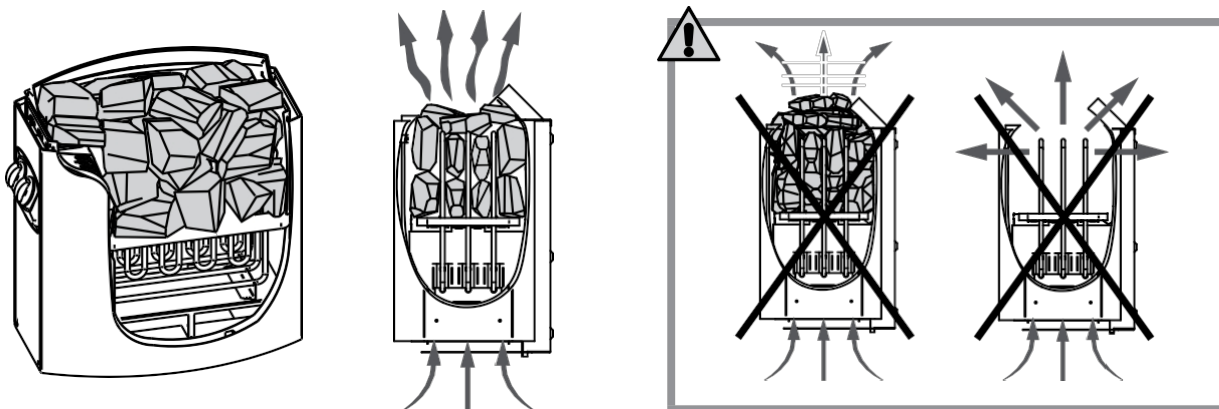

Infusion pour sauna

- Lorsque la cabine de sauna est chauffée ou réchauffée, l'air devient sec. Un arrosage avec une quantité d'eau appropriée sur les pierres chaudes du sauna ramène l'humidité de l'air à un niveau correct et la peau ressent les effets de l'augmentation de l'humidité.
- Le bon niveau d'humidité donne à la peau une transpiration naturelle et une respiration douce.
- Une température et une humidité trop élevées peuvent entraîner une sensation d'inconfort.
- Un séjour prolongé dans la cabine de sauna peut entraîner une augmentation de la température corporelle. L'utilisateur du sauna doit se sentir bien
- **Attention** : lors de l'infusion, la contenance de la louche en bois ne doit **pas** dépasser 200 ml.
- Pour l'infusion, il convient d'utiliser uniquement de l'eau du robinet / de l'eau potable.
- Seuls les parfums désignés à cet effet peuvent être utilisés pour l'infusion. Suivez les instructions sur l'emballage.

| Propriété de l'eau | Effet | Recommandation |
|---|------------------------------|-----------------------------------|
| Teneur en humus | Couleur, goût, dépôts | <12 mg/l |
| Teneur en fer | Couleur, odeur, goût, dépôts | <0,2 mg/l |
| Dureté de l'eau : les principales substances sont : Le manganèse (Mn) et le calcaire, c'est-à-dire le calcium (Ca). | Dépôts | Mn : <0,05 mg/l Ca : <100 mg/l |
| Eau chlorée | Nocif | Ne pas utiliser |
| Eau salée | Corrosion rapide | Ne pas utiliser |

6.6. Recommandations pour les saunas

Instructions pour le sauna

- Avant le sauna, prends une douche chaude ou brûlante, cela stimule les glandes sudoripares. Veille à toujours entrer dans la cabine complètement sec, sinon le bois peut être endommagé.
- Reste dans la cabine tant qu'il fait bon.
- Oublie tout le stress et détends-toi.
- Laisse refroidir ta peau chauffée de temps en temps. Si possible, va ensuite te baigner.
- Ne prends pas de douche directement après le sauna, laisse d'abord ton corps se refroidir un peu. Commence ensuite par une douche chaude et diminue lentement la température si nécessaire.
- Repose-toi jusqu'à ce que tu te sentes équilibré. Pour boire, il est préférable de prendre de l'eau claire ou une boisson non alcoolisée afin de stabiliser l'équilibre hydrique.

Hygiène dans la cabine de sauna

- Utilise des serviettes pour protéger les bancs de la transpiration.
- Nettoie les bancs, les parois et le sol de la cabine au moins tous les six mois. Pour ce faire, utilise une brosse et un produit de nettoyage pour sauna.
- Essuyer la poussière et la saleté des éléments de chauffage avec un chiffon sec. Le produit doit alors être éteint et refroidi.

7. Dépannage

En cas de dysfonctionnement du produit, veuillez vérifier les causes suivantes à l'aide du tableau ci-dessous. Si tu ne parviens pas à résoudre le problème, adresse-toi au service clientèle :

| Erreur | Cause possible | Solution |
|---|--|---|
| Le produit vacille ou oscille | <ul style="list-style-type: none"> • Le produit est posé sur une surface inégale | <ul style="list-style-type: none"> • Placer le produit sur une surface plane et solide |
| La chaleur s'échappe du produit | <ul style="list-style-type: none"> • La porte est légèrement ouverte | <ul style="list-style-type: none"> • Fermer la porte |
| Le voyant lumineux d'alimentation ne fonctionne pas | <ul style="list-style-type: none"> • Pas de tension de réseau • Élément de commande défectueux | <ul style="list-style-type: none"> • Vérifier le fusible ou l'interrupteur FI de l'alimentation électrique • L'interrupteur principal de l'alimentation en tension est éteint • Vérifier la prise de courant • Contacter le service client • Contacter le service client |
| Les témoins lumineux de l'élément de commande ne s'allument pas | <ul style="list-style-type: none"> • Lampe témoin défectueuse • circuit électrique ou accessoires de la fonction concernée interrompus ou endommagés | <ul style="list-style-type: none"> • Réparer ou remplacer le panneau de commande • Contacter le service client • Réparation ou remplacement des pièces endommagées • Reconnecter les accessoires |
| Les éléments chauffants ne fonctionnent pas | <ul style="list-style-type: none"> • Eléments chauffants défectueux • Les éléments chauffants étaient souvent utilisés • Le fusible est défectueux • Raccordement des éléments chauffants inversé • Circuit électrique du panneau de commande ou des accessoires interrompu | <ul style="list-style-type: none"> • Remplacer les éléments chauffants • Contacter le service client • Remplacer les éléments chauffants • Contacter le service client • Vérifier le fusible, le remplacer si nécessaire • Vérifier les connecteurs des éléments de chauffage, les reconnecter si nécessaire. • Vérifier les connecteurs des éléments de chauffage, les reconnecter si nécessaire. • Réparer ou remplacer le panneau de commande • Contacter le service client |

| Erreur | Cause possible | Solution |
|---|--|---|
| La température dans la cabine ne chauffe pas correctement | <ul style="list-style-type: none"> • Élément chauffant défectueux • Opération incorrecte pour le réglage • Circuit électrique interrompu pour le panneau de commande ou les accessoires | <ul style="list-style-type: none"> • Vérifier l'émetteur de surface • Augmenter la température • Réinitialiser • Vérifier les connecteurs des éléments de chauffage, les reconnecter si nécessaire. |
| Lumière, odeur ou bruit étrange dans la cabine | <ul style="list-style-type: none"> • des problèmes de circuit électrique (accessoires défectueux, court-circuit, erreur du système de commande) entraînent la combustion de certains accessoires et de la commande électrique | <ul style="list-style-type: none"> • Couper l'alimentation électrique • Vérifier l'alimentation électrique et la tension • Trouver un composant problématique • Contacter le service client |
| L'éclairage ne fonctionne pas | <ul style="list-style-type: none"> • LED défectueuse • LED ou douille en vrac • Douille défectueuse • Problèmes avec l'élément de commande | <ul style="list-style-type: none"> • Remplacer la LED • Remplacer la LED • Contrôler la monture, la remplacer si nécessaire • Remettre la LED en place • Vérifier l'alimentation en tension • Remplacer la version • Réparer ou remplacer l'élément de commande • Vérifier l'alimentation en tension • Contacter le service client |

8. Maintenance et entretien

Attention ! Toutes les opérations de maintenance doivent être effectuées par un personnel technique qualifié.

- Un taux d'humidité élevé dans la cabine ne nuit pas au bois.
- La cabine doit être bien ventilée après la séance de sauna et une phase de séchage adéquate doit être respectée.
- Essuyer les surfaces en bois avec un chiffon humide.
- En fonction de l'utilisation, traiter les surfaces d'assise au moins 1x par an avec du papier abrasif fin.
- Si les bancs sont très sales, ils peuvent être nettoyés avec une solution d'eau oxygénée à 3%.
- Si les parois extérieures du sauna sont rayées ou usées, elles peuvent être traitées avec un polish pour meubles, de l'huile ou d'autres produits d'entretien pour meubles.
- Les éraflures ou les rayures dans la cabine peuvent être poncées.
- La façade et la porte en verre peuvent être nettoyées avec précaution à l'aide d'un nettoyeur pour verre.



Les désinfectants sont très corrosifs !

Respecte également les consignes du fabricant de produits de nettoyage ou de désinfection. Porte des gants de protection lors du nettoyage.



Ne verse **jamais** de vernis, de lasure ou d'imprégnation sur l'intérieur de la cabine de sauna ou sur d'autres objets en bois (bancs, grilles de protection, etc.). Ces surfaces dégagent des gaz toxiques lorsque la cabine de sauna est chauffée.

9. Démontage

9.1. Consignes de sécurité

Risque de blessure

Une manipulation inappropriée lors du démontage peut entraîner des blessures.



- Débranchez le produit de l'alimentation électrique avant de le démonter. Tout contact avec des composants sous tension peut entraîner une décharge électrique, des brûlures ou la mort.
- Le produit a un poids élevé et de grandes dimensions, il faut au moins 2 à 3 personnes pour le démonter.
- Sécurisez le produit avant le démontage pour éviter qu'il ne tombe.

Le démontage du produit doit être effectué dans l'ordre inverse du montage. (**voir chapitre Montage**)

10. Instructions pour l'élimination



- Mettre au rebut le produit et tous ses composants conformément aux réglementations locales et nationales, afin d'éviter de nuire à l'environnement.
- Nos emballages sont fabriqués à partir de matériaux respectueux de l'environnement. Ils peuvent être recyclés et servir ainsi de matières premières précieuses. Éliminez les matériaux d'emballage (cartons, emballages sales, etc.) séparément et de manière appropriée, conformément aux réglementations nationales en vigueur.
- Contactez le fabricant si tu n'es pas sûr(e) de la manière de t'en débarrasser.
- Tu peux également obtenir des informations sur l'élimination correcte des déchets auprès des centres d'élimination locaux.

Équipements électriques et électroniques - Informations pour les ménages privés



La loi sur les appareils électriques et électroniques (ElektroG) contient un grand nombre d'exigences concernant la manipulation des appareils électriques et électroniques. Les plus importantes sont résumées ici.

1. Collecte sélective des appareils usagés

Les équipements électriques et électroniques qui sont devenus des déchets sont appelés "déchets". Les détenteurs d'appareils usagés sont tenus de les faire collecter séparément des déchets municipaux non triés. Ils doivent séparer de manière non destructive les piles et les accumulateurs usagés qui ne sont pas enfermés dans l'appareil usagé, ainsi que les lampes qui peuvent être retirées de l'appareil usagé sans être détruites, avant de les remettre à un point de collecte. Séparer les appareils usagés afin de les préparer pour la réutilisation.

2. Possibilités de retour des appareils usagés

Les détenteurs d'appareils usagés provenant de ménages privés peuvent les remettre aux points de collecte des organismes publics chargés de l'élimination des déchets ou aux points de reprise mis en place par les fabricants ou les distributeurs au sens de la loi sur les appareils électriques. Vous trouverez une liste en ligne des points de collecte et de reprise sur le site Internet : <https://www.stiftung-ear.de> ou <https://www.take-e-back.de>.

3. Avis de protection des données

Les appareils usagés contiennent souvent des données personnelles sensibles. C'est notamment le cas des appareils de la technologie de l'information et des télécommunications tels que les ordinateurs et les smartphones. Dans ton propre intérêt, sache que chaque utilisateur final est responsable de l'effacement des données sur les appareils usagés à mettre au rebut.

4. Obligation de reprise des distributeurs

Les distributeurs dont la surface de vente d'EEE est d'au moins 400 m² et les distributeurs de denrées alimentaires dont la surface de vente totale est d'au moins 800 m², qui proposent et mettent à disposition sur le marché des EEE plusieurs fois par année civile ou de manière permanente, sont tenus de respecter cette obligation,

- lors de la fourniture d'un nouvel EEE à un utilisateur final, de reprendre gratuitement, sur le lieu de fourniture ou à proximité immédiate de celui-ci, l'ancien équipement de l'utilisateur final du même type d'équipement qui remplit substantiellement les mêmes fonctions que le nouvel équipement, et
- de reprendre gratuitement, à la demande de l'utilisateur final, les déchets d'équipements dont aucune dimension extérieure ne dépasse 25 cm, dans un magasin de détail ou à proximité immédiate de celui-ci ; la reprise ne peut être liée à l'achat d'un EEE et est limitée à trois déchets par type d'équipement.

5. Signification du symbole de la poubelle barrée

Le symbole de la poubelle barrée figurant régulièrement sur les équipements électriques et électroniques indique que l'équipement en question doit être collecté séparément des déchets municipaux non triés à la fin de sa durée de vie.

- Numéro d'enregistrement du fabricant
- En tant que fabricant au sens de la loi ElektroG, nous sommes enregistrés auprès de la fondation compétente Elektro-Altgeräte Register (Nordostpark 72, 90411 Nuremberg) sous le numéro d'enregistrement suivant : DEEE-Reg.-Nr. DE86467979



Home Deluxe GmbH
Schanzweg 2
32312 Lübbecke Allemagne
Tél. : +49 (0)5743 6181-0
www.home-deluxe-gmbh.de

GA-100-00-NEOLA
2023/09