

## Sauna traditionnel SHADOW XL BIG

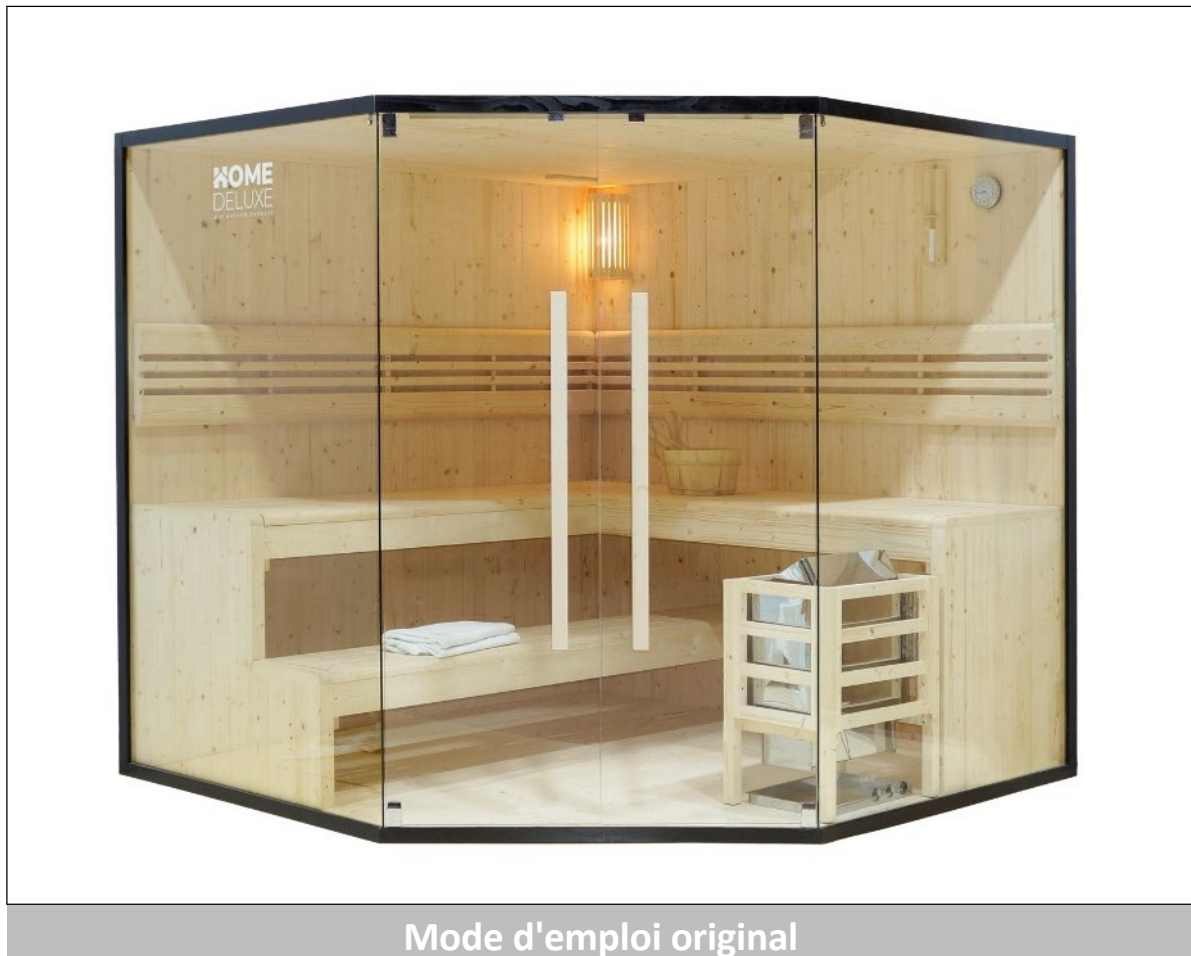

**Conçu en Allemagne**

# IMPORTANT :

## À CONSERVER POUR RÉFÉRENCE ULTÉRIEURE. À LIRE ATTENTIVEMENT !

### Table des matières

1.	Généralités .....	3
1.1.	Aperçu des produits.....	3
1.2.	Remarques générales.....	3
1.3.	Garantie.....	3
2.	Informations relatives au mode d'emploi .....	4
2.1.	Informations sur la traduction.....	4
2.2.	Disponibilité du mode d'emploi .....	4
2.3.	Publics cibles du mode d'emploi .....	4
2.4.	Légende des symboles.....	4
2.5.	Informations générales sur le mode d'emploi.....	5
2.6.	Utilisation conforme.....	5
2.7.	Consignes de sécurité .....	5
3.	Caractéristiques du produit .....	7
3.1.	Caractéristiques techniques.....	7
3.2.	Description du produit.....	8
4.	Contenu de la livraison .....	8
5.	Montage du sauna .....	13
5.1.	Consignes de sécurité .....	14
5.2.	Montage du produit .....	14
5.3.	Poêle de sauna, modèle : SCA-80 .....	27
5.4.	Consignes de sécurité .....	27
5.5.	Installation et raccordement électrique du poêle de sauna.....	28
6.	Utilisation .....	30
6.1.	Consignes de sécurité .....	30
6.2.	Première mise en service.....	32
6.3.	Fonctionnement .....	32
6.4.	Éléments de commande .....	33
6.5.	Pierres de sauna et infusion de sauna .....	33
6.6.	Conseils pour le sauna .....	35
7.	Dépannage .....	36
8.	2 Entretien et maintenance.....	37

9.	Démontage.....	37
9.1.	Consignes de sécurité .....	37
10.	Consignes d'élimination.....	37
11.	Appareils électriques et électroniques - Informations destinées aux particuliers .....	39

Chère cliente, cher client,

Merci d'avoir choisi un produit de la **société Home Deluxe GmbH**. Nous te souhaitons beaucoup de plaisir avec ton nouveau « sauna traditionnel SHADOW XL BIG ».

Le mode d'emploi vous aide pour le montage, la mise en service, l'utilisation et l'entretien du produit. Le mode d'emploi et les consignes de sécurité doivent être lus attentivement et dans leur intégralité. Respectez ces consignes afin d'éviter tout danger.

## 1. Généralités

### 1.1. Présentation du produit

Modèle : Sauna traditionnel SHADOW XL BIG

Référence : 20588 | ID de variante : 49577

Colis 1/6 Référence : 20583 | ID de variante : 49572

Colis 2/6 Référence : 20584 | ID de variante : 49573

Colis 3/6 Référence : 20585 | ID de variante : 49574

Lot 4/6 Référence : 20586 | Référence de variante :

49575 Lot 5/6 Référence : 20346 | Référence de

variante : 49263 Lot 6/6 Référence : 20341 |

Référence de variante : 49258

### 1.2. Remarques générales

Afin de répondre à nos exigences, nous améliorons constamment la qualité, simplifions le montage et l'utilisation, ou adaptons les produits aux souhaits des clients. En raison de ces modifications, la version actuelle du mode d'emploi se trouve sur notre page d'accueil.

Le terme « produit » est utilisé dans le mode d'emploi pour désigner le « sauna traditionnel SHADOW XL BIG », sauf mention contraire concernant le sauna, la cabine de sauna ou le poêle de sauna.

### 1.3. Garantie

Les droits légaux en matière de responsabilité pour vices et de garantie s'appliquent à compter de la date d'achat. Home Deluxe GmbH décline toute responsabilité pour les dommages résultant du non-respect du mode d'emploi. Les réclamations résultant d'un montage ou d'une utilisation inappropriés sont exclues de la garantie. En cas de défauts sur ce produit, veuillez contacter le fabricant par écrit :

**Home Deluxe GmbH, 34**

**Am Alten Markt**

**32361 Preußisch Oldendorf**

**Allemagne**

**Tél. : +49 (0)5743 6181-0**

**E-mail : [info@homedeluxe.de](mailto:info@homedeluxe.de)**

**[www.home-deluxe-gmbh.de](http://www.home-deluxe-gmbh.de)**

Notre équipe de service se tient à ta disposition pour toute question complémentaire.

## 2. Informations relatives au mode d'emploi

### 2.1. Informations sur la traduction

Le mode d'emploi original a été rédigé en allemand. Toutes les autres langues disponibles sont des traductions de la version allemande.

### 2.2. Disponibilité du mode d'emploi







Le mode d'emploi fait partie intégrante du produit et doit être conservé dans son intégralité à proximité immédiate du produit. En raison de modifications, la version actuelle du mode d'emploi se trouve sur notre site Internet.



### 2.3. Public cible du mode d'emploi

Le mode d'emploi doit être lu et respecté par toute personne chargée de l'une des activités suivantes ou de l'utilisation du produit :

- Déballage
- Montage / Installation
- Mise en service / Utilisation
- Maintenance / Contrôle / Entretien
- Dépannage / Réparation
- Mise au rebut

### 2.4. Légende des symboles

Symbole	Légende des symboles
	<b>AVERTISSEMENT</b> Ce symbole signale des dangers potentiels pouvant entraîner des blessures mortelles ou graves. Avant d'effectuer l'étape de montage ou d'utilisation correspondante, il est impératif de lire la consigne correspondante.
	<b>INFO</b> Ce symbole fournit des informations importantes et signale des risques de dommages matériels. Veuillez en tenir compte avant d'effectuer l'étape de montage ou d'utilisation correspondante afin de comprendre les problèmes et d'éviter tout dommage.
	<b>Marquage CE</b> Ce symbole atteste de la conformité du produit aux exigences en vigueur imposées par la Communauté européenne. La déclaration de conformité actuelle est disponible sur demande auprès de Home Deluxe GmbH.
	<b>Respecter le mode d'emploi</b> Ce symbole indique qu'il est nécessaire de lire attentivement le mode d'emploi avant le montage/l'installation et/ou l'utilisation du produit.
	<b>Interdiction de recouvrir</b> Ce symbole indique qu'il est interdit de poser quoi que ce soit sur le poêle du sauna ou de le recouvrir.
	<b>Élimination des appareils électriques et électroniques</b> Les appareils électriques et électroniques ne doivent pas être jetés avec les ordures ménagères !

Symbole	Explication du symbole
	<b>Classe de protection I</b> Ce symbole indique que toutes les parties conductrices du boîtier de l'appareil doivent être reliées au système de conducteur de protection de l'installation électrique fixe. Il s'agit d'une mise à la terre de protection. En cas de courant de défaut, un fusible coupe le circuit pour le mettre hors tension.
	<b>Courant alternatif</b> Ce symbole indique que le produit fonctionne en courant alternatif.

## 2.5. Remarques générales concernant le mode d'emploi

Ce mode d'emploi concerne le sauna traditionnel SHADOW XL BIG. Il contient des informations importantes concernant le montage, le fonctionnement, l'entretien et le nettoyage. Le mode d'emploi, en particulier les consignes de sécurité, doit être lu attentivement avant la mise en service du produit. Conservez soigneusement le mode d'emploi. Utilisez le produit uniquement comme décrit dans ce mode d'emploi afin d'éviter tout risque de blessure ou de dommage accidentel. Si le produit est cédé à des tiers, ce mode d'emploi doit également leur être remis.

## 2.6. Utilisation conforme

Le sauna est un produit de haute qualité, durable et destiné ou adapté exclusivement à un usage privé dans des limites raisonnables et habituelles. Par ailleurs, notre produit n'est pas destiné à un usage commercial. Une utilisation commerciale n'est autorisée qu'avec l'accord écrit de Home Deluxe GmbH.

Le sauna est exclusivement destiné à accueillir jusqu'à 5 personnes à l'intérieur.

Le poêle de sauna sert exclusivement à chauffer la cabine de sauna à la température de sauna.

Utilisez le produit uniquement comme décrit dans ce mode d'emploi. Toute autre utilisation est considérée comme non conforme et peut entraîner des dommages matériels ou corporels. Le fabricant décline toute responsabilité pour les dommages résultant d'une utilisation non conforme ou incorrecte.

## 2.7. Consignes de sécurité

### Consignes générales de sécurité



- Une manipulation incorrecte peut entraîner des dommages corporels et matériels importants. C'est pourquoi le montage, l'installation, la mise en service ainsi que le dépannage, l'entretien et les travaux de réparation ne doivent être effectués que par des personnes qualifiées.
- N'installez le produit **que** si le contenu de la livraison est complet et en parfait état.
- Assurez-vous que toutes les pièces sont en bon état et correctement montées. Un montage incorrect peut entraîner un risque de blessure. Les pièces endommagées peuvent nuire à la sécurité et au bon fonctionnement du produit.
- Placez le produit uniquement sur une surface sûre, plane et stable.
- Le produit peut être utilisé par des enfants à partir de 8 ans et par des personnes ayant des capacités physiques, sensorielles ou mentales réduites, ou manquant d'expérience et de connaissances, à condition qu'elles soient surveillées ou formées de manière appropriée et qu'elles comprennent les dangers associés.
- **Danger de mort !** Il est interdit d'installer une serrure ou tout autre dispositif de verrouillage sur la porte du sauna ; la cabine de sauna doit toujours être librement accessible.
- Tenez les animaux domestiques éloignés du sauna.

### Danger pour les enfants



- Tenez les enfants éloignés des matériaux d'emballage. Il existe notamment un risque d'étouffement !
- Les enfants ne doivent pas jouer dans ou sur le produit.
- Ne laissez pas les enfants s'approcher du sauna et du poêle.
- Consultez un pédiatre avant que votre enfant n'utilise le sauna ou qu'il ne soit autorisé à le faire.
- **Attention !** Les enfants à partir de 6 ans ne peuvent utiliser le sauna que sous la surveillance d'un adulte.
- Ne placez pas le produit directement ou à proximité immédiate d'une aire de jeux.
- Le nettoyage et l'entretien ne doivent pas être effectués par des enfants sans surveillance.

### Risque de blessure

#### Une mauvaise utilisation du produit peut entraîner des blessures.



- N'apportez aucune modification structurelle au produit. Toute modification doit être soumise à l'autorisation du fabricant et effectuée conformément à ses instructions.
- **Danger de mort par électrocution** : pour éviter les brûlures ou les chocs électriques, veillez à ce qu'aucun objet métallique ou outil n'entre en contact avec les éléments chauffants.
- **Danger de mort par électrocution** : afin d'éviter tout risque d'électrocution, toutes les installations et les travaux de maintenance correspondants doivent être effectués par un électricien qualifié.
- **Danger de mort par électrocution** : en cas de détérioration du câble d'alimentation, mettez le produit hors service jusqu'à ce que le câble d'alimentation soit remplacé par le fabricant, son service après-vente ou un électricien qualifié.

### Risque de dommages



- Une mauvaise utilisation du produit peut entraîner des dommages.
- Les travaux de réparation et d'entretien sur le système électrique ne doivent être effectués que par un électricien qualifié.

### Risque d'explosion



- En cas d'incendie, prévenez immédiatement les pompiers et assurez-vous qu'aucune personne ne se trouve dans le sauna.
- **Attention** : ne pas stocker de substances hautement inflammables, facilement inflammables ou explosives à l'intérieur du produit. Les substances hautement inflammables peuvent prendre feu.

### 3. Caractéristiques du produit

#### 3.1. Caractéristiques techniques

Sauna	
Matériau	Bois d'épicéa
Dimensions (L x H x P)	2000 x 1900 x 2000 mm
Épaisseur de la paroi arrière	env. 50 mm
Épaisseur de la paroi latérale	env. 42 mm
Hauteur d'accès	4 cm
Largeur d'entrée	60 cm
Capacité du sauna	max. 6 personnes
Vitrages	8 mm (verre de sécurité trempé)

Poêle de sauna	
Tension d'alimentation	380 – 415 V CA
Fréquence	50 – 60 Hz
Poêle de sauna	8,0 kW
Classe de protection	I
Plage de température	80-100 °C
Profondeur	300 mm
Largeur	420 mm
Hauteur	600 mm
Poids	10 kg

Lampe de sauna (non fournie)	
Tension d'alimentation	220 - 240 V CA
Fréquence	50 - 60 Hz
Puissance	max. 40 W / E27
Indice de protection <sup>1)</sup>	IPX4
Ampoule LED	L'ampoule LED E27 peut être achetée séparément dans le commerce

<sup>1)</sup> IPX4 : protection contre les projections d'eau provenant de toutes les directions

## Plan coté

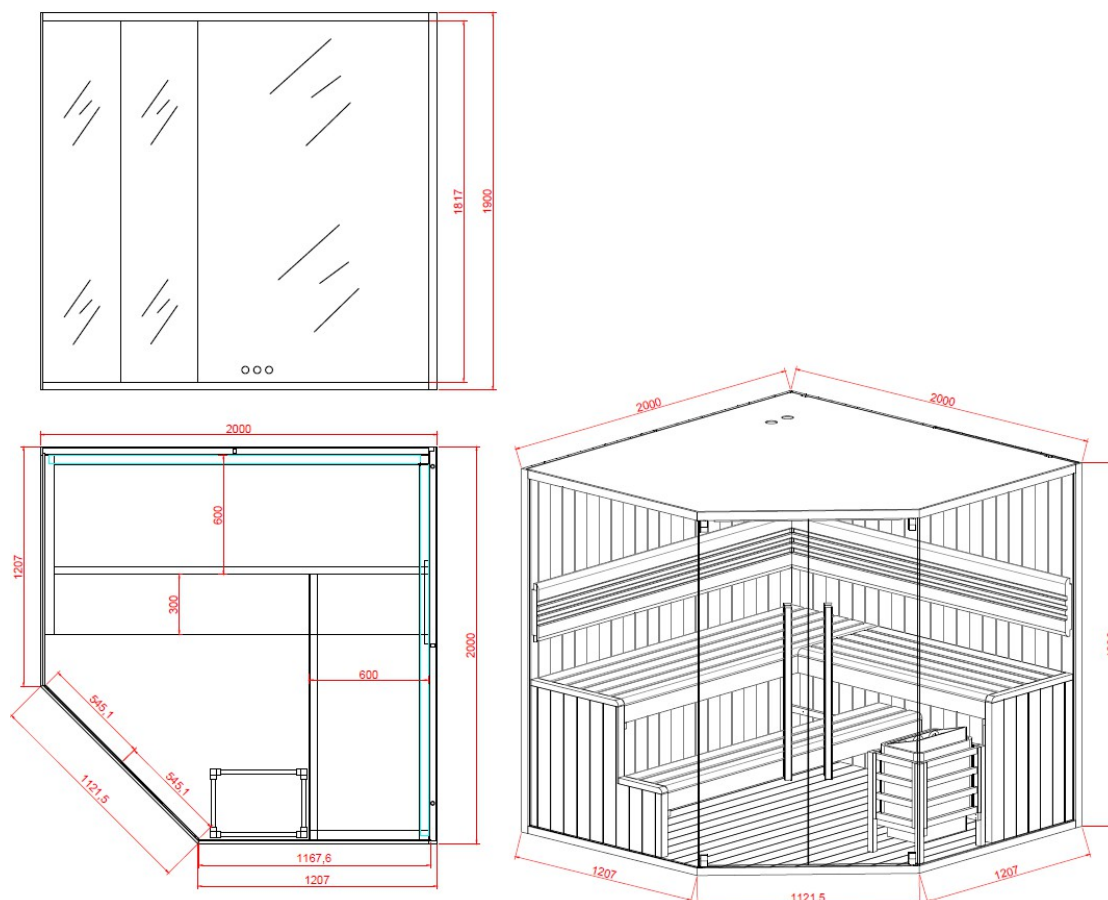

### 3.2. Description du produit

Ce produit en bois d'épicéa est conçu pour être installé et utilisé à l'intérieur. Le poêle de sauna efficace et la façade en verre de sécurité trempé garantissent une sensation agréable et apaisante, pour une détente et une régénération idéales. Le sauna traditionnel SHADOW, avec ses éléments vitrés panoramiques, attire tous les regards et séduit par son aspect haut de gamme. Le cadre noir du SHADOW, associé aux fenêtres panoramiques, confère à ce sauna un look moderne, élégant et intemporel qui s'harmonise avec tous les styles d'intérieur.







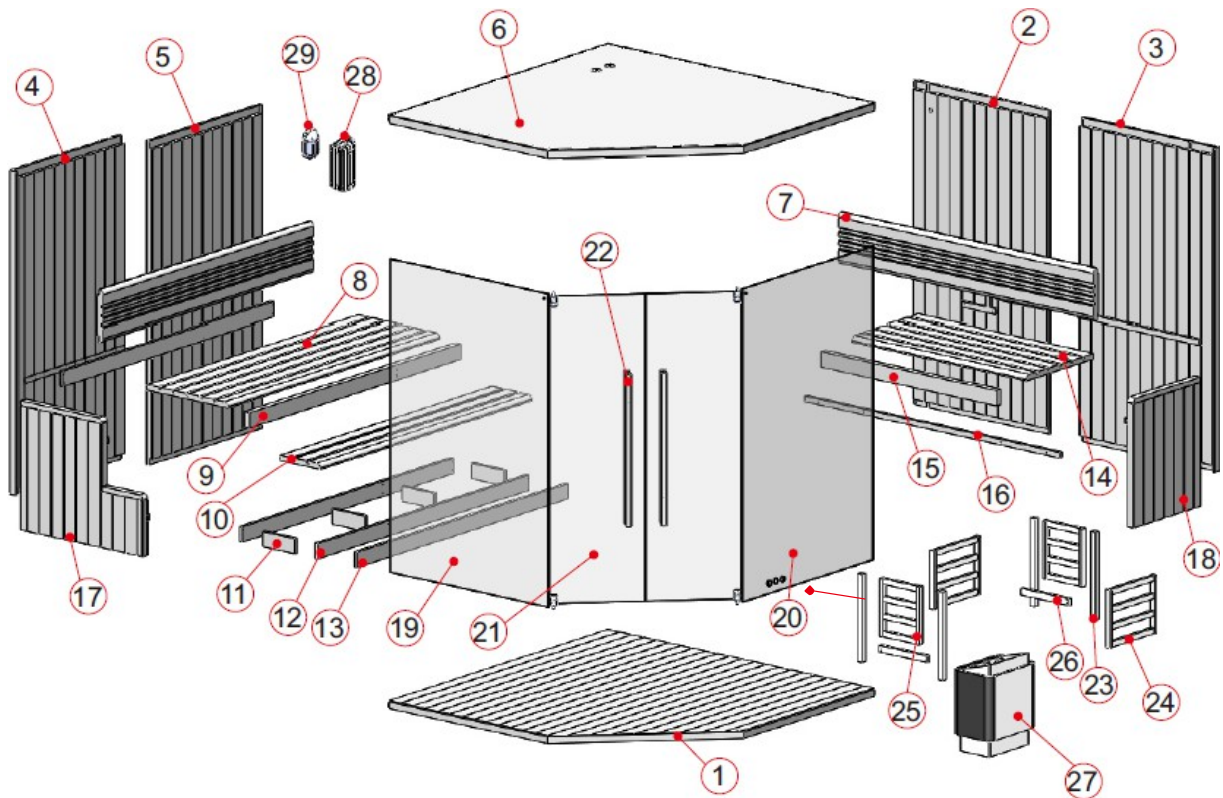

## 4. Contenu de la livraison





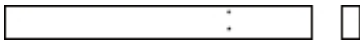

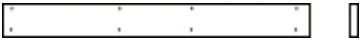
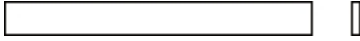

À la livraison, vérifiez que l'emballage ne présente pas de dommages extérieurs. De plus, immédiatement après le déballage, vérifiez que le contenu de la livraison est complet et que le produit ainsi que tous ses composants sont en parfait état et ne présentent aucun dommage. N'installez le produit que si le contenu de la livraison est complet et en bon état.







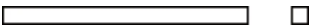
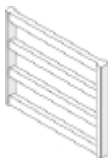

L'ampoule E27 n'est pas fournie et peut être achetée séparément dans le commerce. Notez le numéro de série du boîtier de commande, car ce numéro est nécessaire en cas de réparation ou de commande de pièces de rechange.

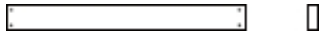





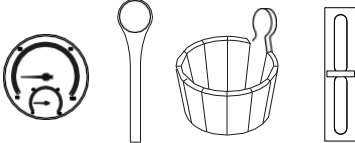

N°	Description	Quantité	Illustration
1.	Plaque de fond (1978 x 1978 x 39 mm)	1	
2.	Paroi arrière (1900 x 1002 x 44 mm)	1	
3.	Panneau arrière (1900 x 1006 x 44 mm)	1	



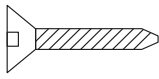



N°	Description	Quantité	Illustration
4.	Paroi latérale (1900 x 985 x 44 mm)	1	
5.	Paroi latérale (1900 x 1010 x 44 mm)		
6.	Toit de sauna (1978 x 1978 x 44 mm)	1	
7.	Dossier (1800 x 300 x 43 mm)	2	
8.	Banquette supérieure (1888 x 600 x 33 mm)	1	
9.	Habillage avant de la banquette supérieure (1888 x 90 x 40 mm)	1	
10.	Siège inférieur (1888 x 300 x 33 mm)	1	
11.	Structure de support de la banquette (238 x 90 x 20 mm)	4	
12.	Barre de liaison de la paroi arrière (1888 x 90 x 20 mm)	3	
13.	Habillage avant de la banquette inférieure (1888 x 90 x 20 mm)	1	
14.	Banquette supérieure (1288 x 600 x 33 mm)	1	

N°	Description	Quantité	Illustration
15.	Habillage avant de la banquette supérieure (1290 x 90 x 40 mm)	1	
16.	Coussin de banquette (1888 x 33 x 20 mm)	1	
17.	Coussin de banquette gauche (900 x 761 x 44 mm)	1	
18.	Coussin de banquette droit (600 x 761 x 44 mm)	1	
19.	Vitres latérales (1837 x 1165 x 8 mm)	1	
20.	Façade vitrée avec aération (1837 x 1165 x 8 mm)	1	
21.	Porte vitrée (1803 x 545 x 8 mm)	2	
22.	Poignée de porte intérieure (900 x 40 x 40 mm) Poignée de porte extérieure (900 x 40 x 40 mm)	2 2	
23.	Poteau d'angle pour grille de protection de poêle (600 x 33 x 33 mm)	4	
24.	Grille de protection pour poêle, parties avant et arrière (420 x 370 x 33 mm)	2	

N°	Description	Quantité	Illustration
25.	Grille de protection latérale (370 x 280 x 33 mm)	2	
26.	Barres de la grille de protection du poêle (335 x 33 x 20 mm)	2	
27.	Poêle de sauna	1	
28.	Abat-jour (300 x 142 x 105 mm)	1	
29.	Cache-lampe	1	
30.	Bac de récupération	1	
31.	Goulotte (600 x 60 x 40 mm)	1	
Z 1	Kit sauna : - Thermomètre - Seau de sauna - Sablier - Louche de sauna		
Z 2	Pierres de sauna		

**Matériel de montage (variantes possibles)**

								 Équerre
∅3x16	∅4x30	∅4x45	∅4x60	∅6x60	∅5x6	∅6x8	Pince à verre	30 x 30 x 16
13 x	40x	61x	10x	4x	2x	2x	2x	2x

 Bande en caoutchouc		 Charnière			 Cache en bois
Bande en caoutchouc	∅22	Charnière	∅16x20	Vis de réglage	∅10,5* ∅16
9M	8x	4x	4x	2x	4x

## 5. Montage du sauna

### Emplacement



L'installation du sauna peut être soumise à des réglementations en matière de construction. En cas de non-respect des conditions d'installation, l'autorisation d'installation peut t'être retirée par les autorités.

- Consultez les autorités compétentes avant l'installation.
- Les réglementations en vigueur doivent être respectées.
- Installez le produit sur une surface plane et solide.
- Installez le produit dans un endroit sec et résistant à l'humidité.
- Le produit est exclusivement destiné à un usage intérieur.
- Respectez une distance de sécurité d'au moins 2 mètres par rapport à d'autres structures. Cela facilite l'installation et peut sauver des vies en cas d'incendie.
- La hauteur sous plafond pour l'installation doit être d'au moins 2,17 m.

## 5.1. Consignes de sécurité

Les informations suivantes relatives à la sécurité et à la santé doivent être lues attentivement.

### Risque de blessure

#### Une manipulation incorrecte lors du montage peut entraîner des blessures







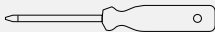
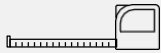

- Votre produit est livré en 5 colis. Veuillez vous assurer que les colis sont ouverts par le haut. Soyez très prudent lors de l'ouverture des colis, car ils contiennent des pièces fragiles et du verre.
- N'assemblez le produit **que** si le contenu de la livraison est complet et en bon état.
- Placez le produit uniquement sur une surface sûre, plane et stable.
- Pour éviter toute blessure, le montage du produit nécessite au moins 2 à 3 personnes.
- Portez des vêtements de protection, tels que des chaussures de sécurité et des gants de protection, pendant le montage.
- Tenez les enfants éloignés du lieu de montage pendant l'installation du produit. La livraison contient des petites pièces qui peuvent être avalées ou causer des blessures graves.
- **Nous attirons votre attention sur le fait que Home Deluxe GmbH ne prend en charge aucun frais de montage ou de prestations artisanales, tels que les frais d'électricien ou les frais de spécialistes comparables.**
- **Veillez noter que notre entreprise ne dispose pas de sa propre équipe de service ou de techniciens. Le client est lui-même responsable de l' , du montage et du raccordement corrects du produit.**

## 5.2. Montage du produit

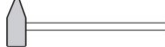
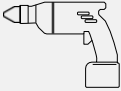
Le produit est livré démonté et nécessite un certain effort pour être monté. Respectez scrupuleusement les instructions de montage. En cas de non-respect, le bon fonctionnement et la sécurité du produit ne sont pas garantis.

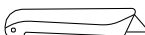
### Outils nécessaires

	Tournevis		Mètre ruban
	Clé Allen		Marteau
	Perceuse		Escabeau
	Niveau à bulle		Cutter
	Crayon		Foret hélicoïdal

### Préparation au montage du sauna :

Installez le produit **uniquement** à l'intérieur, sur une surface plane, stable et horizontale. Pour une meilleure stabilité et une meilleure tenue, nous vous recommandons de placer le produit sur une fondation ou une structure similaire.

Ces étapes nécessitent au moins 2 à 3 personnes.

**Étape 1 : Montage de la plaque de fond et des parois latérales et arrière.**

- Placez la plaque de fond (1) sur un sol plat, stable et horizontal. (**Respectez le sens d'installation**)
- Placez la paroi arrière (2) et la paroi latérale (5) derrière le panneau de fond (1) et emboîtez-les de manière à ce qu'elles soient bien alignées et bien ajustées les unes contre les autres.
- Placez la paroi arrière (3) et la paroi latérale (4) à côté des autres parois et emboîtez-les bien les unes contre les autres.
- Faites passer le câble d'alimentation du poêle à travers les trous de la paroi latérale. (**voir repère**).
- Accroche la deuxième paroi arrière et la deuxième paroi latérale par le haut dans les charnières de la première paroi arrière et de la première paroi latérale (**voir repères**).
- Vissez les parois entre elles par l'arrière.

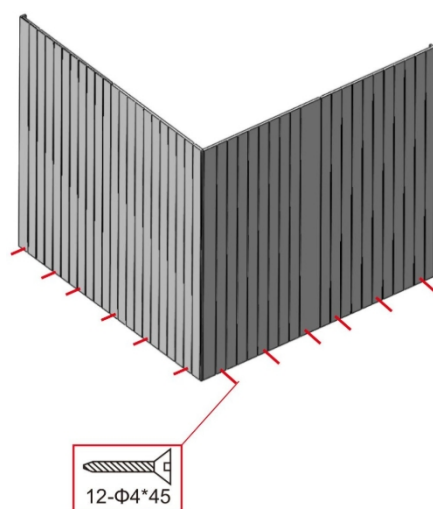
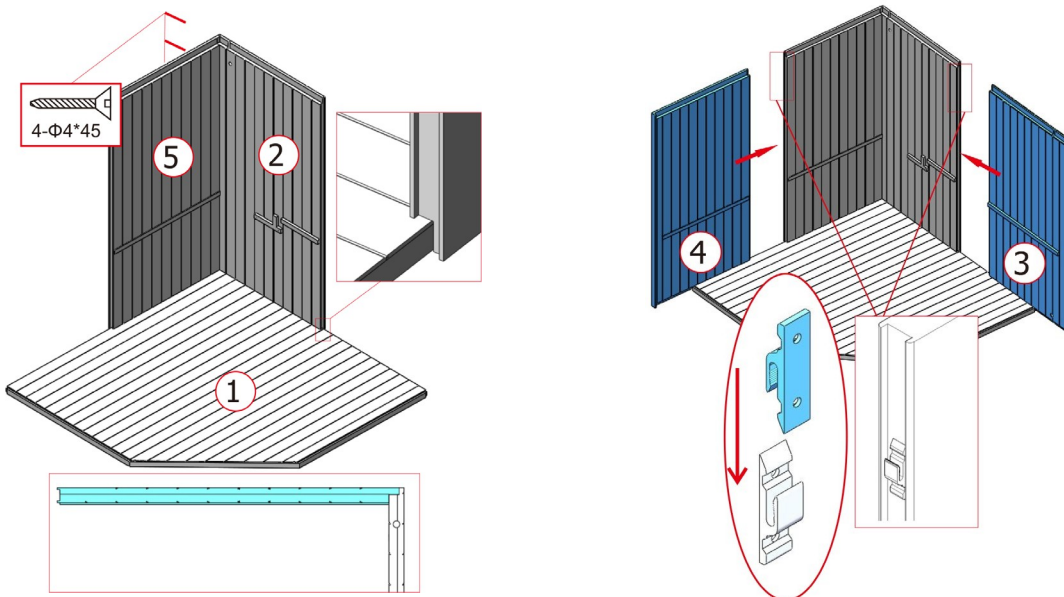

### Étape 2 : Montage des baguettes de liaison et du revêtement de la banquette.

- Placez la barre de liaison (12) et le revêtement de banc (16) directement au-dessus/en dessous des barres pré-montées des parois arrière et vissez-les aux deux parois arrière et latérales.

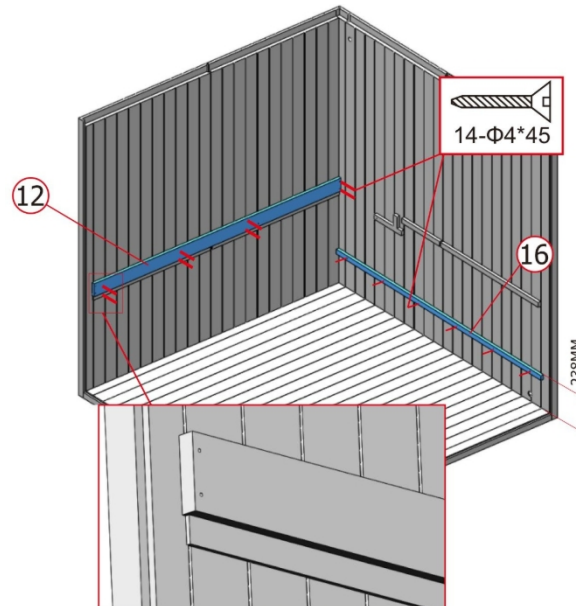

### Étape 3 : Montage des vitres

- Placez la porte vitrée (19) et la façade vitrée (20) sur les baguettes extérieures de la plaque de fond.
- Veillez à ce que le trou dans la vitre (19) soit orienté vers l'avant (**voir repère**).
- Veillez à ce que les trois trous d'aération de la façade vitrée (20) soient orientés vers le bas, en direction du socle (**voir repère**).
- Veillez à ce que les ouvertures d'aération de la façade en verre (20) soient orientées vers le bas, en direction de la plaque de fond.
- Faites glisser les deux vitres dans la rainure jusqu'à ce qu'elles touchent les parois latérales et arrière. (**voir repère**)

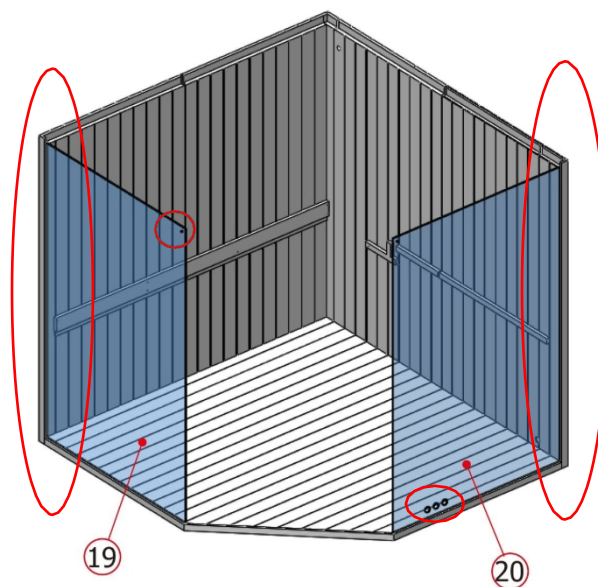

#### Étape 4 : Montage du toit du sauna

- Placez le toit du sauna (6) sur les baguettes des parois latérales et arrière.
- Positionnez simultanément le toit du sauna au-dessus des vitres ; celles-ci doivent être en contact avec les baguettes du toit (**voir le repère** ; les trous d'aération **doivent** être orientés vers la grande vitre).
- Vissez les équerres sur la vitre et le toit du sauna depuis l'intérieur (la vitre est pré-percée).

Vitrage

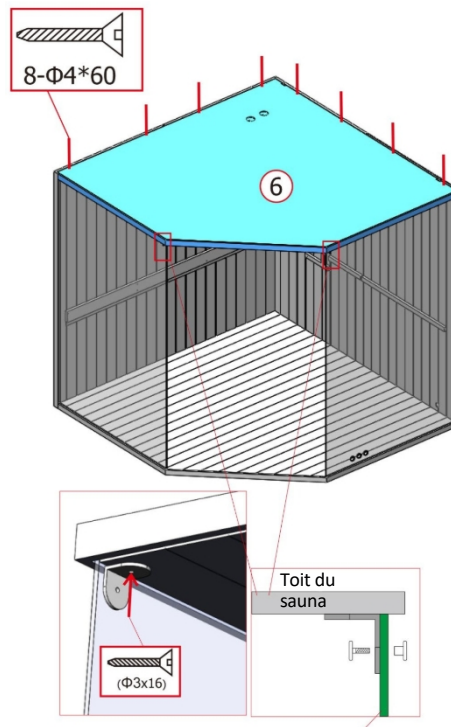

#### Étape 5 : Montage du revêtement de banc

- Positionne le coussin de banc gauche (17) et le coussin de banc droit (18) devant la petite vitre et pousse-les jusqu'à la paroi arrière.
- Vissez le revêtement de banc à la paroi arrière par l'arrière.

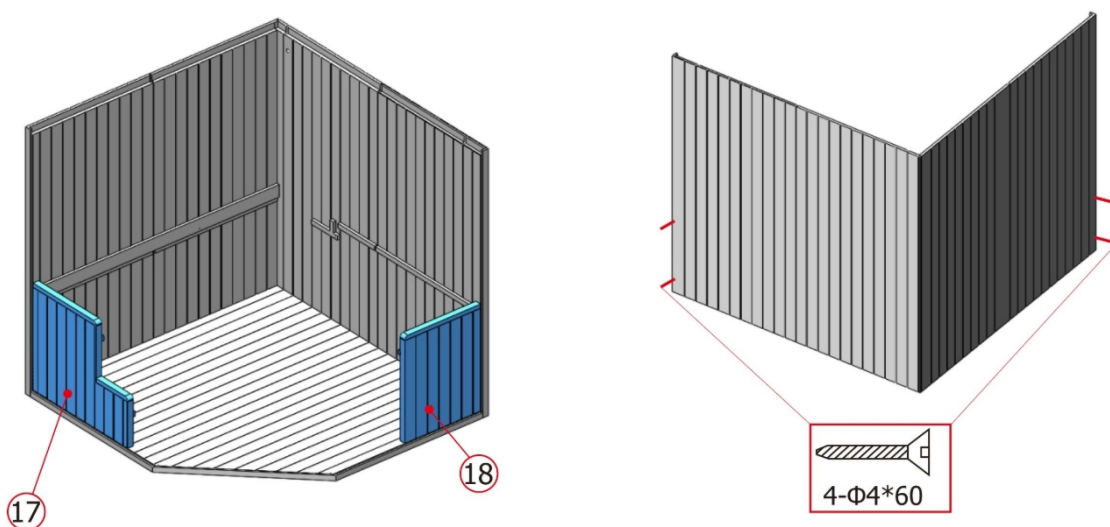



**Étape 6 : Montage de l'habillage et de la structure de l'assise**

- Vissez la structure de support / la baguette de raccordement (11 / 12), puis posez le cache avant (13) devant la structure de support et placez-le à fleur des baguettes sur les supports latéraux inférieurs.
- Placez le cache avant (9, 15) sur les baguettes supérieures et vissez-le par l'arrière (voir illustration).

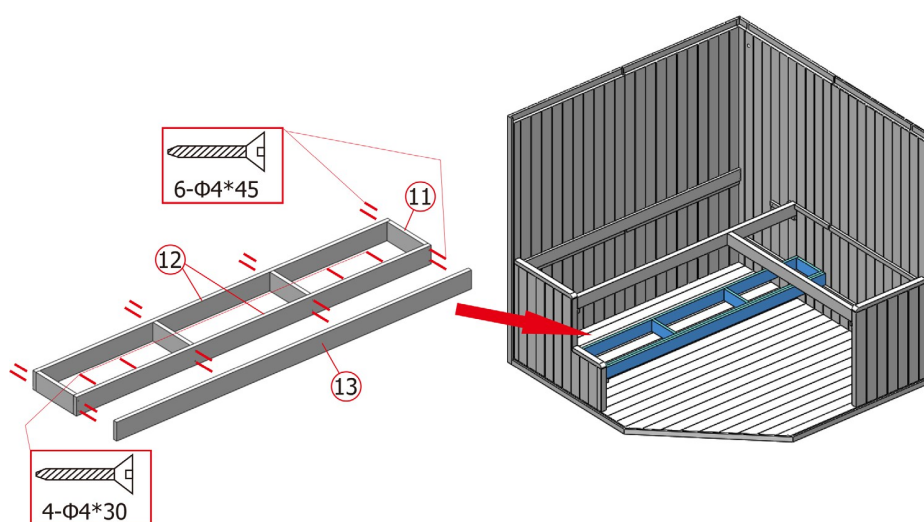
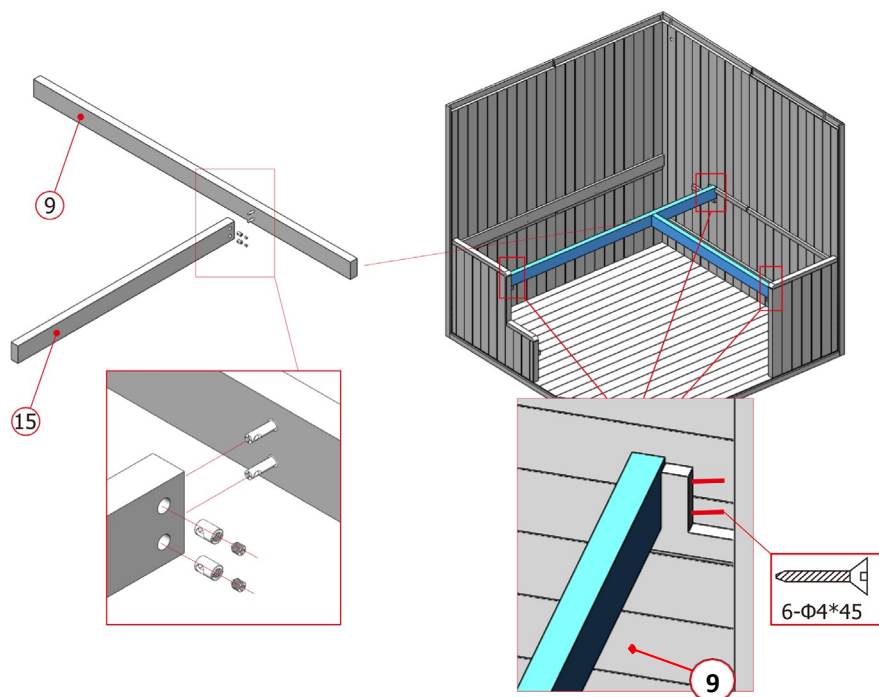

### Étape 7 : Montage de la ventilation et des assises

- Placez l'assise (8) sur le support supérieur.
- Placez l'assise (14) à la même hauteur que l'autre support supérieur.
- Placez l'assise (10) sur le support inférieur.
- Il n'est pas nécessaire de visser les assises.

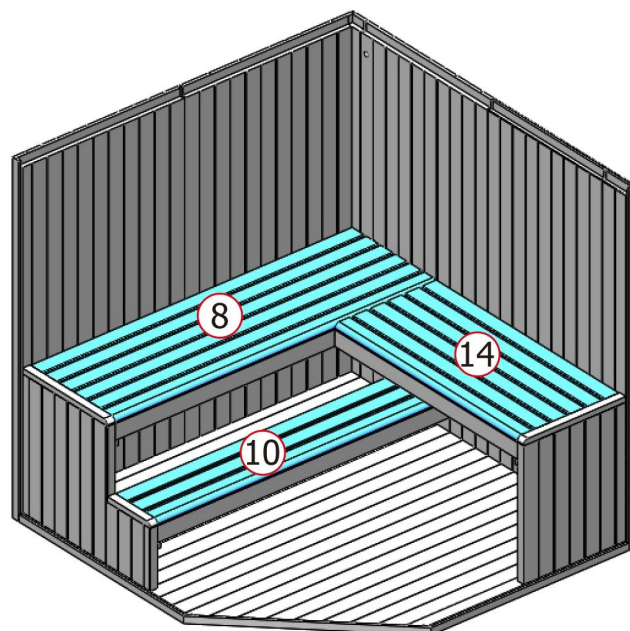

### Étape 8 : Montage du dossier

- Vissez le dossier (7) à 200 mm au-dessus du banc, sur la paroi arrière et les parois latérales.

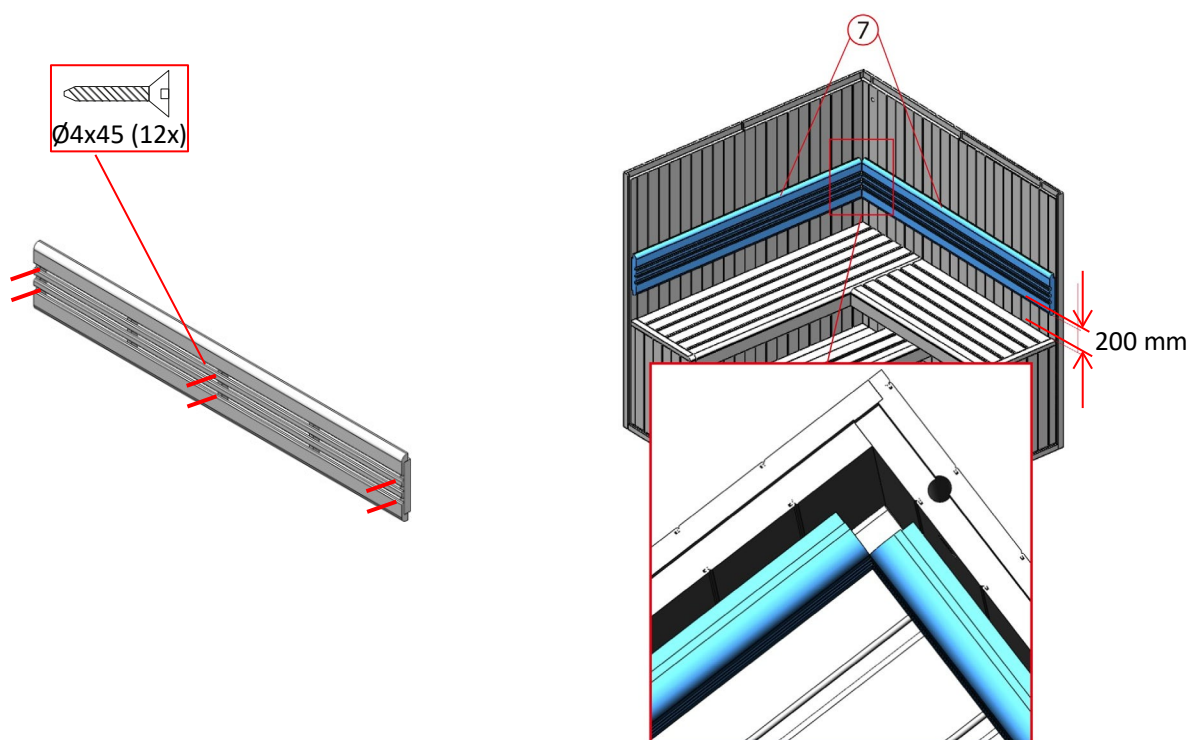



**Étape 9 : Montage de la grille de protection du poêle**

- Montez et vissez la grille de protection du poêle (23 / 24 / 25 / 26).
- Placez la grille de protection du poêle dans la cabine du sauna.

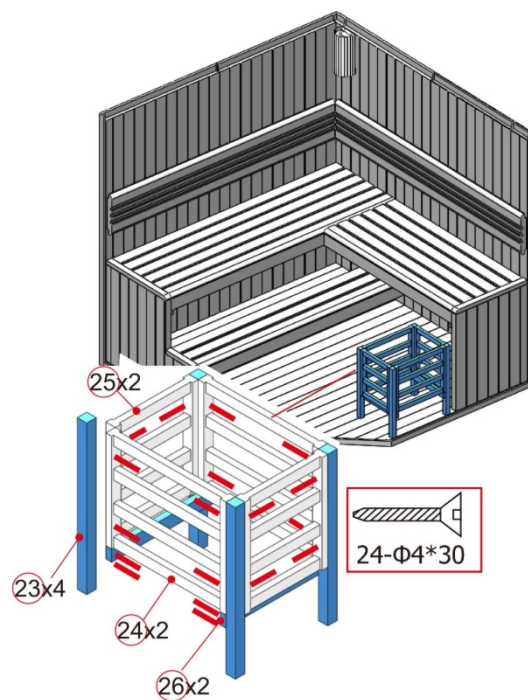

**Étape 10 : Placez le poêle dans la grille de protection du poêle**

- Raccordez le câble d'alimentation au poêle du sauna conformément au schéma de câblage. (À effectuer **uniquement par un électricien qualifié**)
- Glissez le bac de récupération (30) sous le poêle.
- Soulevez et placez le poêle de sauna (27) dans la grille de protection du poêle.
- Vissez le passe-câble (31) à côté du poêle de sauna.
- Une fois le poêle de sauna raccordé, faites passer le câble d'alimentation à l'extérieur à travers l'orifice situé dans le toit du sauna.

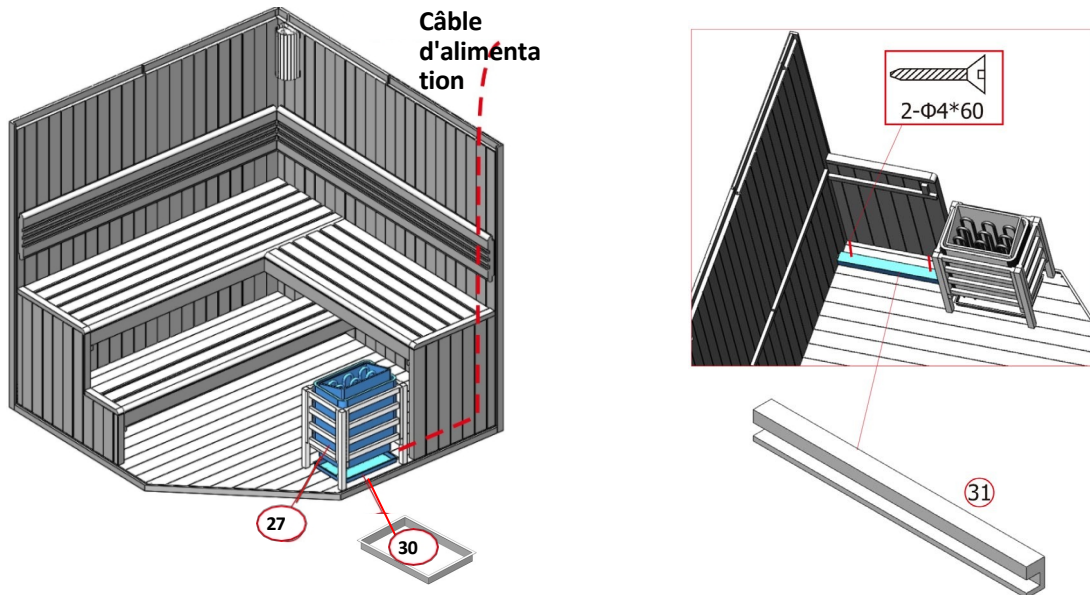

**Remarque**

Le poêle **ne doit pas** être posé directement sur le sol du sauna. Il doit être placé à distance du sol afin d'assurer une bonne circulation de l'air. Le bac de récupération situé sous le poêle sert à recueillir l'excès d'eau provenant de l'arrosage.

**Étape 11 : Montage et raccordement de la lampe de sauna**

- Vissez l'ampoule (max. 40 W, culot E27, non fournie) dans les douilles.

**Attention :** confiez l'installation de la lampe de sauna à un électricien qualifié.

- Vissez la lampe de sauna (29) à l'arrière de la paroi latérale, où se trouve un passage de câble pour le cordon d'alimentation.
- Vissez ensuite la grille de protection de la lampe (28) au-dessus de la lampe de sauna sur la paroi latérale du sauna (**voir repère**).
- Une fois le montage terminé, celle-ci peut être raccordée à une alimentation électrique (prise ou interrupteur).

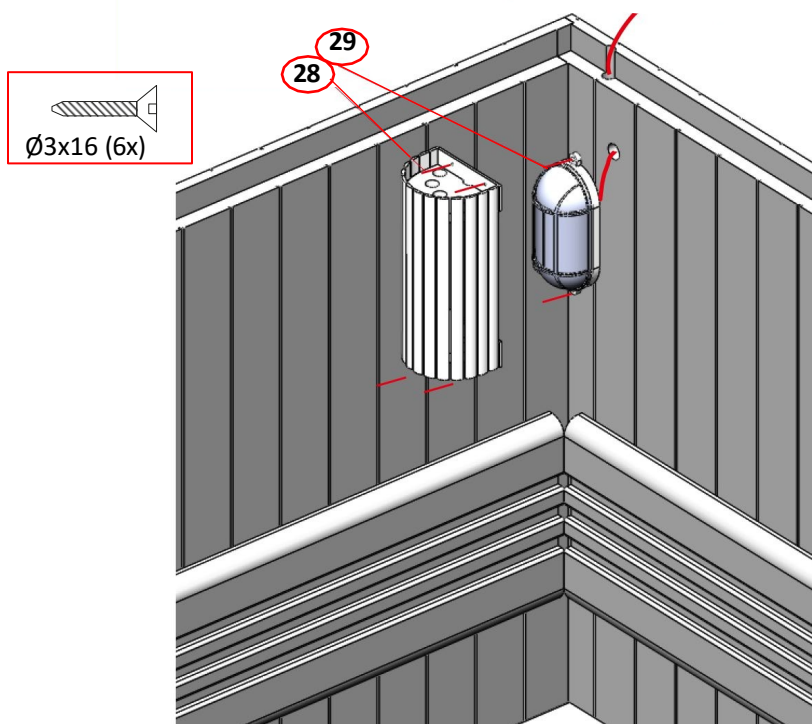

### Étape 12 : Montage de la ventilation et des sièges

- Vissez la ventilation de la cabine (28) sous le toit du sauna.
- Placez le siège (8) sur le support supérieur.
- Placez l'assise (10) sur le support inférieur.
- Il n'est **pas** nécessaire de visser les assises.

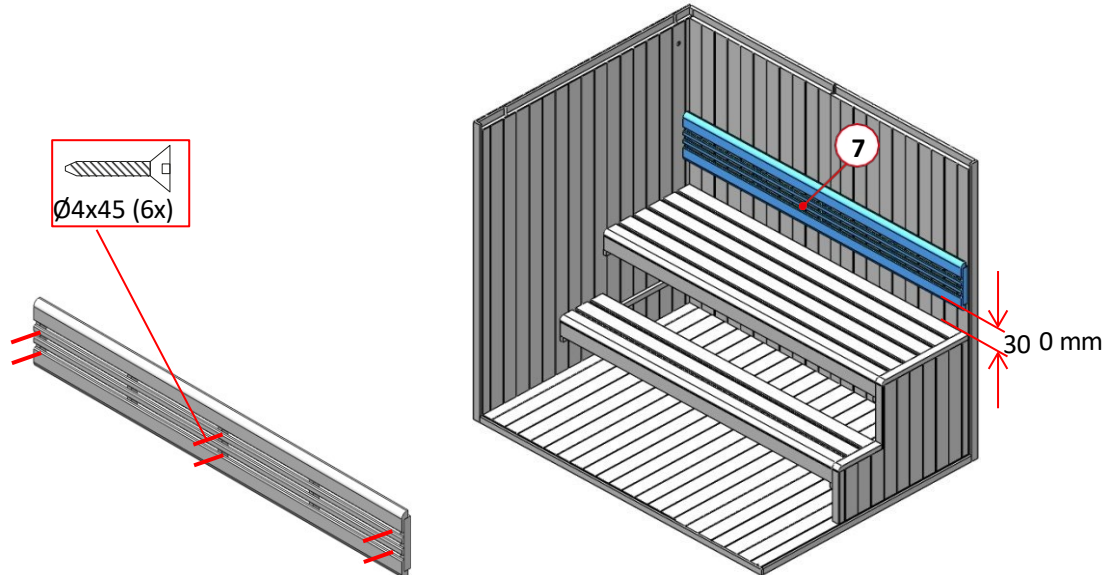

### Étape 13 : Montage de la ventilation

- Vissez le système de ventilation de la cabine (28) sous le toit du sauna.

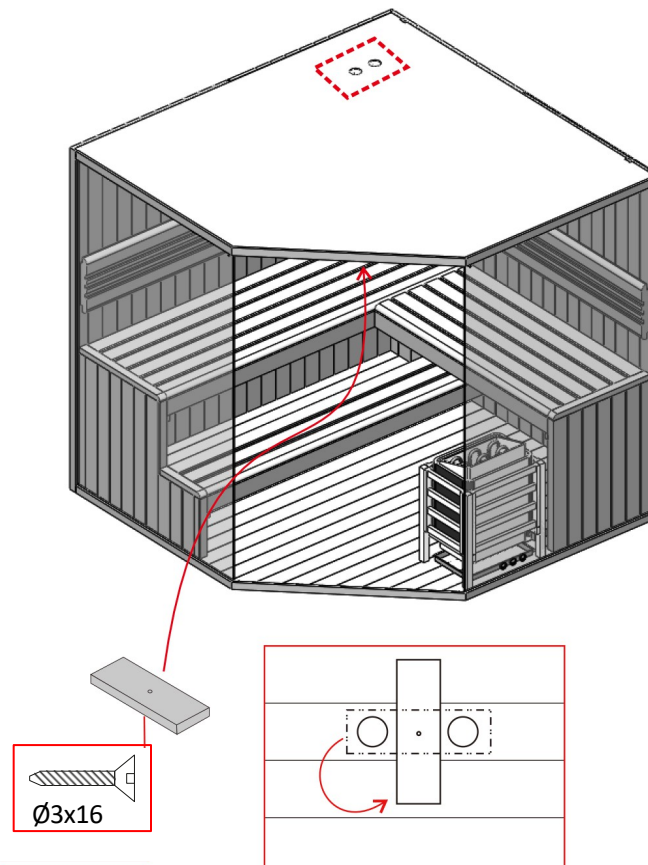

### Étape 14 : Montage de la porte vitrée et de la poignée

- Glisse le clip en verre en haut / à l'avant de la porte vitrée (19).
- Glisse la charnière de porte (26) en bas de la porte vitrée (16) et fixe-la (ne la serre pas encore).
- Insérez la charnière supérieure de la porte dans son logement dans le toit du sauna.
- Placez la porte vitrée (19) dans le logement inférieur de la charnière, puis glissez-la dans la charnière supérieure et fixez-la.
- Alignez la porte vitrée et serrez les charnières.
- Montez ensuite la poignée de porte (22) sur la porte vitrée et vissez-la depuis l'intérieur. (Poignée / porte vitrée / poignée). Montez ensuite les capuchons en bois dans les trous de la poignée de porte.
- Enfoncez le joint en caoutchouc depuis l'extérieur dans la rainure (entre la paroi du sauna et la vitre).
- Il est également possible d'installer le joint en caoutchouc entre le toit et la vitre.

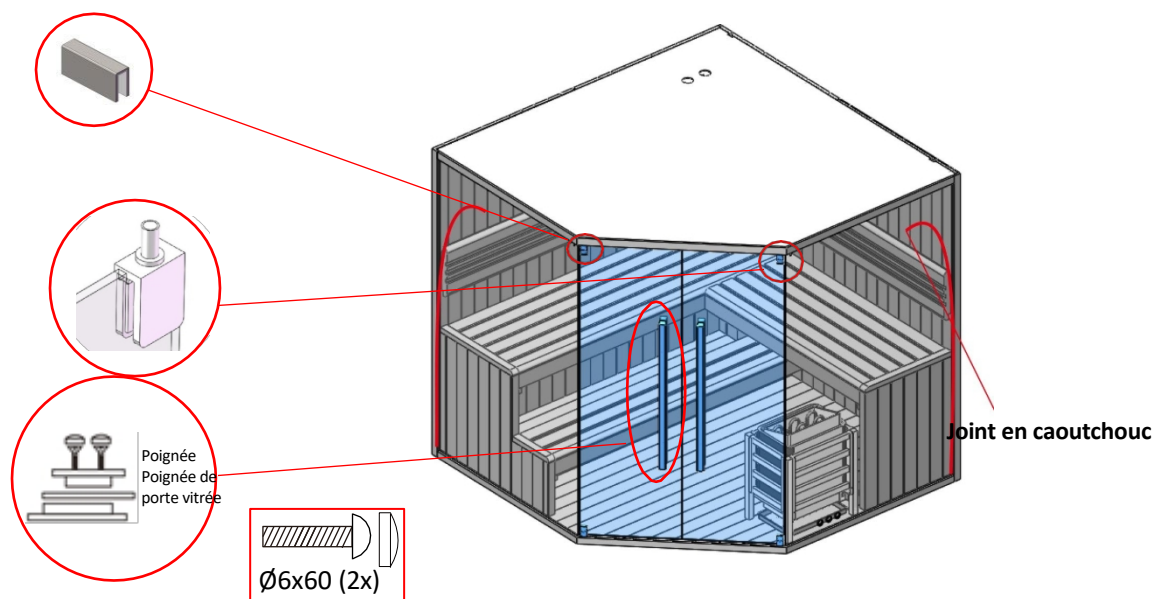

### Étape 15 : Fixer le thermomètre et le sablier

- Placez le thermomètre et le sablier à l'emplacement souhaité sur le mur. Nous vous recommandons de ne pas installer le thermomètre et le sablier au-dessus du poêle. Accrochez le sablier de manière à ce qu'aucun autre accessoire ne soit trop proche, le sablier doit pouvoir tourner librement.

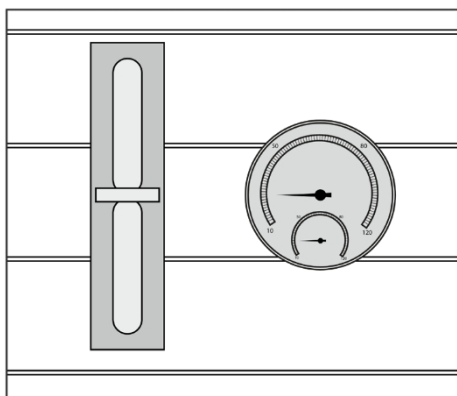

### 5.3. Modèle de poêle de sauna : SCA-80

#### Généralités

Ce mode d'emploi concerne le poêle de sauna. Il contient des informations importantes sur le montage, le fonctionnement et l'utilisation. Lisez attentivement le mode d'emploi, en particulier les consignes de sécurité et les instructions d'utilisation, avant de monter et de mettre en service le poêle de sauna, et conservez-le soigneusement. Utilisez le poêle de sauna uniquement comme décrit dans ce mode d'emploi afin d'éviter tout risque de blessure ou de dommage accidentel. Si le poêle de sauna est cédé à un tiers, ce mode d'emploi doit également lui être remis.

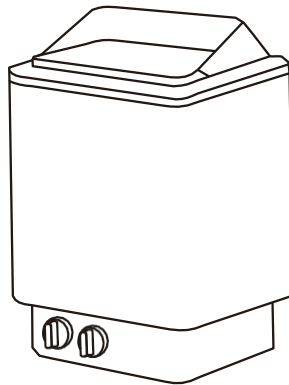

### 5.4. Consignes de sécurité

#### Risque de blessure

**Une mauvaise utilisation du poêle de sauna peut entraîner des blessures.**



- N'installez le poêle de sauna **que** si le contenu de la livraison est complet et en bon état.
- **Risque d'électrocution** : les travaux d'installation et d'entretien du poêle et de la lampe de sauna **doivent** être effectués par un électricien qualifié, dans le respect des consignes de sécurité électrique en vigueur.
- **Danger de mort par électrocution** : tout contact avec des pièces sous tension présente un danger immédiat de mort. Tout endommagement de l'isolation ou de certains composants peut être mortel. -> En cas d'endommagement de l'isolation, coupez immédiatement l'alimentation électrique et faites effectuer les réparations nécessaires.
- Veillez à ce que le poêle de sauna soit éteint après utilisation et que la minuterie soit réglée exactement sur « 0 ».
- **Ne** tournez **pas** le bouton de la minuterie au-delà de la butée, cela pourrait empêcher le poêle de s'éteindre et le faire fonctionner indéfiniment.
- Ne jetez pas les pierres de sauna.
- Empilez les pierres de sauna de manière à ce qu'elles ne tombent pas entre les éléments chauffants. Ne les enfoncez pas entre les éléments chauffants.
- Ne laissez pas tomber les pierres de sauna dans le poêle, posez-les délicatement.
- Lorsque vous empilez les pierres de sauna, évitez d'exercer une pression directe sur les éléments chauffants.
- Lors du remplissage, disposez les grosses pierres de sauna vers le bas. Veillez à ne pas les placer trop près les unes des autres afin que l'air puisse circuler.
- Retirez les pierres de sauna cassées ou endommagées du poêle.
- Ne placez pas trop de pierres de sauna sur le poêle.
- Ne posez aucun objet sur les pierres de sauna, la ventilation du produit doit rester assurée.
- Le poêle de sauna et les pierres de sauna peuvent vous brûler la peau.



- La garantie des poêles de sauna électriques ne couvre pas l'utilisation inappropriée des pierres de sauna, l'utilisation de pierres trop petites qui bloquent la ventilation du sauna, ni toute autre obstruction de la ventilation du sauna due à l'accumulation d'autres objets.
- Une humidité excessive peut entraîner un dysfonctionnement des appareils électriques.
- Ne versez pas trop d'eau sur les pierres de sauna, cela peut entraîner la formation de vapeur d'eau excessivement chaude.

## 5.5. Installation et raccordement électrique du poêle de sauna

**Attention** : avant utilisation, lisez attentivement et intégralement la notice de montage.

- N'installez votre poêle de sauna **que** si le contenu de la livraison est complet et en bon état.
- Assurez-vous que tous les composants sont en bon état.

### Remarque

Afin d'éviter tout court-circuit ou le déclenchement du disjoncteur différentiel, nous te recommandons vivement de brancher le produit sur un circuit électrique doté d'un fusible ou d'un disjoncteur dédié. Une surcharge peut se produire si plusieurs appareils électriques sont branchés simultanément sur la même prise ou si une rallonge est utilisée. Veuillez tenir compte de cette recommandation lors de l'installation de votre spa, de votre sauna ou de votre cabine infrarouge. Vous trouverez de plus amples informations dans la notice de montage et les caractéristiques techniques.

### Installation et raccordement électrique du poêle de



#### sauna Remarque :

Seul un électricien qualifié est habilité à effectuer le raccordement au réseau du poêle de sauna, dans le respect des normes de sécurité électrique en vigueur.

- Installez le poêle de sauna à l'aide de la vis prévue à cet effet **four**, en respectant les distances et volumes de sécurité minimaux, sur le mur ou sur la plaque du four.
- Le raccordement électrique du poêle de sauna **ne** doit être effectué **que** par un électricien qualifié, dans le respect des normes de sécurité électrique en vigueur.
- Le bac de récupération doit être placé sous le poêle de sauna.
- Soulevez et placez le poêle de sauna dans la grille de protection du poêle, en veillant à ce qu'il ne repose pas directement sur le sol du sauna afin que l'air puisse bien circuler.
- Le mur près du poêle de sauna ne doit pas être recouvert de matériaux tels que des plaques d'amiante ou d'Eternit, etc., car ce type de revêtement peut entraîner des températures élevées et un risque de brûlure.
- Utilisez des matériaux homologués pour les plafonds et les murs.
- Chaque sauna doit être raccordé à son propre circuit électrique. Ne raccordez **aucun** autre appareil électrique au même circuit.
- Le câble d'alimentation électrique doit être constitué d'un câble isolé en caoutchouc REWE ou d'un matériau équivalent. N'utilisez pas de câble en PVC, celui-ci n'est pas autorisé car il peut devenir poreux sous l'effet de la chaleur.
- Raccordez le câble d'alimentation au poêle du sauna comme indiqué sur le schéma de raccordement. (**Voir schéma de raccordement**). Faites ensuite passer le câble d'alimentation à l'extérieur du sauna par le trou prévu à cet effet et raccordez-le à un circuit électrique dédié. (Ces travaux **doivent** être effectués par un électricien qualifié.

**Schéma de raccordement**

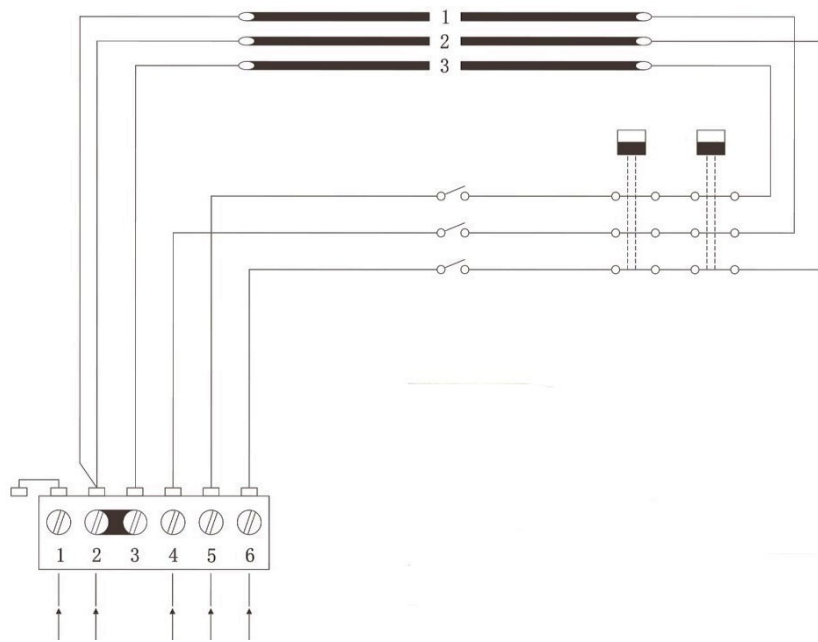

⊕ N L1 L2 L3  
380 V 3N ~ / 415 V 3N ~

L1 L2 L3 :	Raccordement des phases
N :	Conducteur neutre
⊕	Raccordement à la terre

- Si le raccordement ou les câbles se trouvent à plus de 1 000 mm au-dessus du sol ou des parois du sauna, ils doivent pouvoir résister à une température d'au moins 170 °C. Les appareils électriques installés à plus de 1 000 mm du sol du sauna doivent être homologués pour une utilisation à une température ambiante de 125 °C (marquage T125).

**Raccordement des lampes**

Les lampes du sauna peuvent être raccordées dans la boîte de jonction. Elles peuvent utiliser la même section de câble que celle des câbles de raccordement du poêle de sauna.

**Attention :** les vis supérieures doivent être bien serrées, la distance minimale entre la tête de vis et la paroi doit être de 3 mm.

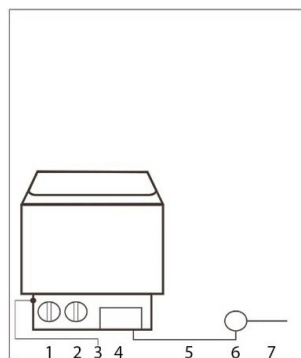

- 1 Interrupteur
- 2 Thermostat
- 3 Régulateur de température
- 4 Commande
- 5 Câble d'alimentation
- 6 Boîtier de raccordement
- 7 Câble de raccordement

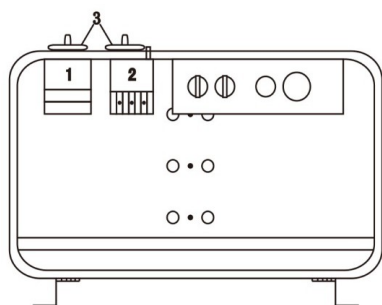

Modèle	Puissance	Câble pour	
		380 V 3 ph 415 V tripha sé mm <sup>2</sup>	220 V 1 ph 240 V 1 ph mm <sup>2</sup>
FK-80	KW		
	8,0	5 x 2,5	3 x 10

## 6. Utilisation

### 6.1. Consignes de sécurité

Les informations suivantes relatives à la sécurité et à la santé doivent être lues attentivement.

#### Risque de blessure

**Une mauvaise utilisation pendant le fonctionnement peut entraîner des blessures**



- Aucune modification ne doit être apportée au produit.
- Avant de mettre le poêle de sauna en marche, assure-toi qu'aucun objet n'est empilé sur le produit et qu'ils se trouvent à une distance de sécurité.
- Vérifiez que la minuterie est réglée sur « 0 » après avoir quitté le sauna.
- **Ne tournez pas** le bouton de la minuterie au-delà de la limite, car cela pourrait empêcher le poêle du sauna de s'éteindre et le faire fonctionner indéfiniment.
- Un séjour prolongé dans un sauna chaud entraîne une augmentation de la température corporelle, ce qui peut être dangereux.
- Les enfants à partir de 6 ans ne peuvent utiliser le sauna que sous la surveillance d'un adulte.
- Tenez les enfants éloignés du sauna et du poêle.
- Pendant l'utilisation, le produit **doit** être surveillé en permanence.
- **Risque de brûlure, risque d'électrocution** : ne touchez pas la lampe du sauna pendant son fonctionnement.
- **Risque de brûlure** : tenez-vous à l'écart des surfaces chauffées et chaudes. Ne touchez pas le poêle, les pierres du sauna et les objets métalliques pendant la phase de chauffage et la séance de sauna.
- **Risque de brûlure** : attention, la pelle de sauna devient chaude lors de son utilisation. Laissez-la refroidir avant de la réutiliser.



- **Risque de brûlure** : pour remplacer l'ampoule, laissez d'abord refroidir la cabine de sauna et l'ampoule.
- **Risque de brûlure** : gardez une distance d'au moins 30 cm par rapport au poêle de sauna chaud.
- **Risque de brûlure** : ne versez pas d'eau sur les pierres du sauna si quelqu'un se trouve à proximité immédiate du poêle. L'eau chaude peut éclabousser les utilisateurs du sauna.
- **Risque de glissade** : faites attention aux sols glissants lorsque vous entrez dans le sauna.
- Ne versez pas trop d'eau sur les pierres du sauna, cela peut entraîner un dégagement excessif de vapeur d'eau très chaude.
- Ne jetez pas les pierres de sauna.
- Ne placez pas les pierres de sauna entre les éléments chauffants.
- Lorsque vous empilez les pierres de sauna, évitez d'exercer une pression directe sur les éléments chauffants.
- Placez les grosses pierres de sauna au fond lors du remplissage. Veillez à ne pas les disposer trop près les unes des autres afin que l'air puisse circuler.
- Retirez les pierres cassées ou endommagées du poêle de sauna.
- Ne placez pas trop de pierres de sauna sur le poêle.
- Ne posez aucun objet sur les pierres de sauna, la ventilation du produit doit rester assurée.
- Une séance de sauna peut provoquer des problèmes de santé chez l'utilisateur. Les personnes suivantes doivent consulter un médecin au préalable : femmes enceintes, personnes souffrant de maladies cardiaques, d'hypertension, de troubles circulatoires, après la prise de médicaments, en cas de diabète ou de malaise.
- Consultez un médecin avant de vous rendre au sauna si vous présentez des symptômes de maladie, par exemple, si vous présentez des symptômes de rhume ou de grippe.
- Ne va pas au sauna si tu es sous l'influence de substances psychoactives (alcool, médicaments, drogues, etc.).
- Une séance de sauna ne doit pas durer plus d'une demi-heure. Une séance trop longue peut entraîner une accélération du rythme cardiaque, de légères douleurs cardiaques, une sensation de faiblesse ou des vertiges. Si les symptômes ci-dessus apparaissent, il faut immédiatement mettre fin à la séance de sauna.
- Un séjour prolongé dans un sauna chaud peut faire augmenter la température sanguine, ce qui peut avoir des effets négatifs sur l'organisme.
- Ne pas dormir dans le sauna chaud.
- Ne conservez pas de flacons de produits d'aromatisation dans le sauna.
- Bois suffisamment de liquide (par exemple de l'eau) avant et après la séance de sauna.
- Rafraîchissez votre peau si nécessaire.

### Risque de dommages



- Avant chaque utilisation et à intervalles réguliers, vérifiez toutes les fixations et l'état du produit afin de détecter d'éventuels dommages visibles. Portez une attention particulière aux éléments porteurs. En cas de détérioration ou de dommages, mettez le produit hors service. Contactez le fabricant ou son service après-vente pour obtenir des instructions supplémentaires et, le cas échéant, des pièces de rechange.
- Le climat marin et humide peut entraîner la corrosion des surfaces métalliques du poêle de sauna.
- Ne forcez pas pour insérer les pierres de sauna entre les résistances.
- Les pierres de sauna ne doivent pas nécessairement s'insérer complètement entre les résistances.
- Vérifiez régulièrement les vis de fixation, etc., et resserrez-les si nécessaire.
- Utilisez le sauna dans un environnement parfaitement sec, car l'eau peut endommager le bois.

- **Recommandation** : utilise et assieds-toi sur 2 à 3 serviettes pendant ta séance de sauna, cela permet de préserver le bois.
- **Risque d'incendie** : n'utilisez pas ce produit pour sécher du linge.

### 6.2. Première mise en service

Lors de la première mise en service, le poêle et les pierres du sauna dégagent des odeurs ; aère la cabine après le chauffage afin de permettre un renouvellement de l'air. Ne reste pas dans la cabine lors du premier chauffage.

### 6.3. Utilisation

#### **Attention !**

Veillez vous renseigner auprès des autorités de sécurité incendie concernant l'utilisation de murs coupe-feu et d'isolants. Les ouvertures d'aération ne doivent pas être isolées.

- Le sauna peut accueillir jusqu'à 5 personnes.
- Placez toujours le bac de récupération sous le poêle de sauna afin de recueillir l'excès d'eau provenant, par exemple, de l'arrosage. Lorsque le bac de récupération est rempli d'eau, il doit être vidé.
- Le poêle de sauna est équipé d'une minuterie et d'un régulateur de température qui permettent de régler et de contrôler la durée et la température. La minuterie en position « 0 » permet d'éteindre le poêle de sauna.
- Une circulation d'air suffisante est indispensable pour une séance de sauna. L'air de la cabine doit être renouvelé 6 fois par heure. Une ventilation correctement installée crée des conditions de sauna agréables et permet en outre d'économiser de l'énergie.
- Pour maintenir la température pendant la séance de sauna, la ventilation doit être fermée.
- Les ouvertures d'aération ne doivent pas être obstruées pendant le fonctionnement.
- Après la séance de sauna, ouvre la ventilation ainsi que la porte du sauna afin que celui-ci sèche.
- Utilise exclusivement de l'eau potable pour l'arrosage. Toute autre eau ou tout autre liquide peut endommager les éléments chauffants et entraîner l'annulation de la garantie.
- N'utilisez pas trop d'eau pour l'arrosage, cela pourrait entraîner une production excessive de vapeur d'eau chaude.
- Nous recommandons de ne pas utiliser le sauna plus de 30 minutes par séance. La transpiration commence environ 8 à 15 minutes après être entré dans le sauna.
- Évite de manger environ une heure avant d'utiliser le sauna, car cela pourrait provoquer une sensation de malaise.
- N'utilise le sauna que lorsque ton corps est détendu et au repos, et non après un entraînement intense ou un travail physique intense.
- Le poêle du sauna a pour fonction d'amener la température de la cabine à un niveau approprié et agréable. La température atteint son niveau optimal en une heure environ, soit environ +65 °C.

## 6.4. Commandes

### Réglage de la température



#### Remarque

Avant d'allumer le poêle de sauna, vérifie qu'aucun objet ne se trouve sur le poêle ou à proximité immédiate de celui-ci.

Selon la taille de la cabine de sauna, le poêle peut atteindre la température préréglée en 30 à 60 minutes ; celle-ci peut être réglée à l'aide du thermostat à la température qui vous convient. Un thermostat à raccordement triphasé permet de maintenir une température agréable dans la cabine de sauna. La température se règle à l'aide du bouton rotatif.

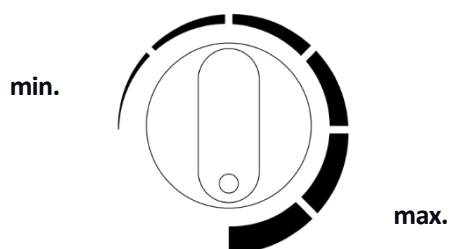

### Minuterie

La minuterie sert à « éteindre » le poêle de sauna ; elle doit être réglée exactement sur « 0 » pour que celui-ci soit éteint. La durée de chauffage se règle à l'aide du bouton rotatif.

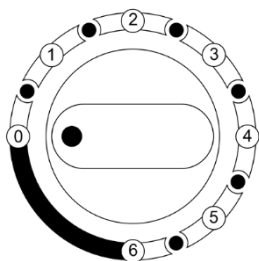

#### Durée

- 0 = Arrêt
- 1 = 30 min
- 2 = 60 min
- 3 = 90 min
- 4 = 120 min
- 5 = 150 min
- 6 = 180 min

## 6.5. Pierres de sauna et infusion de sauna

### Informations sur les pierres de sauna

- **Recommandation** : avant la première utilisation, dépoussiérez les pierres de sauna, puis empilez-les dans le poêle du sauna.
- Placez les grosses pierres de sauna au fond du poêle. Veillez à ne pas les empiler trop serrées afin que l'air puisse circuler.
- Les pierres de sauna doivent être de la meilleure qualité. Utilisez une pierre de sauna massive spécialement conçue pour les poêles de sauna électriques.
- Placez une quantité suffisante de pierres de sauna (10 à 15 kg) dans le poêle, mais seulement une fois que l'installation du poêle et du boîtier de commande est terminée.
- Le diamètre des pierres de sauna est généralement compris entre 5 et 25 cm.
- Les pierres de sauna doivent être spécialement conçues pour être utilisées dans les poêles de sauna et être constituées d'une roche volcanique solide. Leur surface doit être rugueuse et présenter des aspérités, comme c'est le cas par exemple pour le péridot ou l'olivine.
- N'utilisez pas de pierres en céramique friables ou poreuses, car celles-ci peuvent causer des dommages dans le sauna en raison des températures élevées.
- Ne placez pas les pierres de sauna directement sur les éléments chauffants.

- Ne pas empiler les pierres de sauna en une pile trop haute.
- Dans la chambre à pierres ou à proximité du poêle de sauna, il ne doit y avoir aucun objet ou appareil susceptible de modifier le débit ou la direction du flux d'air passant par le poêle de sauna.

**Mise en place des pierres de sauna**

- Ne laissez pas les pierres de sauna tomber dans le poêle.
  - Évitez que les pierres de sauna ne se coincent entre les éléments chauffants.
  - Empilez les pierres de sauna de manière à laisser un espace entre elles, afin que l'air puisse circuler librement.
  - Lors de l'empilage, veillez à ce que les pierres de sauna n'appuient pas contre les résistances.
  - Ne formez pas de pile trop haute avec les pierres de sauna sur le dessus du poêle.
- Il ne doit y avoir aucun objet ou appareil dans la chambre à pierres ou à proximité du poêle de sauna susceptible de modifier le débit ou la direction du flux d'air traversant le poêle de sauna

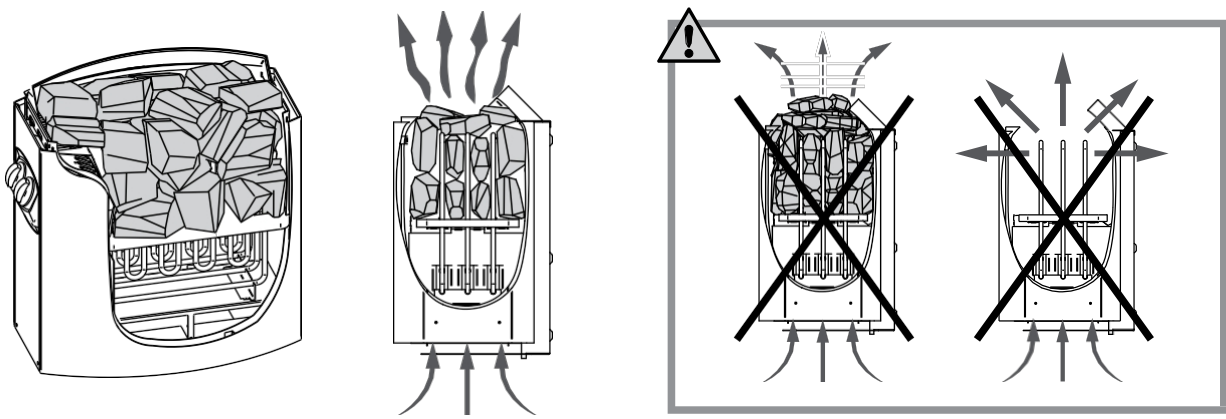

**Arrosage du sauna**

- Lorsque la cabine de sauna est chauffée, l'air devient sec. Une projection d'une quantité appropriée d'eau sur les pierres chaudes du sauna ramène l'humidité de l'air à un niveau adéquat, et la peau ressent les bienfaits de cette humidité accrue.
- Un taux d'humidité adéquat favorise une transpiration naturelle et une respiration douce.
- Une température et une humidité trop élevées peuvent entraîner une sensation désagréable.
- Un séjour prolongé dans la cabine de sauna peut entraîner une augmentation de la température corporelle. L'utilisateur du sauna doit se sentir à l'aise
- Lors de l'arrosage, la contenance de la louche en bois **ne doit pas** dépasser 200 ml.
- Pour l'arrosage, n'utilisez que de l'eau du robinet / de l'eau potable.
- Seuls des parfums spécialement conçus à cet effet peuvent être utilisés pour l'arrosage. Suivez les instructions figurant sur l'emballage.

Propriétés de l'eau	Effet	Recommandation
Teneur en humus	Couleur, goût, sédiments	<12 mg/l
Teneur en fer	Couleur, odeur, goût, sédiments	<0,2 mg/l
Dureté de l'eau : les principaux composants sont le manganèse (Mn) et le calcaire, c'est-à-dire le calcium (Ca).	Dépôts	Mn : <0,05 mg/l Ca : <100 mg/l
Eau chlorée	Nocif pour la santé	Ne doit pas être utilisée
Eau salée	Corrosion rapide	Ne doit pas être utilisée

## 6.6. Recommandations pour le sauna

### Instructions pour le sauna

- Nettoie ton corps avant d'aller au sauna.
- Ne reste dans le sauna que tant que tu te sens bien.
- Oubliez tout votre stress et détendez-vous.
- Mets-toi d'accord avec les autres utilisateurs concernant les projections d'eau.
- La peau échauffée doit entre-temps se refroidir ; si possible, va te baigner dans un bassin d'eau fraîche ou prends une douche froide.
- Lavez-vous après le sauna.
- Repose-toi jusqu'à ce que tu te sentes en équilibre.
- Buvez de préférence de l'eau plate ou une boisson non alcoolisée pour stabiliser votre équilibre hydrique.

### Hygiène dans la cabine de sauna

- Utilise des serviettes pour protéger les bancs de la transpiration.
- Nettoie les bancs, les murs et le sol du sauna au moins tous les six mois. Utilise pour cela un produit nettoyant pour sauna et une brosse.
- Essuyez la poussière et les salissures du poêle du sauna à l'aide d'un chiffon humide.
- Éliminez les dépôts de calcaire du poêle à l'aide d'une solution à 10 % d'acide citrique.

## 7. Dépannage

Si des dysfonctionnements surviennent pendant l'utilisation du produit, vérifiez les causes possibles à l'aide du tableau suivant. Si le problème persiste, contactez le service client :

Problème	Cause possible	Solution
Le sauna vacille ou oscille	<ul style="list-style-type: none"> <li>Le sauna est posé sur un sol irrégulier et instable</li> </ul>	<ul style="list-style-type: none"> <li>Placez le sauna sur un sol plat et stable</li> </ul>
La chaleur s'échappe du sauna	<ul style="list-style-type: none"> <li>La porte est légèrement ouverte</li> </ul>	<ul style="list-style-type: none"> <li>Fermez la porte</li> </ul>
Le poêle du sauna ne s'allume pas	<ul style="list-style-type: none"> <li>Pas de tension secteur</li> </ul>	<ul style="list-style-type: none"> <li>Brancher le câble d'alimentation</li> <li>Vérifier le fusible ou le disjoncteur différentiel de l'alimentation électrique</li> <li>L'interrupteur principal de l'alimentation électrique est éteint</li> </ul>
Le poêle de sauna ne s'éteint pas	<ul style="list-style-type: none"> <li>La minuterie n'est pas réglée exactement sur « 0 »</li> <li>La minuterie a été tournée au-delà de la position 0</li> </ul>	<ul style="list-style-type: none"> <li>Réglez la minuterie exactement sur « 0 »</li> <li>Réglez la minuterie exactement sur « 0 »</li> </ul>
Le poêle du sauna ne fonctionne pas correctement	<ul style="list-style-type: none"> <li>La protection contre la surchauffe s'est déclenchée</li> <li>Le thermostat n'est pas réglé correctement</li> <li>La minuterie est réglée sur « 0 »</li> </ul>	<ul style="list-style-type: none"> <li>Contactez le service client</li> <li>Réglez la température correctement</li> <li>Régler la minuterie</li> </ul>
Le poêle du sauna ne chauffe pas correctement	<ul style="list-style-type: none"> <li>Les éléments chauffants sont défectueux</li> <li>La température n'augmente pas</li> <li>Les pierres du sauna sont trop serrées</li> <li>La ventilation est obstruée</li> </ul>	<ul style="list-style-type: none"> <li>Vérifiez les éléments chauffants</li> <li>Augmentez la température</li> <li>Réorganisez les pierres de sauna afin de permettre à l'air de circuler</li> <li>Ouvrez la ventilation</li> </ul>
Le poêle du sauna chauffe rapidement, mais les pierres ne chauffent pas correctement. L'eau s'écoule derrière les pierres du sauna.	<ul style="list-style-type: none"> <li>Ventilation fermée</li> <li>Le thermostat réduit la température</li> <li>La puissance de chauffage est trop élevée</li> </ul>	<ul style="list-style-type: none"> <li>Ouvrez la ventilation</li> <li>Contactez le service client</li> <li>Contactez le service client</li> </ul>
Bruits provenant du sauna	<ul style="list-style-type: none"> <li>Les pierres et les éléments du sauna peuvent émettre des bruits lorsqu'ils chauffent ou refroidissent.</li> <li>La minuterie émet un tic-tac bruyant</li> </ul>	<ul style="list-style-type: none"> <li>Pas de panne</li> <li>Pas de panne</li> </ul>

## 8. Entretien et maintenance

**Attention !** Toutes les opérations d'entretien doivent être effectuées par du personnel technique qualifié.

- Une humidité élevée dans la cabine de sauna n'endommage pas le bois.
- La cabine de sauna doit être bien aérée après chaque séance et une phase de séchage appropriée doit être respectée.
- Nettoyez le bois (murs et bancs) de la cabine du sauna à l'eau.
- Essuyez les surfaces en bois avec un chiffon humide.
- En fonction de leur utilisation, poncez les assises au moins une fois par an avec du papier abrasif fin.
- Si les bancs sont très sales, ils peuvent être nettoyés avec une solution de peroxyde d'hydrogène à 3 %.
- Si les parois extérieures du sauna sont rayées ou usées, elles peuvent être traitées avec un polish pour meubles, de l'huile ou d'autres produits d'entretien pour meubles.
- Les rayures ou éraflures dans la cabine peuvent être poncées.
- Certaines pierres du sauna se brisent naturellement au cours de l'utilisation. Remplis le poêle du sauna avec de nouvelles pierres.
- Au moins une fois par an, retirez les pierres du sauna et remplacez-les. Profitez-en pour éliminer la poussière et les petits cailloux présents dans la partie inférieure du poêle. Cela rendra le sauna plus efficace et permettra d'éviter une surchauffe du poêle.



Les désinfectants sont très corrosifs !  
 Respectez les consignes du fabricant du produit de nettoyage ou du désinfectant. Portez des gants de protection lors du nettoyage.



**Attention !** L'intérieur de la cabine de sauna **ne doit pas** être verni, lasuré ou imprégné. Les éléments en bois (par exemple, les bancs, les grilles de protection, etc.) utilisés à l'intérieur de la cabine de sauna ne doivent pas non plus être vernis, lasurés ou imprégnés. Ces surfaces dégagent des gaz toxiques lorsqu'elles sont chauffées.

## 9. Démontage

### 9.1. Consignes de sécurité

#### Risque de blessure

**Une manipulation incorrecte lors du démontage peut entraîner des blessures**



- Débranchez le produit de l'alimentation électrique avant le démontage. Tout contact avec des composants sous tension peut entraîner un choc électrique, pouvant causer des brûlures ou la mort.
- Le produit est lourd et de grandes dimensions ; au moins 2 à 3 personnes sont nécessaires pour le démontage.
- Avant de procéder au démontage, assurez-vous que le produit ne risque pas de tomber.

Le démontage du produit doit s'effectuer dans l'ordre inverse du montage. (**voir chapitre Montage**)

## 10. Consignes d'élimination



- Éliminez le produit et tous ses composants conformément aux réglementations locales et nationales, afin d'éviter tout dommage à l'environnement.
- Nos emballages sont fabriqués à partir de matériaux respectueux de l'environnement. Ceux-ci peuvent

être recyclés et servir ainsi de matières premières précieuses. Élimine les matériaux d'emballage (cartons, emballages de protection, etc.) séparément et de manière appropriée, conformément aux réglementations nationales en vigueur.

- Contacte le fabricant si tu as des doutes concernant l'élimination.
- Vous pouvez également obtenir des conseils sur l'élimination appropriée auprès des centres de collecte locaux.

## 11. Équipements électriques et électroniques - Informations destinées aux particuliers



La loi sur les équipements électriques et électroniques (ElektroG) prévoit un grand nombre d'exigences relatives à la gestion des équipements électriques et électroniques. Les principales sont répertoriées ci-dessous.

### 1. Collecte sélective des appareils usagés

Les équipements électriques et électroniques devenus des déchets sont appelés « équipements usagés ». Les détenteurs d'équipements usagés doivent les remettre à un point de collecte distinct des déchets municipaux non triés. Ils doivent séparer des appareils usagés, sans les endommager, les piles et accumulateurs usagés qui ne sont pas intégrés à l'appareil usagé, ainsi que les lampes qui peuvent être retirées de l'appareil usagé sans le détruire, avant de les remettre à un point de collecte. Trier les appareils usagés afin de les préparer à la réutilisation.

### 2. Possibilités de restitution des appareils usagés

Les propriétaires d'appareils usagés provenant de ménages privés peuvent les remettre aux points de collecte des organismes publics de gestion des déchets ou aux points de reprise mis en place par les fabricants ou les distributeurs au sens de la loi Elektro G. Vous trouverez un répertoire en ligne des points de collecte et de reprise sur les sites Internet : <https://www.stiftung-ear.de> ou <https://www.take-e-back.de>.

### 3. Remarque relative à la protection des données

Les appareils usagés contiennent souvent des données personnelles sensibles. Cela vaut en particulier pour les appareils des technologies de l'information et des télécommunications, tels que les ordinateurs et les smartphones. Dans ton propre intérêt, veuillez noter que chaque utilisateur final est responsable de la suppression des données sur les appareils usagés à éliminer.

### 4. Obligation de reprise des distributeurs

Les distributeurs disposant d'une surface de vente d'appareils électriques et électroniques d'au moins 400 m<sup>2</sup> ainsi que les distributeurs de produits alimentaires disposant d'une surface de vente totale d'au moins 800 m<sup>2</sup>, qui proposent et mettent à disposition sur le marché des appareils électriques et électroniques plusieurs fois par année civile ou de manière permanente, sont tenus de

- lors de la remise d'un nouvel équipement électrique ou électronique à un utilisateur final, de reprendre gratuitement, sur le lieu de remise ou à proximité immédiate de celui-ci, un équipement usagé de l'utilisateur final appartenant à la même catégorie d'équipements et remplissant pour l'essentiel les mêmes fonctions que le nouvel équipement, et
- à la demande de l'utilisateur final, de reprendre gratuitement, dans le magasin de détail ou à proximité immédiate de celui-ci, les appareils usagés dont aucune dimension extérieure ne dépasse 25 cm ; la reprise ne doit pas être subordonnée à l'achat d'un appareil électrique ou électronique et est limitée à trois appareils usagés par type d'appareil.

### 5. Signification du symbole « poubelle barrée »



Le symbole de la poubelle barrée, qui figure régulièrement sur les équipements électriques et électroniques, indique que l'appareil concerné doit être collecté séparément des déchets municipaux non triés à la fin de sa durée de vie.

- Numéro d'enregistrement du fabricant
- En tant que fabricant au sens de la loi ElektroG, nous sommes enregistrés auprès de la fondation compétente « Elektro-Altgeräte Register » (Nordostpark 72, 90411 Nuremberg) sous le numéro d'enregistrement suivant : N° d'enregistrement DEEE DE86467979





**Home Deluxe GmbH**  
**Am Alten Markt 34**  
**32361 Preußisch Oldendorf**  
**Allemagne**  
Tél. : +49 (0)5743 6181-0  
[www.home-deluxe-gmbh.de](http://www.home-deluxe-gmbh.de)

GA-096-00-SHADOW\_XL\_BIG  
2023/10