

## Abri de sauna TALO XL

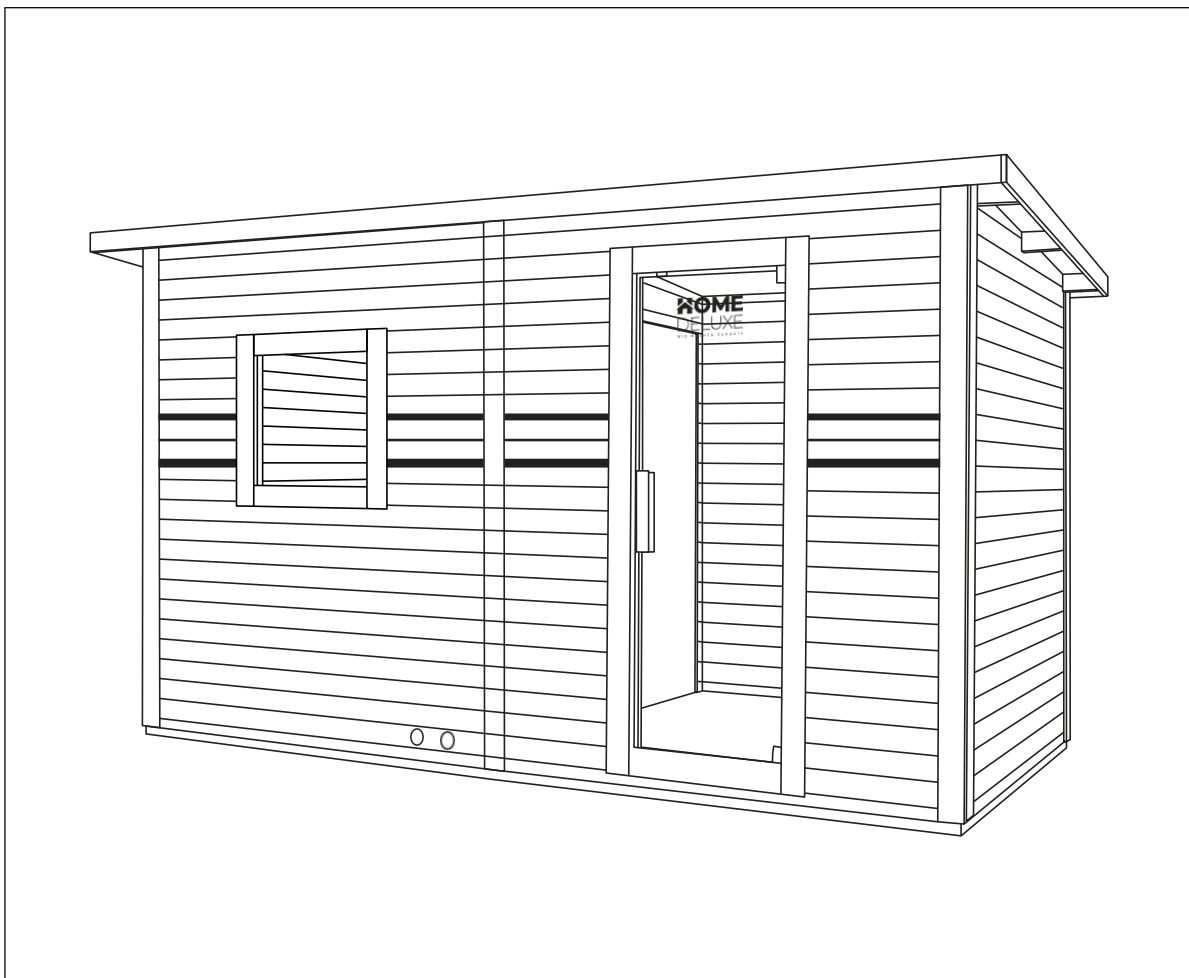

Mode d'emploi original

**Conçu en Allemagne**

# **IMPORTANT :** **À CONSERVER POUR TOUTE RÉFÉRENCE** **ULTÉRIEURE. LIRE ATTENTIVEMENT !**

## Table des matières

1.	Généralités.....	3
1.1.	Aperçu des produits .....	3
1.2.	Remarques générales .....	3
1.3.	Garantie .....	3
2.	Informations sur le mode d'emploi.....	4
2.1.	Disponibilité du mode d'emploi.....	4
2.2.	Groupes cibles du mode d'emploi .....	4
2.3.	Informations sur la traduction .....	4
2.4.	Explication des symboles.....	4
2.5.	Généralités sur le mode d'emploi .....	5
2.6.	Utilisation conforme à l'usage prévu .....	5
2.7.	Consignes générales de sécurité .....	5
3.	Caractéristiques du produit.....	7
3.1.	Données techniques.....	7
3.2.	Description du produit .....	8
4.	Contenu de la livraison.....	9
5.	Montage du sauna .....	13
5.1.	Consignes de sécurité.....	13
5.2.	Structure du produit .....	14
5.3.	Poêle à sauna Modèle : SCA-80.....	30
5.4.	Consignes de sécurité.....	30
5.5.	Installation et raccordement électrique .....	31
6.	Application .....	33
6.1.	Consignes de sécurité.....	33
6.2.	Première mise en service .....	34
6.3.	Exploitation .....	34
6.4.	Éléments de commande.....	35
6.5.	Pierres de sauna et infusion pour sauna .....	35
7.	Dépannage .....	36
8.	Maintenance et entretien.....	37

9. Démontage .....	37
9.1. Consignes de sécurité.....	37
10. Élimination des déchets .....	38
Équipements électriques et électroniques - Informations pour les ménages privés.....	39

Chère cliente, cher client

Nous te remercions d'avoir choisi un produit de **Home Deluxe GmbH**. Nous te souhaitons beaucoup de plaisir avec ta nouvelle maison de sauna TALO XL.

Le mode d'emploi t'aide à monter, à mettre en service, à utiliser et à entretenir le produit. Le mode d'emploi et les consignes de sécurité doivent être lus attentivement et intégralement. Respecte ces consignes afin d'éviter tout danger.

## 1. Généralités

### 1.1. Aperçu des produits

Abri de sauna TALO XL		ID d'article : 20463		ID de la variante : 49390
Paquet 1/2		ID d'article : 20460		ID de la variante : 49387
Paquet 2/2		ID d'article : 20006		ID de la variante : 48671

### 1.2. Remarques générales

Pour répondre à nos exigences, nous améliorons constamment la qualité, simplifions le montage, l'utilisation ou adaptons les produits aux souhaits des clients. En raison de ces changements, la version actuelle du mode d'emploi se trouve sur notre site Internet.

La désignation "produit" est utilisée dans le mode d'emploi pour le "Saunahaus TALO XL", sauf s'il est fait référence individuellement au sauna ou au poêle à sauna.

### 1.3. Garantie

Les droits légaux de responsabilité pour vices et de garantie s'appliquent à partir de la date d'achat.

Home Deluxe GmbH décline toute responsabilité pour les dommages dus au non-respect du mode d'emploi. Les réclamations résultant d'un montage ou d'une utilisation non conforme sont exclues de la garantie. En cas de défaut du produit, adresse-toi par écrit à notre service clientèle via le formulaire de contact sur notre site Internet, en indiquant le nom du produit, le numéro de série et une photo de la plaque signalétique :

**HomeDeluxe GmbH**  
**Chemin de retranchement 2**  
**32312 Lübbecke**  
**Allemagne**  
**Tél. : +49 (0)5743 6181-0**  
**www.home-deluxe-gmbh.de**

Si tu as d'autres questions, notre service clientèle se tient à ta disposition via le formulaire de contact.

## 2. Informations sur le mode d'emploi

### 2.1. Disponibilité du mode d'emploi

Le mode d'emploi fait partie intégrante du produit et doit être conservé dans son intégralité et à proximité immédiate du produit.

### 2.2. Groupes cibles du mode d'emploi







Le mode d'emploi doit être lu et respecté par toute personne impliquée, chargée de l'une des activités ou de l'utilisation suivantes :

- Déballage
- Montage / Installation
- Mise en service / fonctionnement
- Maintenance / contrôle / entretien
- Dépannage / réparation
- Élimination

### 2.3. Informations sur la traduction

Le mode d'emploi original a été rédigé en allemand. Pour toute autre langue disponible, il s'agit d'une traduction de la version allemande.

### 2.4. Explication des symboles

Symbole	Explication des symboles
	<b>AVERTISSEMENT</b> Ce symbole indique les dangers potentiels pouvant entraîner des blessures graves ou mortelles. Avant de procéder au montage ou à l'utilisation, il faut lire la remarque correspondante.
	<b>INFO</b> Ce symbole donne des indications importantes et signale des dommages matériels. Prenez-en connaissance avant d'effectuer l'étape de montage ou d'application correspondante afin de comprendre les problèmes et d'éviter les dommages.
	<b>Marquage CE</b> Le symbole déclare la conformité du produit avec les exigences en vigueur que la Communauté européenne nous impose. La déclaration de conformité actuelle est disponible sur demande auprès de Home Deluxe GmbH.
	<b>Lire le mode d'emploi</b> Le symbole indique qu'il faut lire attentivement le mode d'emploi avant d'utiliser le produit.
	<b>Couverture interdite</b> Le symbole indique qu'il est interdit de déposer quelque chose sur l'objet en question ou de le recouvrir.
	<b>Élimination des appareils électriques et électroniques</b> Les appareils électriques et électroniques ne doivent pas être éliminés avec les déchets ménagers !
	<b>Courant alternatif</b> Ce symbole indique que le produit est alimenté en courant alternatif.

Symbole	Explication des symboles
	<b>Classe de protection I</b> Ce symbole indique que toutes les parties conductrices du boîtier du matériel électrique doivent être reliées au système de conducteurs de protection de l'installation électrique fixe. Il s'agit d'une mise à la terre de protection. En cas de courant de défaut, un fusible met le circuit électrique hors tension.
<b>IPX4</b>	<b>Indice de protection</b> <b>1. Code d'identification :</b> Non vérifié <b>2. Référence :</b> protection contre les projections d'eau de tous côtés

## 2.5. Généralités sur le mode d'emploi

Le mode d'emploi se rapporte à la maison de sauna TALO XL. Il contient des informations importantes sur le montage, le fonctionnement, l'entretien et le nettoyage. Le mode d'emploi, en particulier les consignes de sécurité, doit être lu attentivement avant la mise en service du produit, conserve soigneusement le mode d'emploi. N'utilise le produit que comme décrit dans ce mode d'emploi afin d'éviter toute blessure ou tout dommage accidentel. Si le produit est transmis à un tiers, ce mode d'emploi doit également être remis.

## 2.6. Utilisation prévue

Le sauna est de haute qualité, a une longue durée de vie et est exclusivement destiné ou adapté à un usage privé dans des proportions raisonnables et habituelles. En outre, notre produit n'est pas destiné à un usage commercial. Une utilisation commerciale n'est autorisée qu'avec l'accord écrit de Home Deluxe GmbH.

Le produit est un sauna pour l'extérieur et sert exclusivement à la pratique du sauna pour 5 personnes maximum. Le poêle du sauna sert exclusivement à chauffer la cabine de sauna à la température du sauna.

N'utilise le produit que comme décrit dans ce mode d'emploi. Toute autre utilisation est considérée comme non conforme et peut entraîner des dommages matériels ou corporels. Le fabricant décline toute responsabilité pour les dommages causés ou subis par une utilisation non conforme ou incorrecte.

## 2.7. Consignes générales de sécurité

### Indications générales sur les dangers



- Une utilisation non conforme peut entraîner des dommages corporels et matériels considérables. C'est pourquoi le montage, l'installation, la mise en service ainsi que le dépannage, les travaux d'entretien et de réparation ne doivent être effectués que par des personnes qualifiées.
- Ne monte le produit **que** si la livraison est complète et sans défaut.
- Assure-toi que toutes les pièces ne sont pas endommagées et qu'elles sont montées de manière appropriée. Un montage incorrect présente un risque de blessure. Les pièces endommagées peuvent avoir une influence sur la sécurité et le fonctionnement.
- Ne place le produit que sur une surface sûre, plane et solide.
- Le produit peut être utilisé par des enfants à partir de 8 ans et par des personnes dont les capacités physiques, sensorielles ou mentales sont réduites ou qui manquent d'expérience et de connaissances, à condition qu'elles aient été surveillées ou instruites de manière sûre et qu'elles comprennent les risques encourus.
- **Danger de mort !** Aucune serrure de porte ou autre dispositif de verrouillage ne doit être monté sur le sauna/la porte, la cabine de sauna doit toujours être libre d'accès.
- Ne modifie pas le produit
- Vérifie la fixation à intervalles réguliers.

- Éloigne les animaux domestiques du sauna.

### Danger pour les enfants



- Éloigne les enfants des matériaux d'emballage. Il existe notamment un risque d'étouffement !
- Les enfants ne doivent pas jouer dans ou sur le produit.
- Éloigne les enfants du sauna et de son poêle.
- Ne place pas le produit directement ou à proximité immédiate d'une aire de jeu.
- Le nettoyage et l'entretien par les utilisateurs ne doivent pas être effectués par des enfants sans surveillance.

### Risque de blessure

#### Une manipulation inappropriée du produit peut entraîner des blessures.



- N'apporte pas de modifications constructives au produit. Pour toute modification, il faut demander l'autorisation au fabricant et l'effectuer selon ses instructions.
- **Danger de mort dû à la tension électrique** : pour éviter les brûlures ou les chocs électriques, veille à ce qu'aucun objet ou outil métallique n'entre en contact avec les éléments de chauffage.
- **Danger de mort dû à la tension électrique** : pour éviter tout risque d'électrocution, toutes les installations et les travaux d'entretien correspondants doivent être effectués par un électricien qualifié.
- **Danger de mort dû à la tension électrique** : si le cordon d'alimentation est endommagé, mettre le produit hors service jusqu'à ce que le cordon d'alimentation soit remplacé par le fabricant, son service après-vente ou un électricien qualifié.

### Risque d'endommagement



- Une manipulation inappropriée du produit peut entraîner des dommages.
- **Danger de mort dû à la tension électrique** : les travaux de réparation et de maintenance sur le système électrique ne doivent être effectués que par un électricien qualifié.

### Risque d'explosion



- En cas d'incendie, informe immédiatement les pompiers et veille à ce que personne ne se trouve dans le sauna.
- **Attention** : ne pas conserver de substances inflammables, facilement combustibles ou explosives à l'intérieur du produit. Les substances facilement inflammables peuvent prendre feu.

### 3. Caractéristiques du produit

#### 3.1. Données techniques

<b>Sauna</b>	
Matériau	Bois d'épicéa
Dimensions extérieures (L x P x H)	400 x 217 x 220/206cm
Dimensions intérieures de l'espace sauna (L x P x H)	environ 180 x 180 x 209/194 cm
Dimensions intérieures du vestibule (L x P x H)	environ 180 x 170 x 209/194 cm
Épaisseur de paroi	3,8 cm
Surface d'assise supérieure (L x P)	environ 180 x 56 cm
Assise en bas (L x P)	environ 180 x 40 cm
Surface d'assise en haut Côté (L x P)	environ 125 x 50 cm
Surface d'assise du vestibule (L x P)	environ 180 x 47 cm
Poids brut	860 kg
Fonctionnement du sauna	max. 5 personnes
Angle d'ouverture de la porte	90°
Porte	6 mm ESG (verre de sécurité trempé)
<b>Poêle de sauna</b>	
Tension de raccordement	380 - 415 V AC
Fréquence	50 - 60 Hz
Puissance	8 kW
Classe de protection	I
Indice de protection	IPX4 <sup>1)</sup>
Profondeur	300 mm
Largeur	400 mm
Hauteur	530 mm
Température	max. 80 - 100°C
<b>Lampe de sauna</b>	
Tension de raccordement	220 - 240 V AC
Fréquence	50 - 60 Hz
Puissance	max. 40 W / E27
Indice de protection <sup>1)</sup>	IPX4

<sup>1)</sup> IPX4 : protection contre les projections d'eau

## Plans d'encombrement

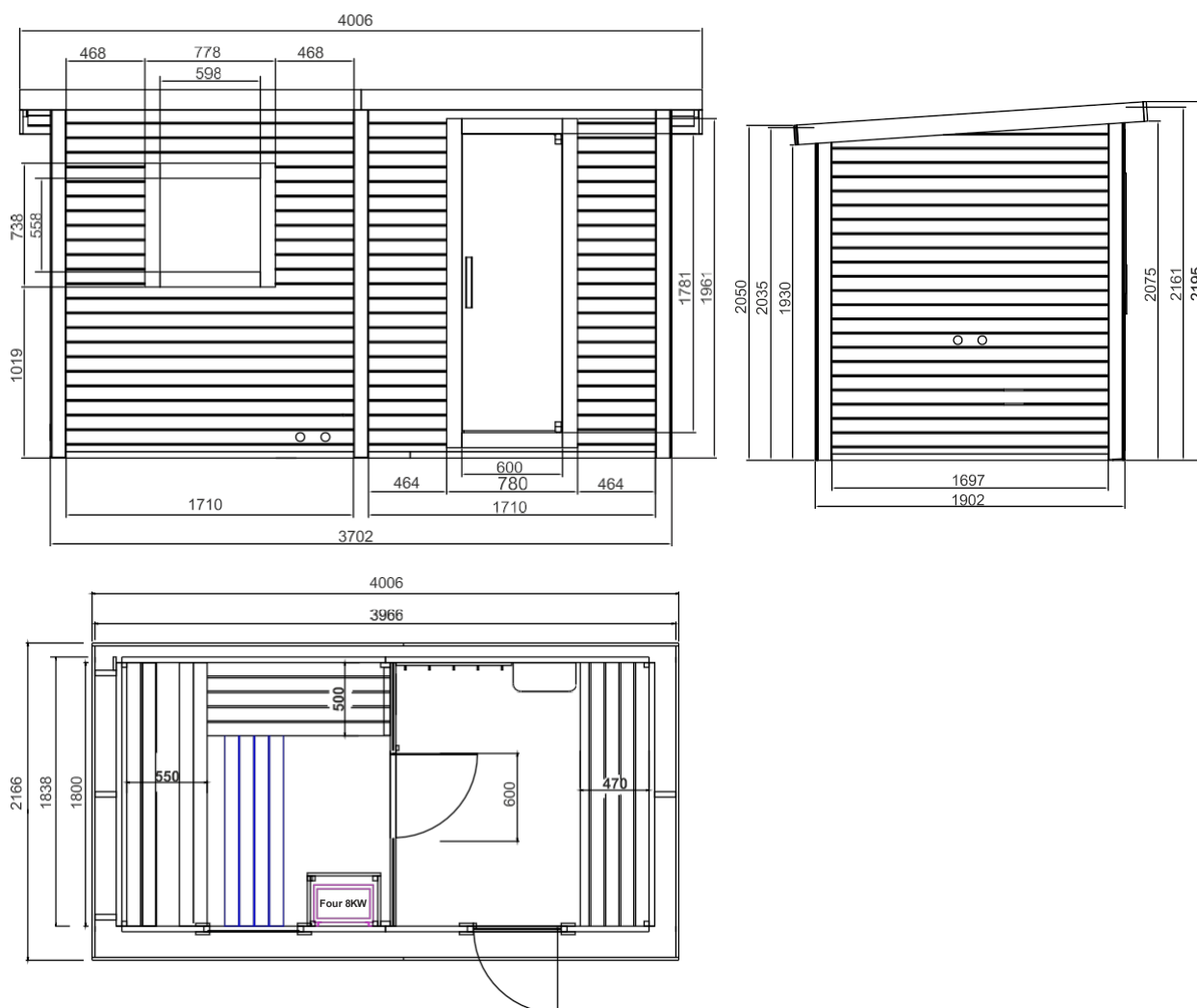

### 3.2. Description du produit

La maison de sauna au design traditionnel offre un package complet comprenant un poêle de sauna de 8 kW, un seau de sauna, une louche de sauna, un sablier, un thermomètre et des pierres de sauna. Le sauna d'extérieur en épicéa nordique est robuste et idéal pour l'extérieur. Le design de haute qualité fait de ce sauna un bijou dans ton jardin.

La salle de sauna peut accueillir jusqu'à 5 personnes. Détends-toi sans être dérangé dans le jardin et profite en toute tranquillité des heures de bien-être. Dans le spacieux vestibule se trouvent un banc, une tablette pour les boissons et une barre à crochets pour suspendre le peignoir de bain. L'éclairage est assuré par une lampe qui diffuse agréablement la lumière tout en créant une ambiance agréable.

L'épicéa fait partie des bois de sauna les plus appréciés. Il convient très bien à la construction de saunas, car l'épicéa nordique est solide et robuste. Il dégage une agréable odeur de sapin à l'intérieur du sauna. La porte sans cadre est en verre de sécurité de 6 mm d'épaisseur.

#### 4. Contenu de la livraison





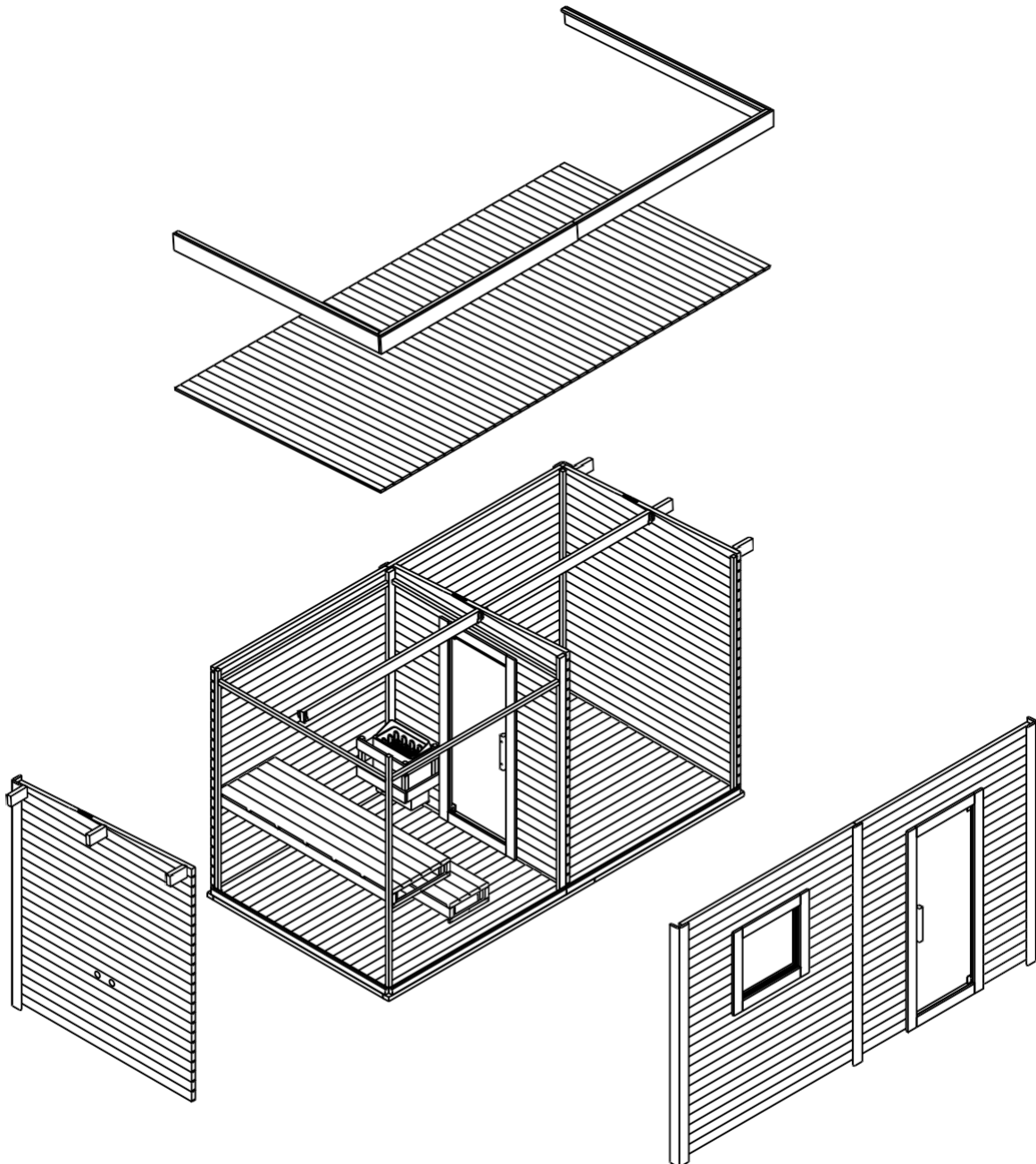









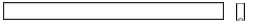



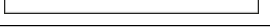

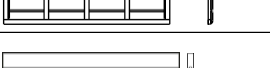

Lors de la livraison, vérifie que l'emballage ne présente pas de dommages extérieurs. En outre, vérifie immédiatement après le déballage que le contenu de la livraison est complet et que le produit et tous les composants sont en parfait état et non endommagés. Ne monte le produit que si le contenu de la livraison est complet et non endommagé.

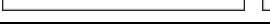
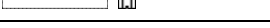
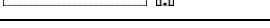
L'ampoule LED E27 n'est pas fournie et peut être achetée dans le commerce de détail. Note le numéro de série du boîtier de commande, car ce numéro est nécessaire en cas de réparation ou de commande de pièces de rechange.

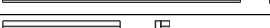

**Pièces détachées du sauna**

No.	Description	Nomb re	Image
1.	Planche latérale longue (1800 x 97 x 38 mm)	102	
2.	Planche latérale courte (559 x 97 x 38 mm)	60	
4.	Châssis de porte horizontale (600 x 90 x 65 mm)	2	
3.	Huissierie de porte verticale (1961 x 90 x 65 mm)	1	
5.	Butée de porte verticale (1781 x 27 x 13 mm)	1	
6.	Butée de porte horizontale (573 x 27 x 13 mm)	1	
7.	Plinthe extérieure verticale (2160 x 90 x 13 mm)	10	
8.	Poteau d'angle Grille de protection du four (330 x 33 x 33 mm)	4	
9.	Planche grille de protection du four longue (500 x 90 x 20 mm)	2	
10.	Planche grille de protection du four courte (338 x 90 x 20 mm)	4	
11.	Eckposten (2155 x 33 x 33 mm)	4	
12.	Baguette d'encadrement inclinée en haut (1800 x 167 x 38 mm)	3	
13.	Baguette de cadre large en haut (1800 x 82 x 38 mm)	2	
14.	Baguette d'encadrement étroite en haut (1800 x 46 x 38 mm)	2	
15.	Poignée de porte extérieure (300 x 40 x 40 mm)	2	
16.	Planche latérale ventilée au milieu (1800 x 97 x 38 mm)	1	
17.	Baguette de cadre inférieure (1800 x 54 x 38 mm)	6	
18.	Planche latérale ventilée à l'extérieur (1800 x 97 x 38 mm)	1	
19.	Poignée de porte intérieure (300 x 40 x 40 mm)	2	
20.	Planche de toit étroite (2126 x 51 x 20 mm)	1	
21.	Planche de toit large (2126 x 97 x 20 mm)	46	
22.	Support de toit (145 x 90 x 38 mm)	6	
23.	Plinthe latérale de sol (1614 x 40 x 40 mm)	2	
24.	Entretoise de sol (1796 x 40 x 40 mm)	14	
25.	Entretoise de sol centrale (1796 x 95 x 40 mm)	1	
26.	Plinthe latérale de sol (2062 x 40 x 40 mm)	2	
27.	Raccord au sol (160 x 40 x 40 mm)	2	
28.	Banquette inférieure (1798 x 400 x 33 mm)	1	
29.	Poutre de banc (1798 x 90 x 40 mm)	6	
30.	Logement de la banquette en haut (558 x 115 x 40 mm)	2	
31.	Logement de la banquette en bas (398 x 115 x 40 mm)	2	
32.	Logement de banquette dans le vestibule (464 x 115 x 40 mm)	2	

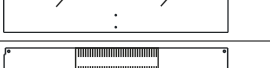
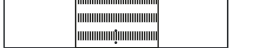
No.	Description	Nombre	Images
33.	Poutres de toit (1833 x 90 x 38 mm)	1	
34.	Poutres de toit (1729 x 90 x 38 mm)	1	
35.	Logement de la barre latérale (1782 x 60 x 38 mm)	2	
36.	Logement de la plinthe (1800 x 90 x 38 mm)	1	
37.	Logement pour moulure de plafond (1800 x 97 x 38 mm)	1	
38.	Planche de sol étroite (1727 x 56 x 20 mm)	1	
39.	Planche de sol large (1727 x 97 x 20 mm)	20	
40.	Planche de sol étroite (1830 x 56 x 20 mm)	1	
41.	Planche de sol large (1830 x 97 x 20 mm)	20	
42.	Planche de toit extérieure (1880 x 90 x 20 mm)	2	
43.	Planche de toit extérieure (2126 x 90 x 20 mm)	4	
44.	Banquette supérieure (1798 x 560 x 33 mm)	1	
45.	Banc pour le vestibule (1798 x 467 x 33 mm)	1	
46.	Banc en haut (1240 x 500 x 33 mm)	1	
47.	Barre de banc (1240 x 90 x 20 mm)	3	
48.	Baguette de banc courte (404 x 90 x 20mm)	3	
49.	Housse de banc (783 x 464 x 44mm)	1	
50.	Poteau central (2155 x 33 x 33 mm)	2	
51.	Cadre de fenêtre horizontal (598 x 90 x 65mm)	2	
52.	Cadre de fenêtre vertical (738 x 90 x 65mm)	2	
53.	Vestiaire (790 x 40 x 20 mm)	1	
54.	Plinthe de porte (1200 x 60 x 40 mm)	2	
55.	Plateau (430 x 220 x 53 mm)	1	
56.	Support (311 x 33 x 20 mm)	1	
57.	Butée (100 x 33 x 20 mm)	1	
58.	Baguette d'encadrement centrale en haut (1805 x 38 x 20 mm)	1	
59.	Baguette d'encadrement centrale en haut (1805 x 38 x 15 mm)	1	
60.	Baguette d'encadrement centrale en haut (1805 x 38 x 10 mm)	1	
61.	Porte en verre (1767 x 594 x 6 mm)	1	
62.	Porte vitrée intérieure (1767 x 594 x 6 mm)	1	

No.	Description	Nombre	Images
63.	Disque intérieur (1802 x 549 x 6 mm)	1	
64.	Disque extérieur (617x 577 x 6 mm)	1	
65.	Film isolant (2220 x 1000 mm)	4	
66.	Bardeaux (1010 x 320 mm)	75	
67.	Charnière de porte	4	
68.	Entretoise	65	
69.	Seau à sauna	1	
70.	Louche de sauna	1	
71.	Sablier	1	
72.	Poêle de sauna (pierres de sauna incluses)	1	
73.	Abat-jour	1	
74.	Couvercle de lampe	1	
75.	Thermomètre	1	

### Matériel de montage

						Couverture	Clip	
Ø3x16	Ø4x35	Ø4x50	Ø4x60	Ø4x70	Ø6x60	Ø10.5x Ø16		Ø60 x 10
16x	80x	40x	215x	48x	2x	2x	2x	4x

## 5. Montage du sauna

### Lieu d'installation



Le cas échéant, l'installation du sauna est réglementée par le code de la construction du Land. Renseigne-toi auprès des autorités compétentes pour savoir si une demande de permis de construire est nécessaire pour le sauna. L'autorisation d'installation peut t'être retirée par les autorités en cas de non-respect des conditions d'installation.

- Consulter l'autorité compétente avant l'installation.
- Respecter la législation en vigueur.
- Monter le produit sur une surface plane et solide.
- Respecte une distance de sécurité d'au moins 2 mètres par rapport aux autres structures. Cela facilite le montage et peut sauver des vies en cas d'incendie.

**Remarque :** après le montage, traite l'extérieur de ton sauna avec une lasure pour bois disponible dans le commerce, contrôle la peinture chaque année, il faudra éventuellement la renouveler.

**Remarque :** Vérifie leamage et le diamètre des trous pour éviter d'endommager le bois.

### 5.1. Consignes de sécurité

Les informations suivantes relatives à la sécurité et à la santé doivent être lues attentivement.

#### Risque de blessure

**Une manipulation incorrecte lors du montage peut entraîner des blessures.**









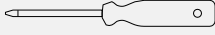

- Ton produit est livré dans quelques paquets. Veille à ce que les paquets soient ouverts par le haut. Fais très attention en ouvrant les paquets, car il y a des pièces fragiles et du verre à l'intérieur.
- Ne monte le produit **que** si le contenu de la livraison est complet et non endommagé.
- Ne place le produit que sur une surface sûre, plane et solide.
- Pour éviter les blessures, le montage du produit nécessite au moins 3 personnes.
- Porte des vêtements de protection, tels que des chaussures de sécurité et des gants de protection, lors du montage.
- Tenir les enfants éloignés de l'endroit où le produit est assemblé. La livraison contient de petites pièces qui peuvent être avalées ou entraîner de graves blessures.

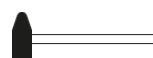
## 5.2. Structure du produit

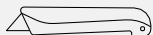
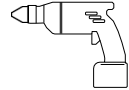
Le produit est livré démonté et peut être monté avec un peu d'effort. Respecte scrupuleusement les instructions de montage. En cas de non-respect, le fonctionnement et la sécurité du produit ne sont pas garantis.

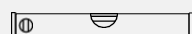
### Outils nécessaires

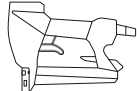
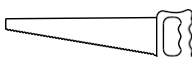
	Tournevis		Ruban à mesurer
	Foret hélicoïdal		Marteau
	Clé Allen		Cutter
	Perceuse		Escabeau
	Niveau à bulle		Crayon
	Agrafeuse		Scie

### Préparation à l'installation du sauna :

Monter le produit **uniquement** sur une surface plane et horizontale. Pour une meilleure stabilité, nous recommandons de réaliser des fondations ou autres.

### Raccorder le poêle du sauna

Le raccordement électrique du poêle de sauna ne doit être effectué que par un électricien qualifié, en tenant compte des prescriptions de sécurité électriques actuelles en vigueur.



Étape 2 :

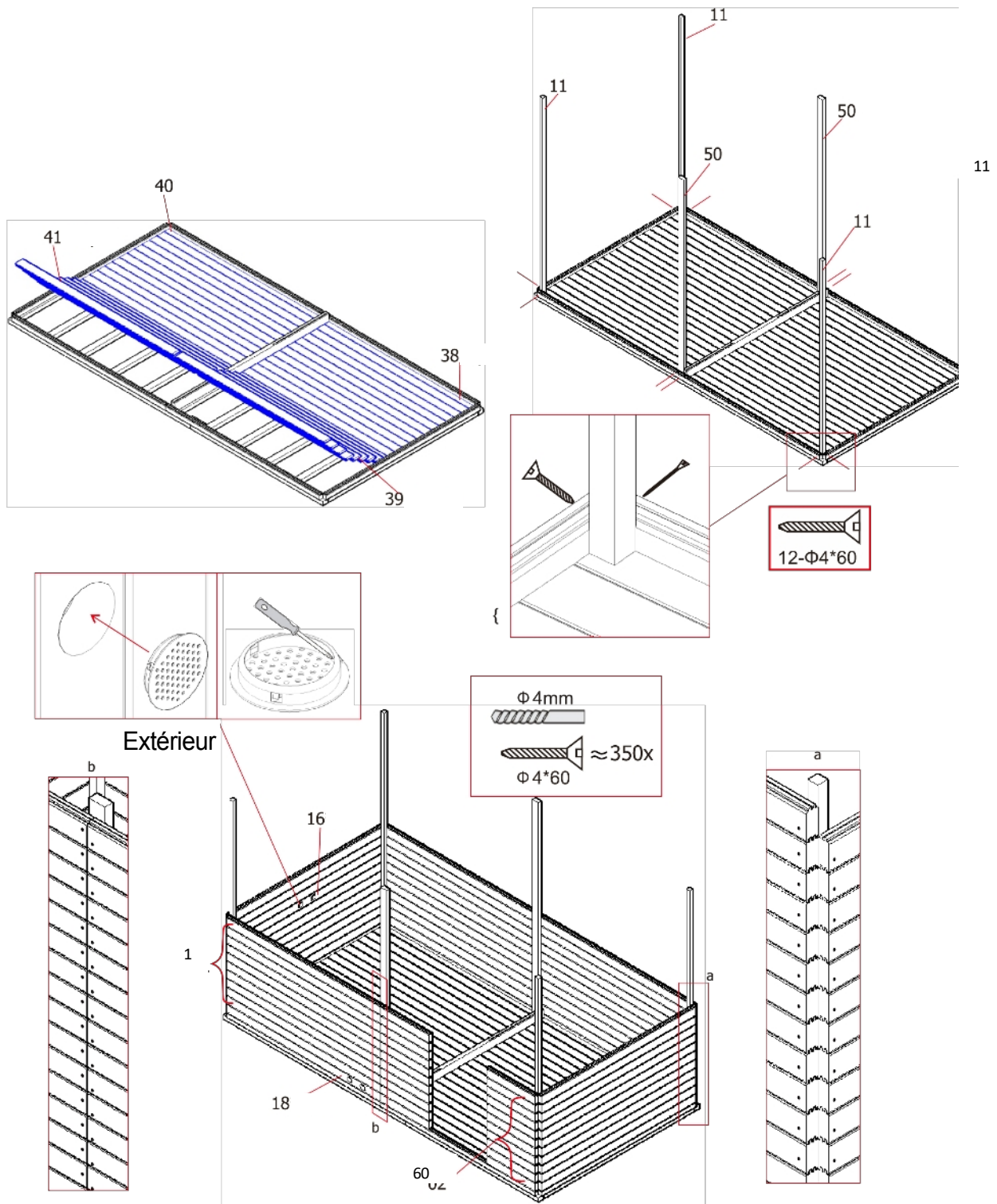

Étape 3 :

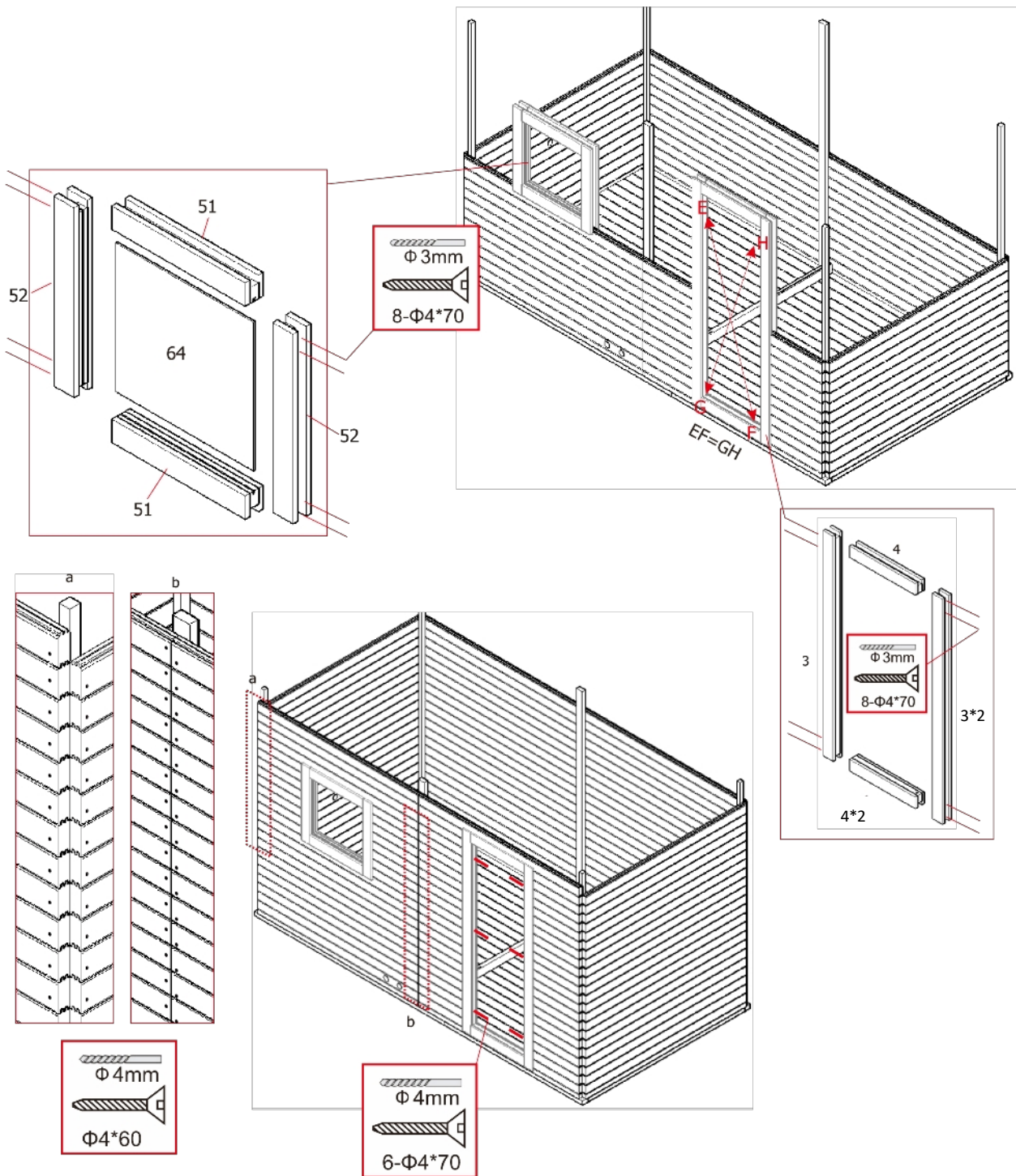

Étape 4 :

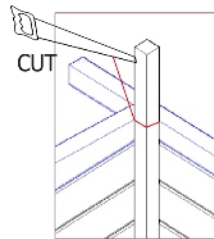
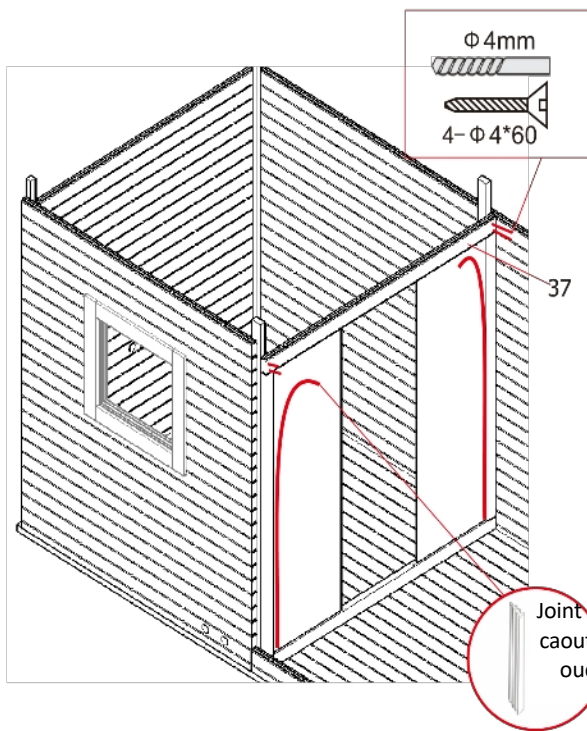
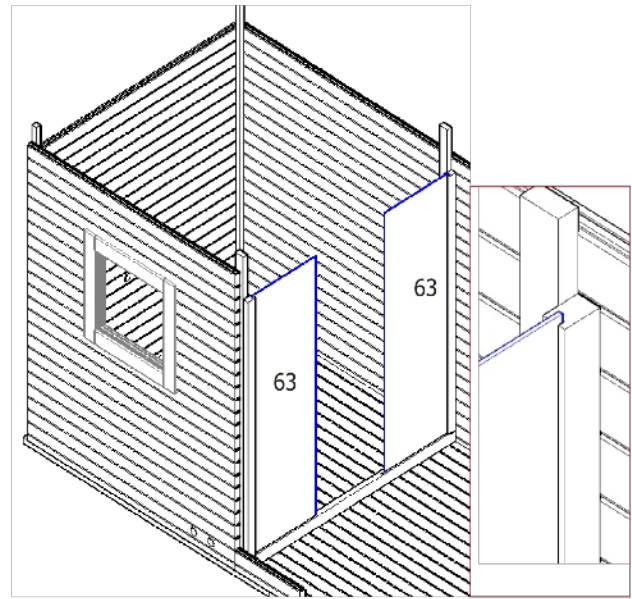
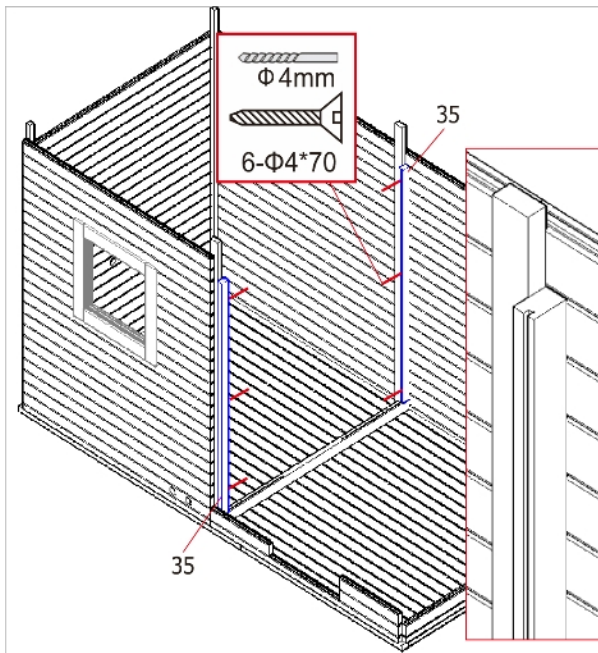

Si le bois rétrécit, l'espace entre les connecteurs change. Les pièces 58, 59, 60 peuvent alors être utilisées pour compenser la fente.  
Pièces de rechange : 58, 59, 60

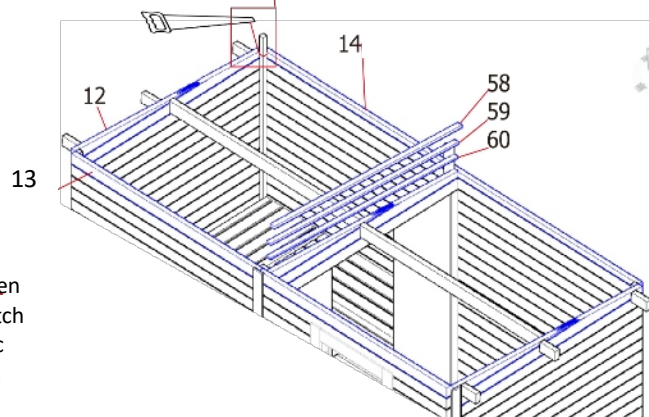

Étape 5 :

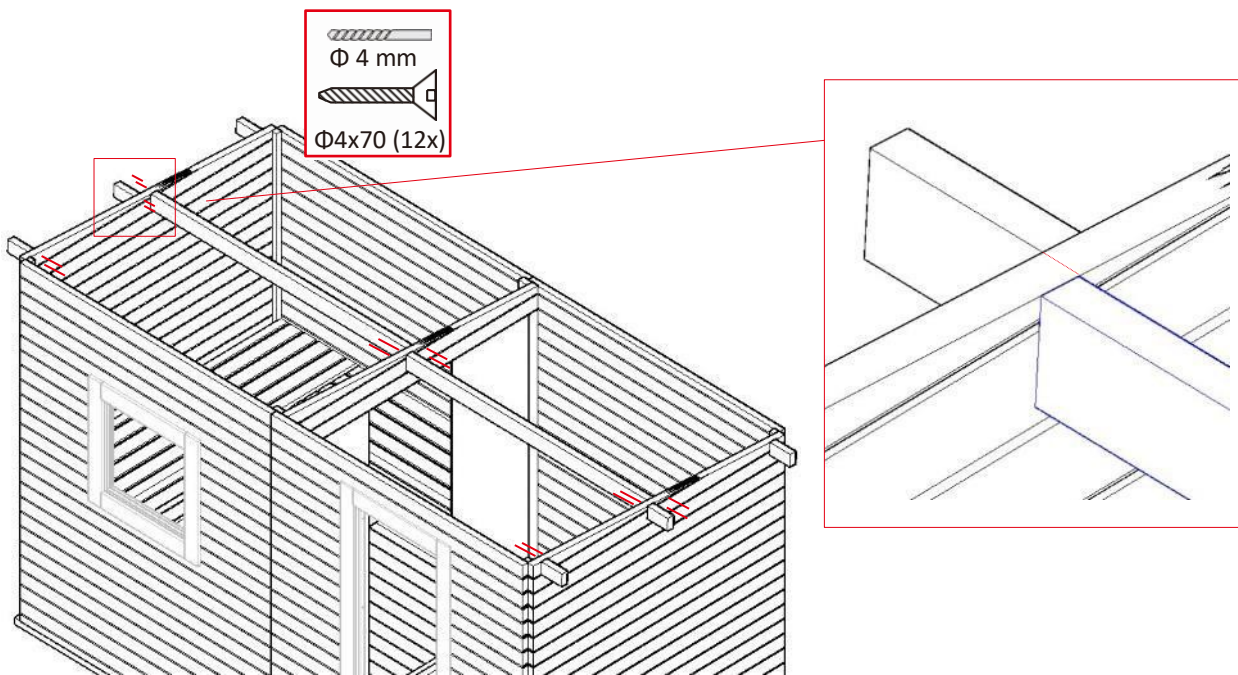

Étape 6 :

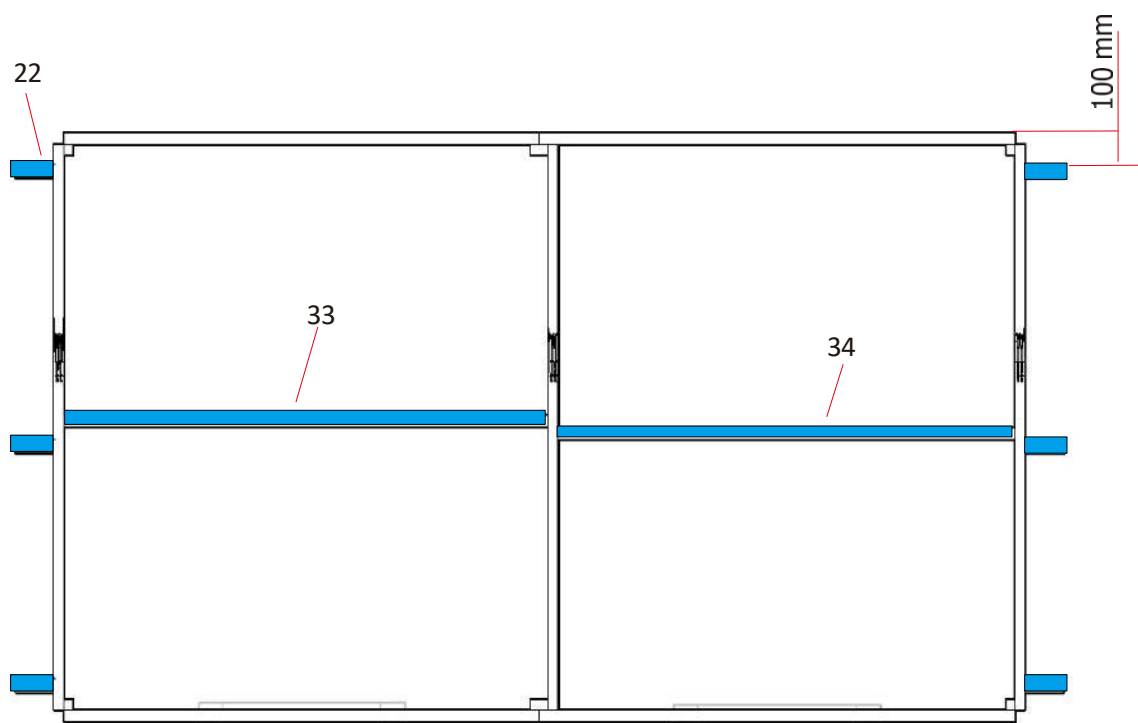

Étape 7 :

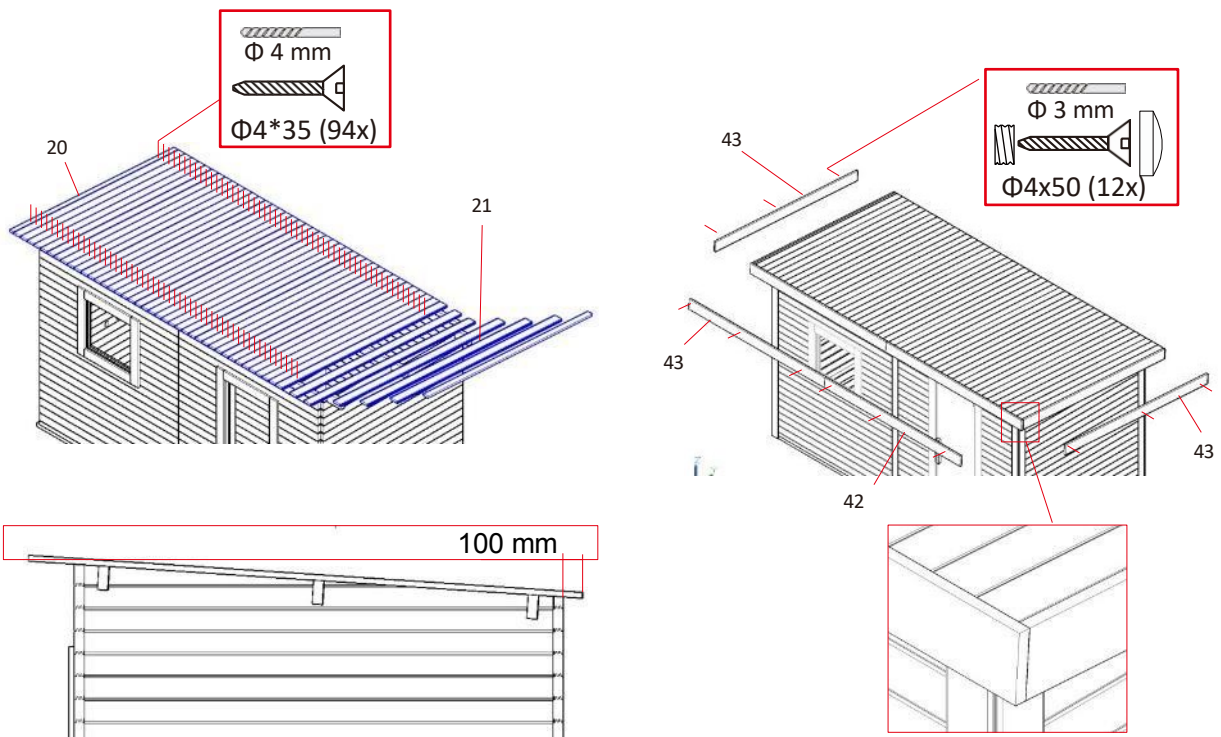

Étape 8 :

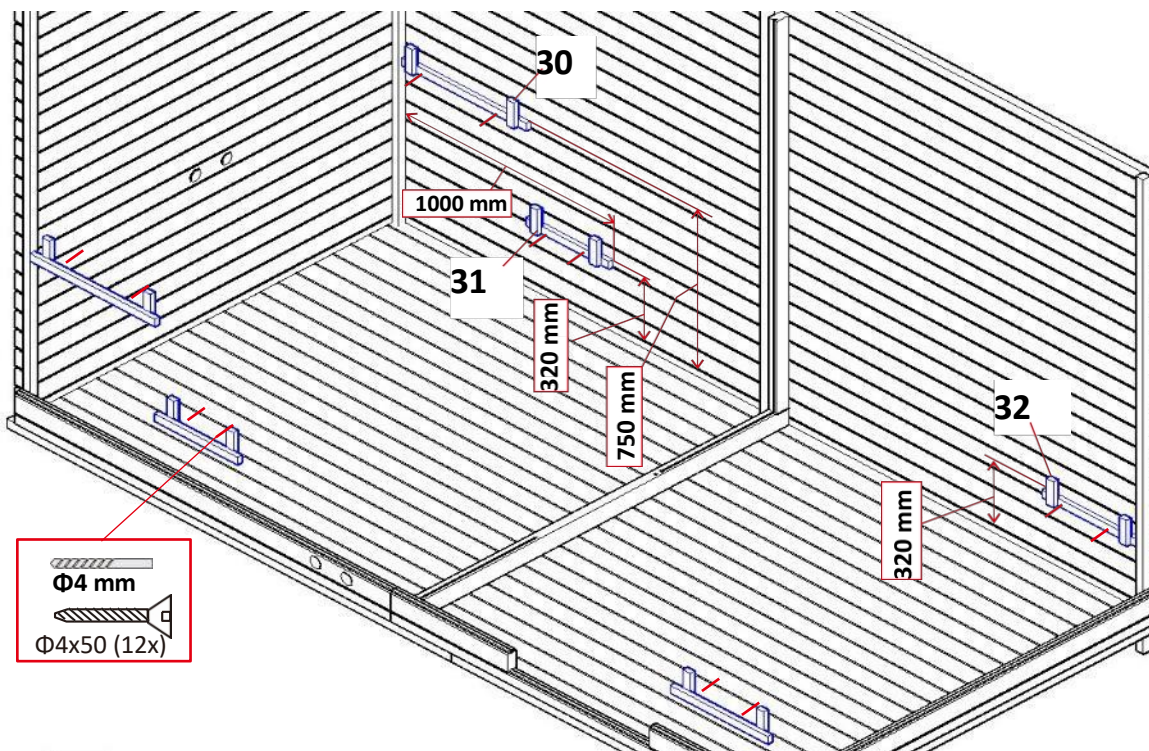

Étape 9 :

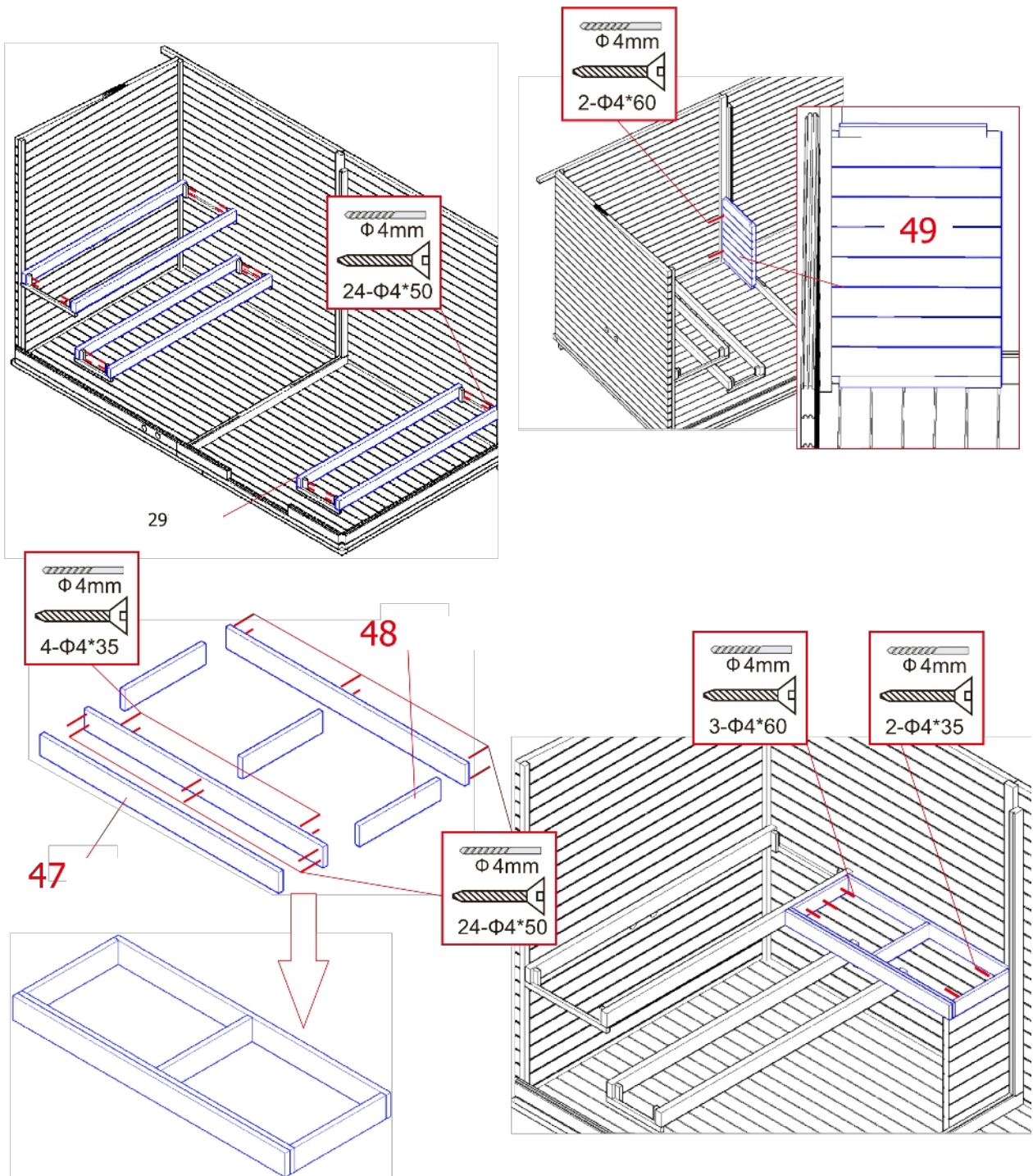

Étape 10 :

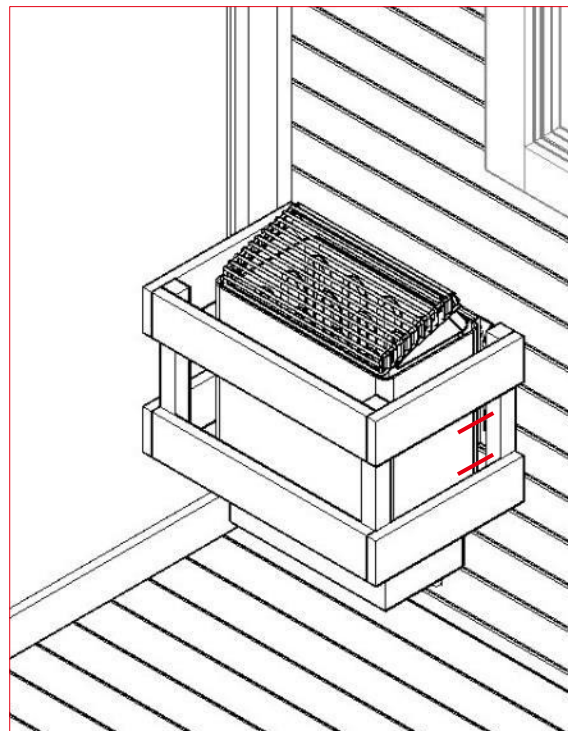
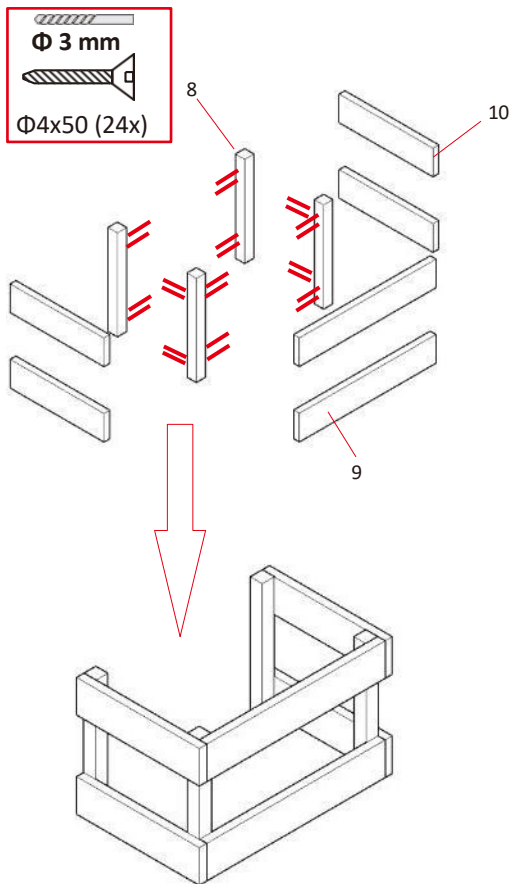
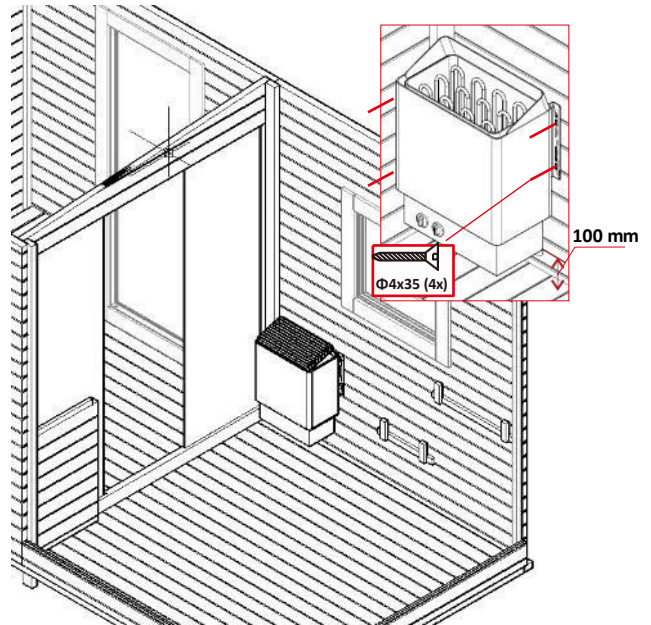
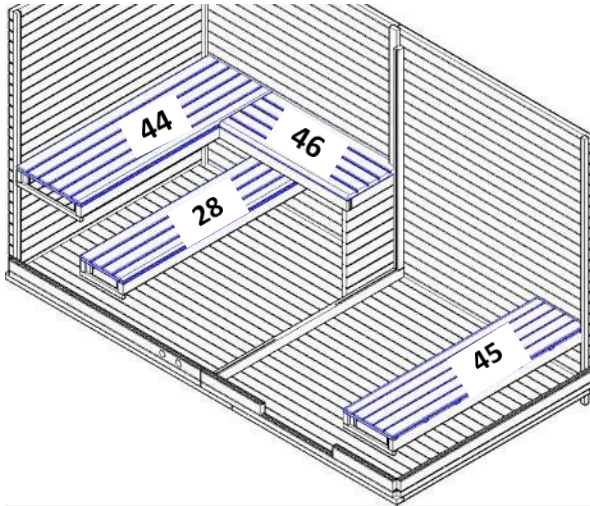

**Étape 11 :**

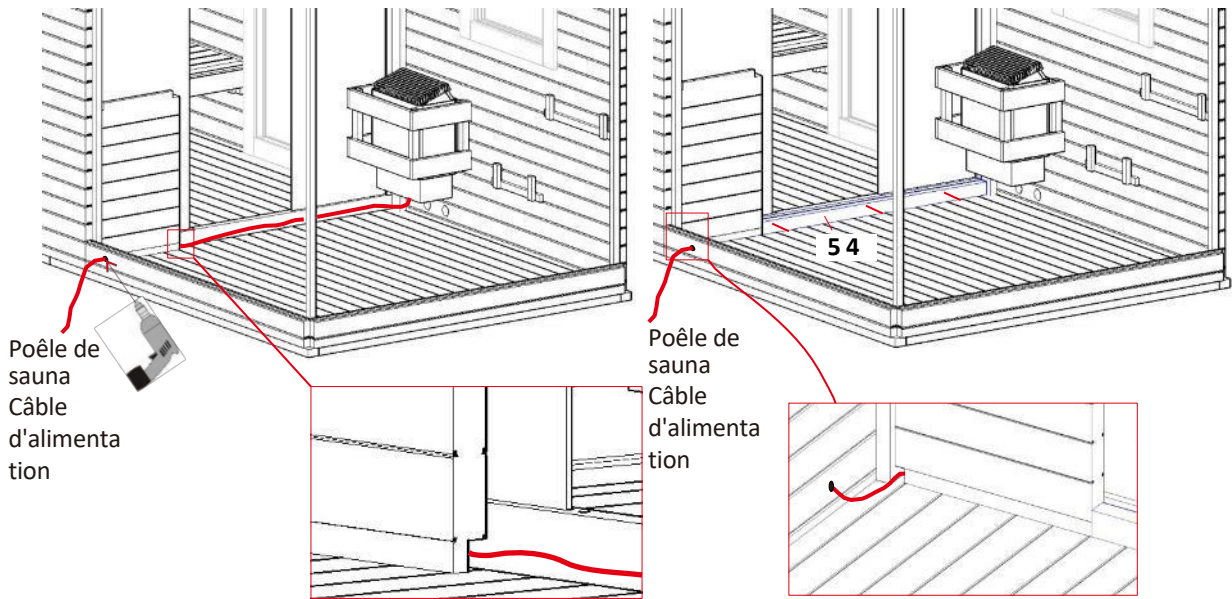

**Étape 12 :**

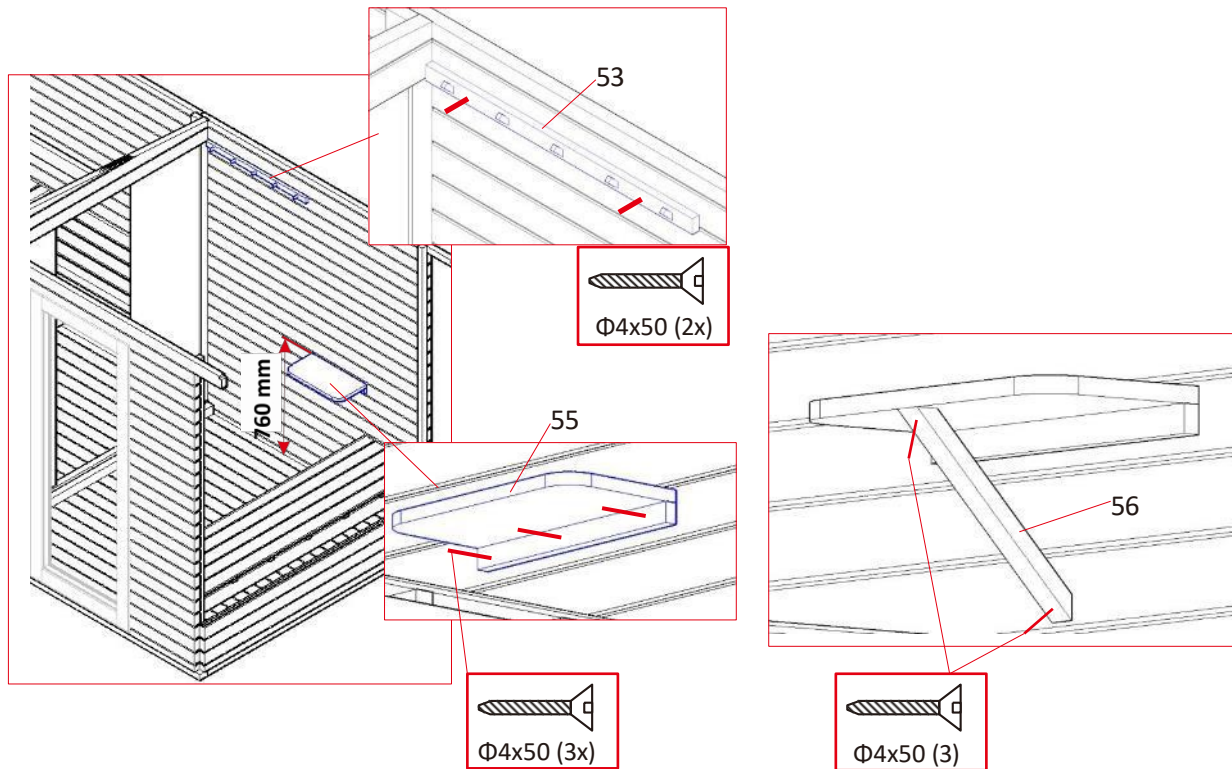

**Étape 13 :**

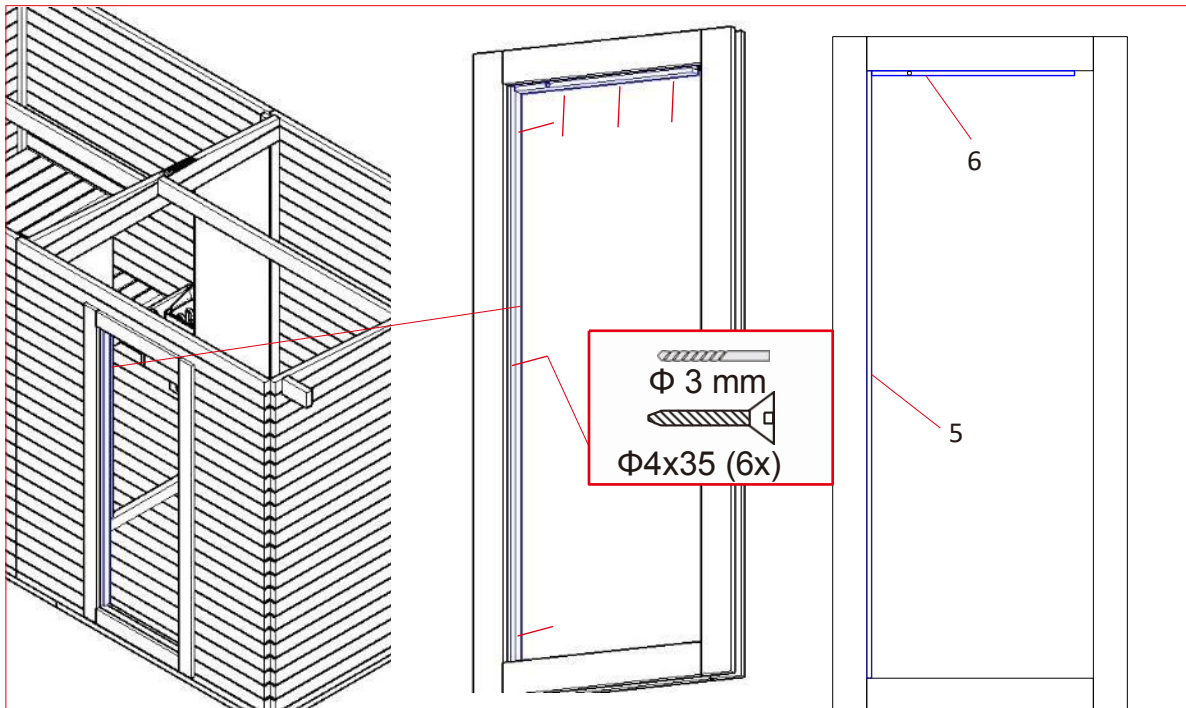

**Étape 14 :**

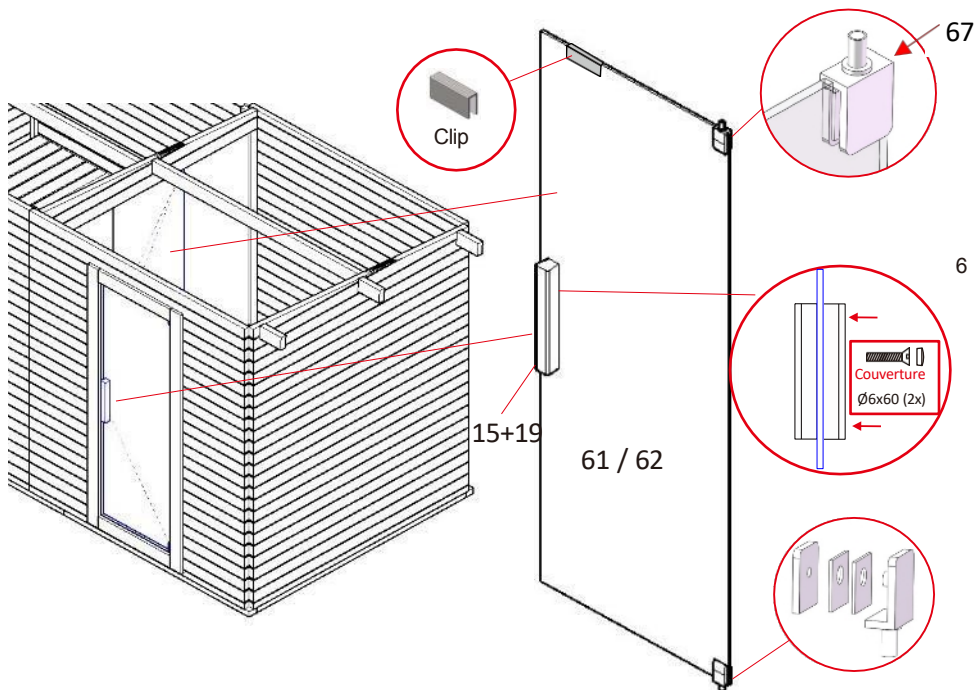

**Étape 15 :**

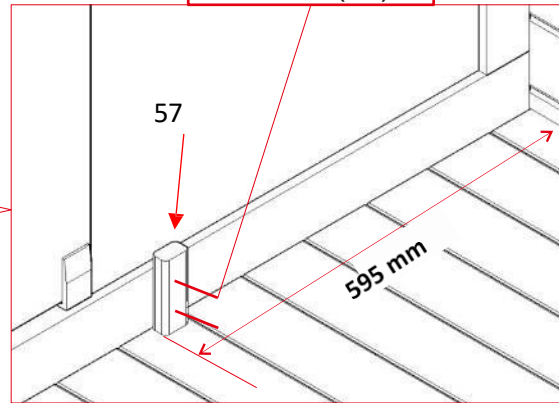
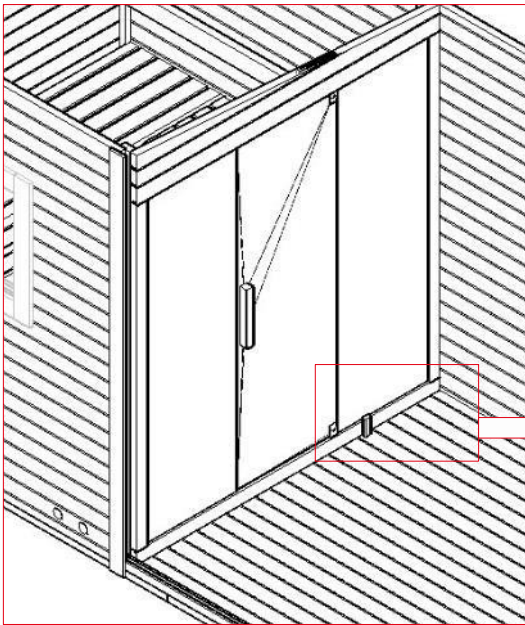

**Étape 16 :**

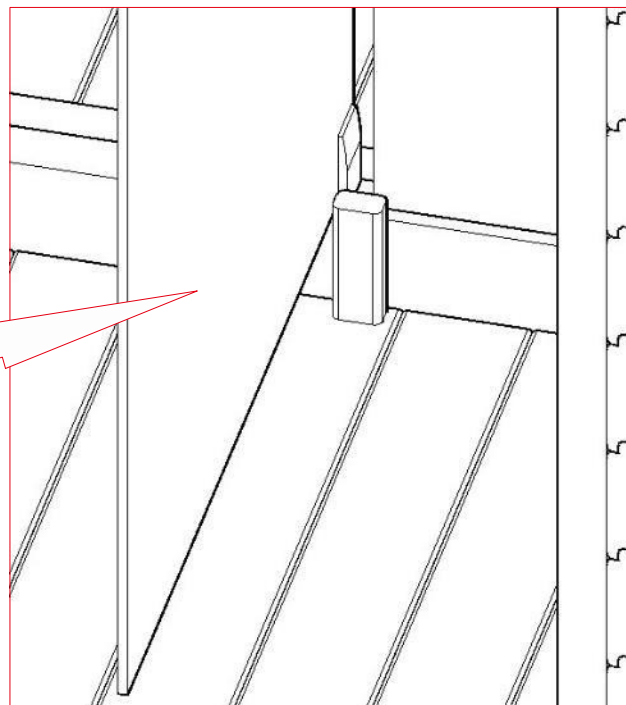
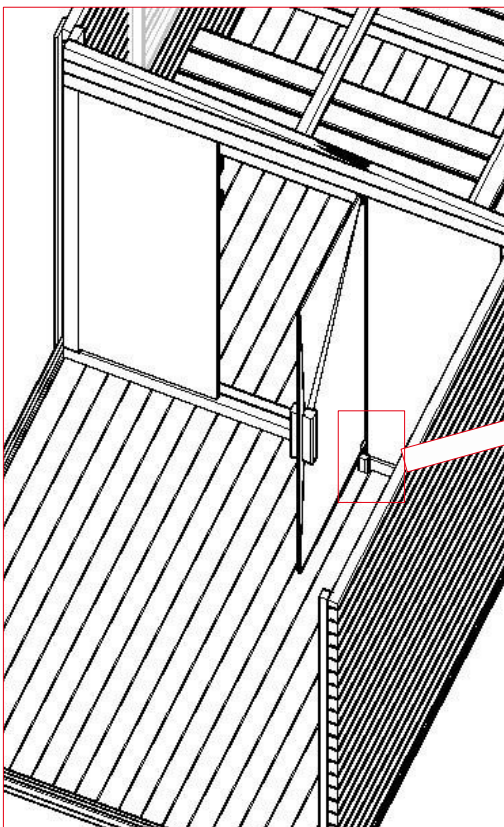

Étape 17 :

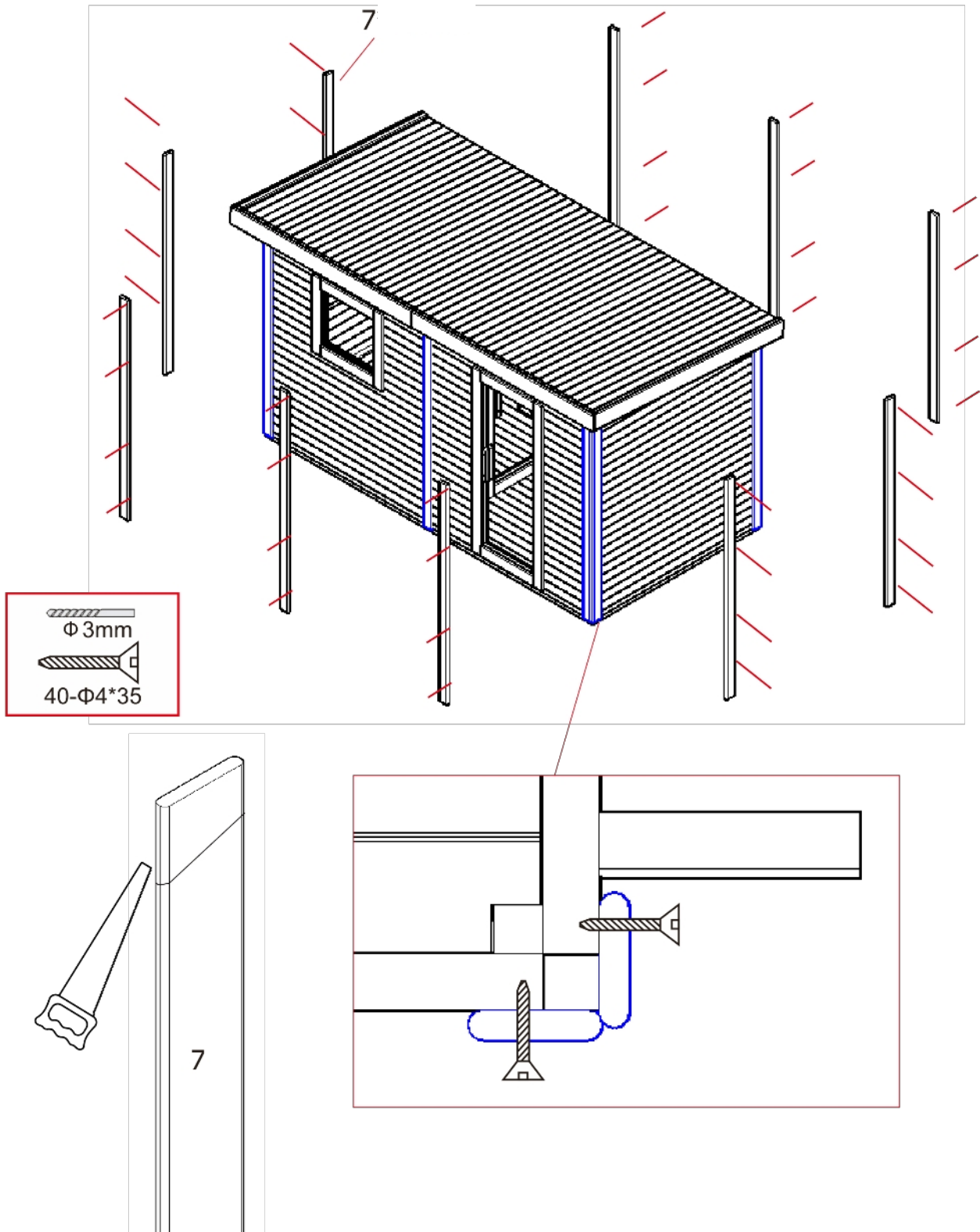

Étape 18 :

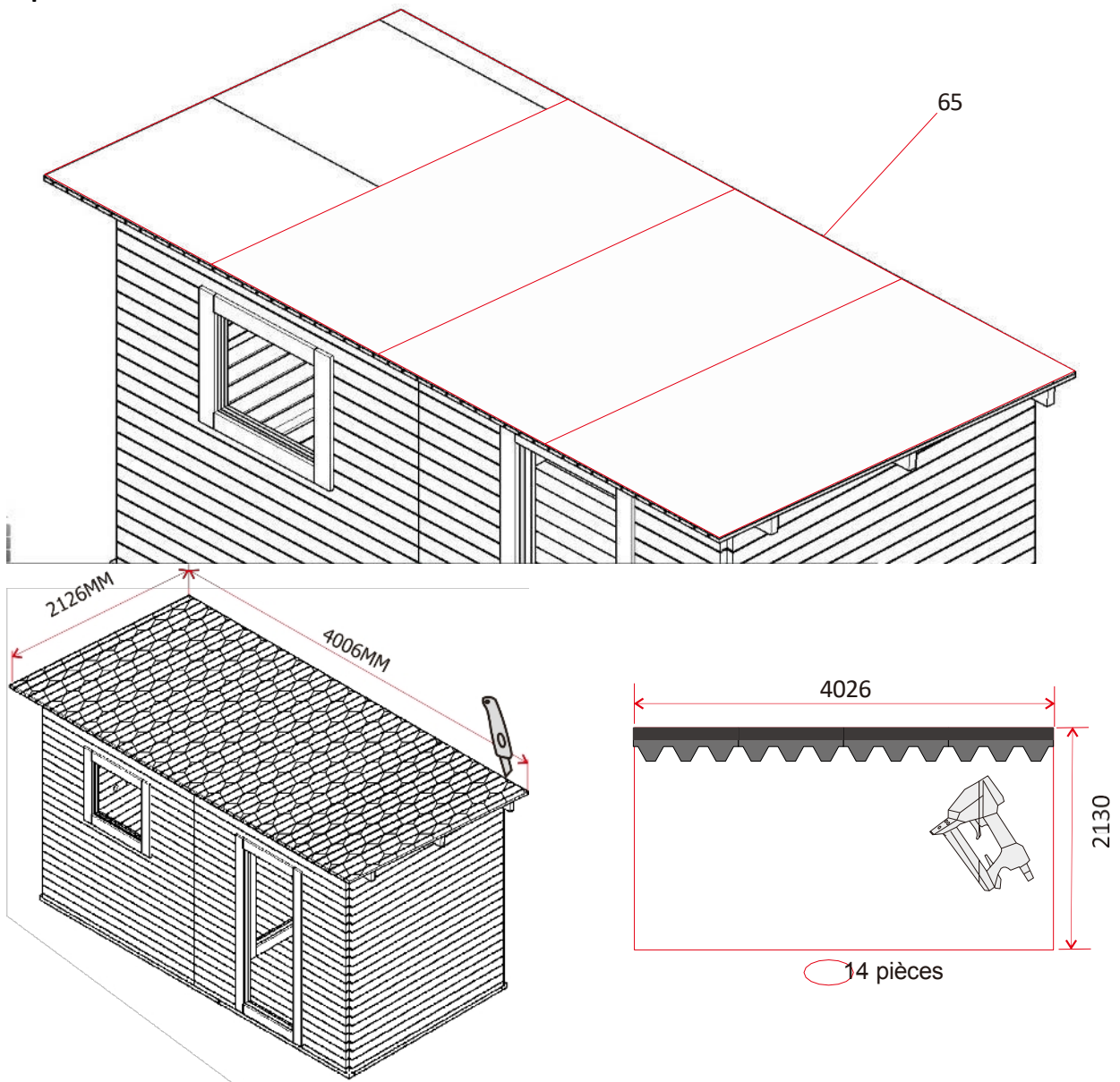

Étape 19

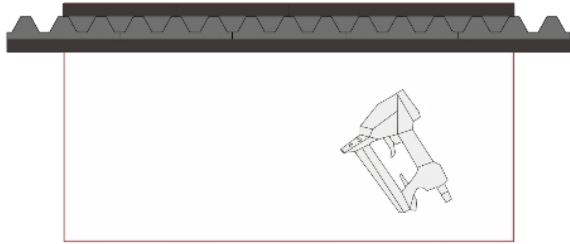

② 9PCS

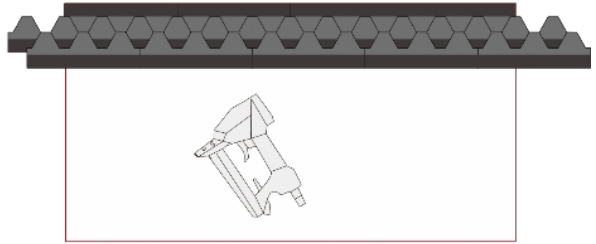

③ 14PCS

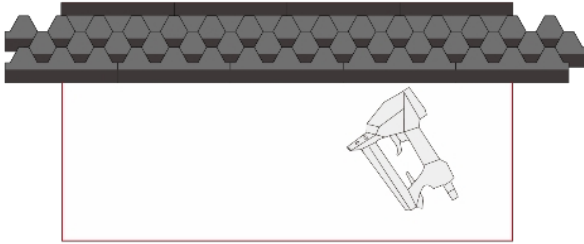

④ 19PCS

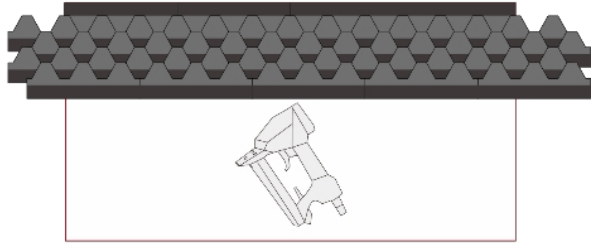

⑤ 24PCS

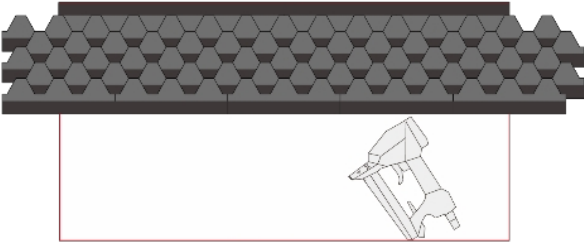

⑥ 29PCS

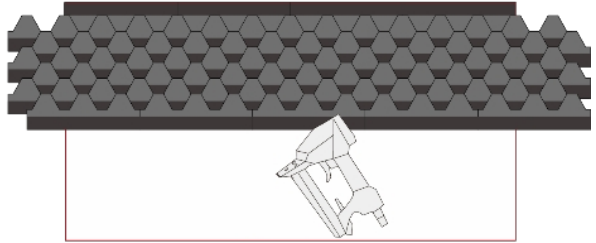

⑦ 34PCS

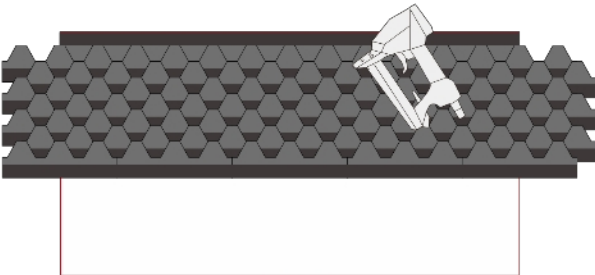

⑧ 39PCS

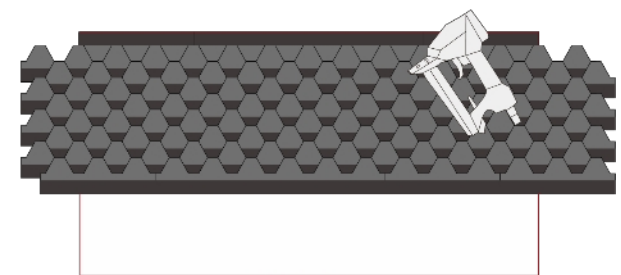

⑨ 44PCS

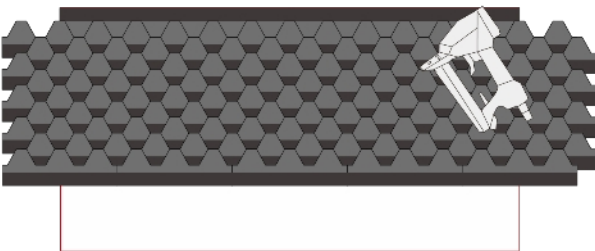

⑩ 49PCS

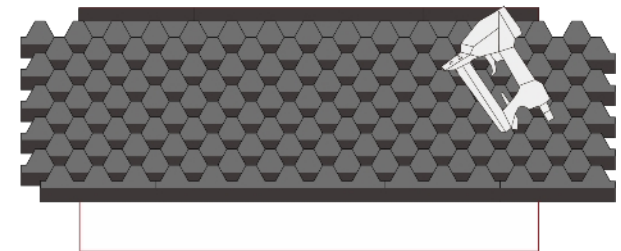

⑪ 54PCS

Abri de sauna TALO  
XL

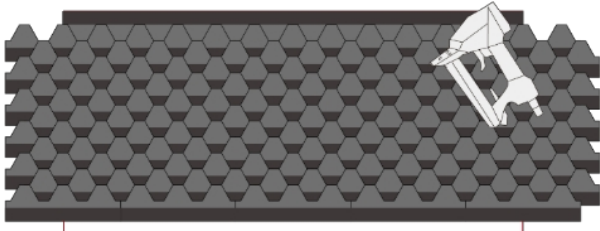

12 59PCS

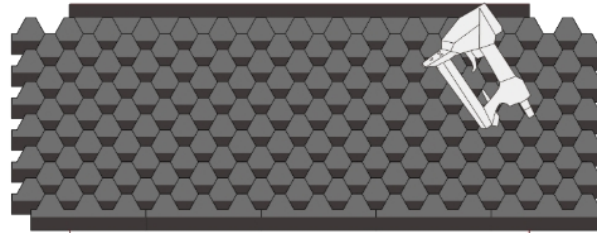

13 64PCS

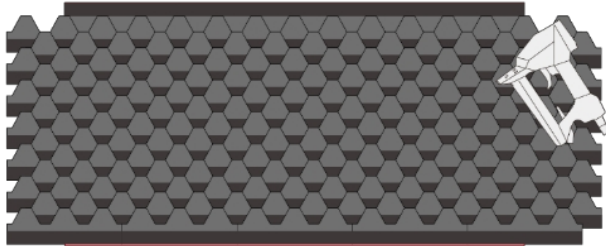

14 69PCS

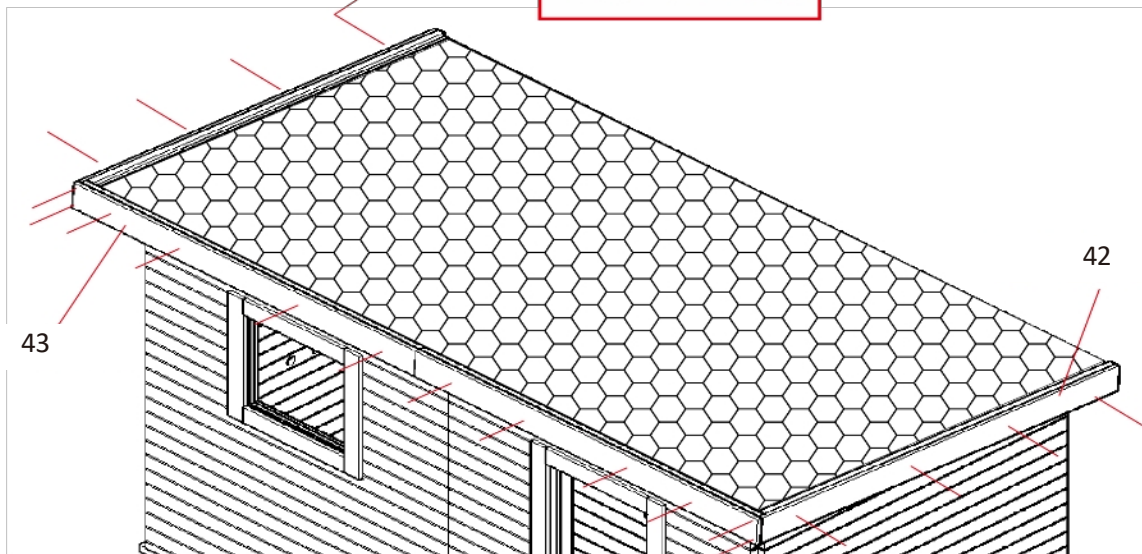
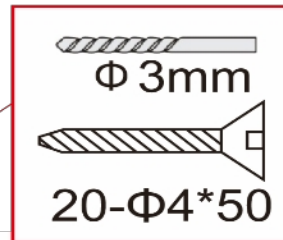

### 5.3. Poêle à sauna Modèle : SCA-80

#### Généralités

Le mode d'emploi se réfère au poêle de sauna. Elle contient des informations importantes sur le montage, le fonctionnement et l'utilisation. Lisez attentivement le mode d'emploi, en particulier les consignes de sécurité et l'utilisation, avant de monter et de mettre en service le poêle de sauna et conservez-le soigneusement. N'utilisez le poêle de sauna que comme décrit dans ce mode d'emploi afin d'éviter toute blessure ou tout dommage accidentel. Si le poêle de sauna est remis à un tiers, ce mode d'emploi doit également être remis.

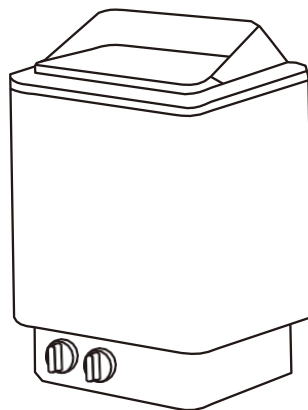

### 5.4. Consignes de sécurité

#### Risque de blessure

**Une utilisation non conforme du poêle de sauna peut entraîner des blessures.**



- Ne monter le poêle de sauna **que** si le contenu de la livraison est complet et non endommagé.
- Risque d'électrocution : les travaux d'installation et d'entretien du poêle de sauna **doivent être** effectués par un personnel qualifié.  
être effectué par un électricien qualifié.
- **Danger de mort dû à la tension électrique** : tout contact avec des pièces sous tension entraîne un danger de mort immédiat. L'endommagement de l'isolation ou de certains composants peut être mortel. -> En cas d'endommagement de l'isolation, couper immédiatement l'alimentation en tension et faire procéder à une réparation.
- Veille à ce que le poêle du sauna soit éteint après l'utilisation et que le minuteur est exactement à "0".
- **Ne force pas** le bouton de la minuterie, cela pourrait empêcher le poêle de s'éteindre et de fonctionner sans limite de temps.
- Ne pas jeter de pierres de sauna.
- Ne place pas les pierres de sauna entre les éléments de chauffage.
- Lorsque tu empiles les pierres de sauna, évite d'exercer une pression directe sur les éléments chauffants.
- Pose les grandes pierres de sauna en bas lors du remplissage. Veille à ne pas les poser trop près pour que l'air puisse encore circuler.
- Enlève les pierres cassées ou endommagées du poêle du sauna.
- Ne place pas trop de pierres de sauna sur le poêle du sauna.
- Ne place pas d'objets sur les pierres du sauna, l'aération du produit doit rester garantie.
- Une humidité excessive peut entraîner un dysfonctionnement des appareils électriques.
- Ne verse pas trop d'eau sur les pierres du sauna, cela peut entraîner une vapeur d'eau trop chaude.

## 5.5. Installation et raccordement électrique

**Attention :** lis attentivement et entièrement les instructions de montage avant de les utiliser.

- N'installe ton poêle de sauna **que** si le contenu de la livraison est complet et non endommagé.
- Assure-toi que tous les composants ne sont pas endommagés.
- Chaque sauna **doit** être branché sur un circuit électrique distinct. Aucun autre appareil électronique ne doit être branché sur cette prise.

### Installation et raccordement électrique du poêle de sauna

Installe le poêle du sauna sur le mur à l'aide du matériel de fixation fourni avec le poêle, conformément aux distances et volumes de sécurité minimaux indiqués dans la figure 1.

- Le raccordement électrique du poêle de sauna ne doit être effectué **que** par un électricien qualifié, en tenant compte des prescriptions de sécurité électriques actuelles en vigueur.
- Le poêle peut être monté sur la paroi arrière à une hauteur minimale de 90 mm.
- Le mur derrière l'appareil de chauffage ne doit pas être recouvert de matériaux tels que des plaques d'amiante ou d'Eternit, etc.
- Utilise des matériaux qualifiés pour les plafonds et les murs.
- Les câbles du sauna doivent être raccordés à une boîte de jonction fixée au mur. La boîte de dérivation doit être protégée contre les projections d'eau et ne doit pas être installée à plus de 500 mm du sol.
- Le câble d'alimentation doit être un câble isolé au caoutchouc REWE ou au moins un câble équivalent.

### Schéma de connexion

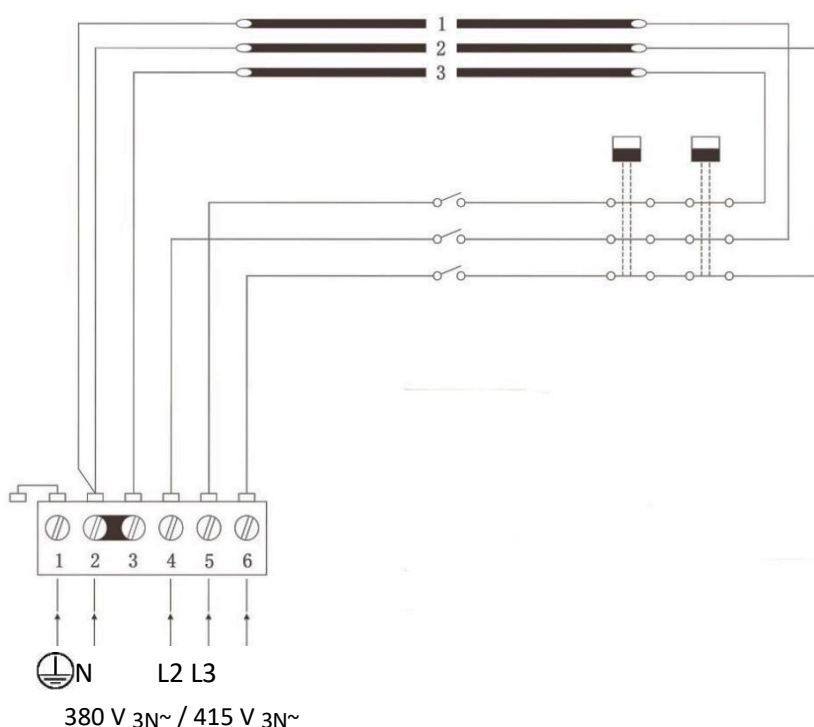

354SkSM 110A	Éléments chauffants
Puissance KW	SEPC 64 2670 W
8.0	1, 2, 3

L1 L2 L3 :	Raccordement des phases
N :	Conducteur neutre
	Prise de terre

### Grille de protection

Lors du montage de la grille de protection sur le poêle du sauna, les distances minimales doivent être respectées.

### Brancher les lampes

Les lampes du sauna peuvent également être raccordées dans la boîte de raccordement. Celles-ci peuvent utiliser la même section de câble de raccordement que le poêle du sauna.

**Attention !** Les vis supérieures doivent être bien serrées, les distances minimales entre la tête de vis et le mur doivent être de 3 mm.

### Montage du poêle de sauna

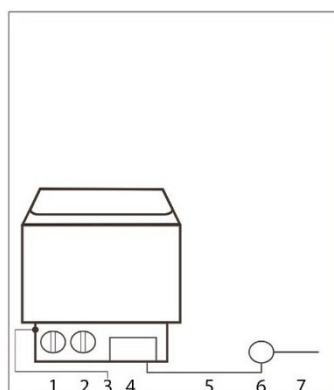
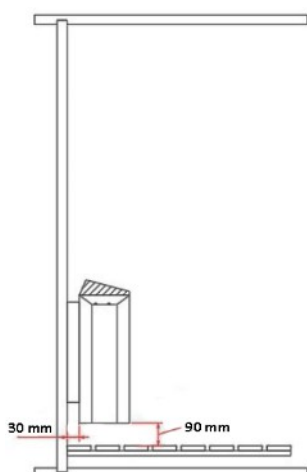

- 1 Interrupteur d'alimentat
- 2 Thermostat
- 3 Régulateur de températi
- 4 Contrôle
- 5 Câble d'alimentation
- 6 Boîte de jonction
- 7 Câble de connexion

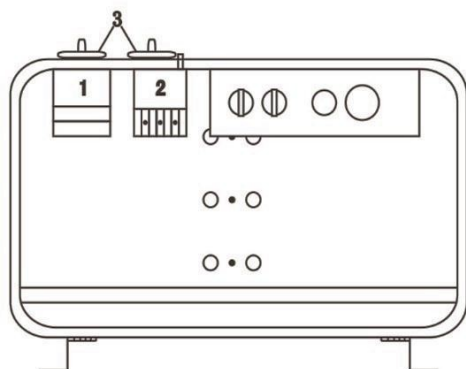
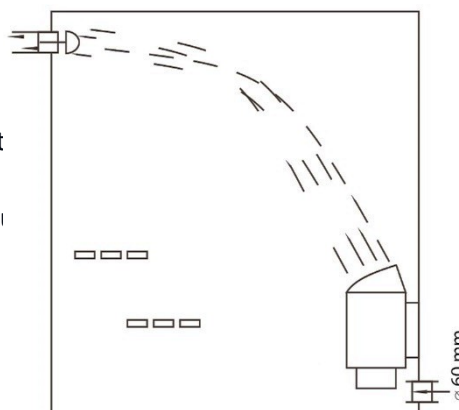

Modèle	Puissance	Câble pour	
		380 V3 ph 415 V3 ph mm <sup>2</sup>	220 V1 ph 240 V1 ph mm <sup>2</sup>
FK-80	8.0	5 x 2.5	3 x 10

## 6. Application

### 6.1. Consignes de sécurité

Les informations suivantes relatives à la sécurité et à la santé doivent être lues attentivement.

#### Risque de blessure

**Une manipulation inappropriée lors de l'utilisation peut entraîner des blessures.**



- Aucune modification ne doit être apportée au produit.
- Avant d'allumer le poêle du sauna, assure-toi qu'aucun objet n'est empilé sur le produit et qu'il se trouve à une distance sûre.
- Veille à ce que la minuterie soit réglée sur "0" après avoir quitté le sauna. est debout.
- **Ne force pas** le bouton de la minuterie, cela pourrait empêcher le poêle de s'éteindre et de fonctionner sans limite de temps.
- Les enfants à partir de 6 ans ne peuvent utiliser le sauna que sous la surveillance d'un adulte.
- Pendant la mise en service, le produit **doit** être sous surveillance constante.
- **Risque de brûlure** : ne pas s'approcher des surfaces chauffées et chaudes. Ne pas toucher le poêle du sauna, les pierres du sauna et les objets métalliques pendant le chauffage et la séance de sauna.
- **Risque de brûlure** : se tenir à une distance d'au moins 30 cm du poêle de sauna chaud et réchauffé.
- **Risque de brûlure** : ne pas verser d'eau sur les pierres du sauna si quelqu'un se trouve à proximité immédiate du poêle du sauna. L'eau chaude peut éclabousser l'utilisateur du sauna.
- **Risque de glissade** : fais attention aux sols glissants lorsque tu entres dans le sauna.
- Ne pas verser trop d'eau sur les pierres du sauna, cela peut entraîner une vapeur d'eau trop chaude.
- Une séance de sauna peut entraîner des problèmes médicaux chez l'utilisateur du sauna. Les personnes suivantes devraient consulter un médecin au préalable :  
Femmes enceintes, maladie cardiaque, hypertension, troubles circulatoires, après la prise de médicaments, en cas de diabète, en cas de malaise
- Une séance de sauna ne devrait pas durer plus d'une demi-heure. Une séance de sauna trop longue peut entraîner un rythme cardiaque rapide, une légère douleur cardiaque, une sensation de faiblesse ou des vertiges. En cas d'apparition de ces symptômes, il convient d'arrêter immédiatement le sauna.
- En cas de séjour prolongé dans un sauna chaud, la température du sang peut augmenter, ce qui peut avoir des effets négatifs sur le corps.
- Ne pas aller dans un sauna chaud si tu viens de boire.
- Ne pas dormir dans un sauna chaud.
- Ne pas conserver de bouteilles de produit d'infusion dans le sauna.
- Boire un peu de liquide après le sauna.
- Maintiens ta peau au frais si nécessaire.

#### Risque d'endommagement



- Avant chaque utilisation et à intervalles réguliers, vérifie que toutes les fixations du produit ne présentent pas de dommages visibles. Fais particulièrement attention aux composants porteurs. En cas d'altération des matériaux ou de dommages, mets le produit hors service. Contacte le fabricant, son service après-vente, pour obtenir des instructions supplémentaires et, le cas échéant, des pièces de rechange.
- Contrôle à intervalles réguliers les vis de fixation, etc. et resserre-les si nécessaire.

Abri de sauna TALO  
XL

- N'utilise pas le produit pour sécher le linge.

### Risque de blessure et d'endommagement

**Une manipulation inappropriée lors de l'utilisation peut entraîner des blessures et des dommages.**



- **Risque d'incendie** : ne placez pas d'objets ou de couvertures sur le poêle du sauna. Le fait de les couvrir entraîne un risque d'incendie.
- **Risque d'incendie** : un récipient de sauna insuffisamment rempli de pierres de sauna provoque un risque d'incendie.
- Ne force pas les pierres de sauna entre les barres chauffantes.
- Il n'est **pas** nécessaire que les pierres de sauna s'insèrent et soient placées complètement entre les barres chauffantes.

## 6.2. Première mise en service

Lors de la première mise en service, le poêle du sauna et les pierres de sauna dégagent des odeurs, aérez la cabine de sauna après le chauffage pour qu'un échange d'air puisse avoir lieu. Lors de la première mise en chauffe, personne ne doit se trouver dans la cabine de sauna.

## 6.3. Exploitation

### Attention !

Veuillez vous renseigner auprès des autorités de protection contre l'incendie sur l'utilisation de murs coupe-feu et d'isolations. Les ouvertures de ventilation ne doivent pas être isolées.

- Le sauna peut accueillir 5 personnes au maximum.
- Le poêle est équipé d'une minuterie et d'un régulateur de température qui permettent de régler et de réguler la durée et la température. Sur la minuterie en position "0", le poêle du sauna peut être éteint.
- Une circulation d'air suffisante est indispensable pour la pratique du sauna. L'air dans la cabine doit être renouvelé 6 fois par heure. Une ventilation correctement installée crée des conditions de sauna agréables et permet en outre d'économiser de l'énergie.
- Pour maintenir la température pendant la séance de sauna, fermer l'aération.
- Les ouvertures d'aération ne doivent pas être obstruées pendant le fonctionnement.
- Après la séance de sauna, ouvre l'aération pour que le sauna sèche.
- Après la séance de sauna, ouvre en outre la porte pour que la cabine de sauna sèche.
- N'utilise que de l'eau potable normale pour l'infusion, aucun autre liquide ne peut endommager les éléments chauffants et la garantie est annulée.
- Ne pas utiliser trop d'eau pour l'infusion, cela peut provoquer une vapeur d'eau excessivement chaude.
- La fonction du poêle de sauna est d'amener la température de la cabine de sauna à une température appropriée et agréable. Il faut environ une heure pour atteindre une température adéquate, qui se situe aux alentours de + 65 °C. Le sauna est un lieu de détente et de relaxation.

## 6.4. Éléments de commande

### Régulation de la température

Selon la taille de la cabine de sauna, le poêle peut atteindre la température pré-réglée en 30 à 60 minutes, celle-ci peut être réglée par le thermostat à une température agréable pour toi. Un thermostat avec un raccordement triphasé peut garantir le maintien d'une température agréable dans la cabine de sauna. Le bouton rotatif permet de régler la température.

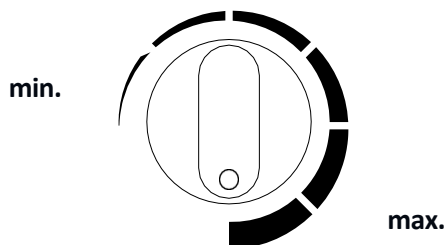

### Minuterie

La minuterie est le "bouton d'arrêt" du poêle du sauna, elle doit être exactement sur "0" pour que celui-ci soit éteint. Le régulateur rotatif permet de régler la durée de chauffage.

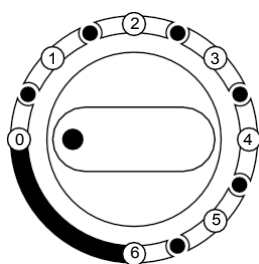

Arrêt

Période 0 =

- 1 = 30 min
- 2 = 60 min
- 3 = 90 min
- 4 = 120 min
- 5 = 150 min
- 6 = 180 min

## 6.5. Pierres de sauna et infusion de sauna

### Informations sur les pierres de sauna

- **Recommandation** : avant la première utilisation, nettoyez la poussière des pierres de sauna et placez-les en pile dans le poêle du sauna.
- Place les grandes pierres de sauna en bas lors du remplissage du poêle. Veille à ne pas les empiler trop près les unes des autres, l'air **doit** encore pouvoir circuler.
- Les pierres de sauna doivent être de la meilleure qualité. Utilisez une pierre de sauna massive spécialement adaptée à l'utilisation dans des poêles de sauna électriques.
- Chargez suffisamment de pierres de sauna (10 à 15 kg) dans le poêle du sauna après avoir terminé l'installation du poêle et du boîtier de commande.
- Le diamètre des pierres de sauna est généralement compris entre 5 et 25 cm.
- Les pierres de sauna doivent être constituées d'une roche volcanique solide, comme le péridot.
- N'utilisez pas de pierres céramiques détachées ou poreuses, elles peuvent endommager le sauna en raison des températures élevées.
- Ne pas poser de pierres de sauna directement sur les éléments de chauffage.

### Infusion pour sauna

- Dans la cabine de sauna, l'air devient sec lorsqu'il est chauffé et réchauffé. Une quantité raisonnable d'eau sur les pierres chaudes du sauna permet d'atteindre le niveau d'humidité adéquat. Après l'infusion, à la louche, la peau ressent les effets de l'augmentation de l'humidité.
- Le bon degré d'humidité donne à la peau une transpiration naturelle et une respiration douce. Une température et une humidité trop élevées peuvent entraîner une sensation d'inconfort. Un séjour prolongé dans la cabine de sauna peut entraîner une augmentation de la température corporelle. L'utilisateur du sauna doit se sentir bien
- La capacité de la louche utilisée pour verser l'eau ne doit pas dépasser 200 ml.

## 7. Dépannage

En cas de dysfonctionnement du produit, veuillez vérifier les causes d'erreur suivantes à l'aide du tableau ci-dessous. Si tu ne parviens pas à résoudre le problème, adresse-toi au service clientèle :

Erreur	Cause possible	Solution
Le produit vacille ou oscille	<ul style="list-style-type: none"> <li>• Le produit est posé sur une surface inégale et meuble.</li> </ul>	<ul style="list-style-type: none"> <li>• Placer le produit sur une surface plane et solide</li> </ul>
La chaleur s'échappe du produit	<ul style="list-style-type: none"> <li>• La porte vitrée est entrouverte</li> </ul>	<ul style="list-style-type: none"> <li>• Ferme la porte vitrée</li> </ul>
Le poêle du sauna ne s'allume pas	<ul style="list-style-type: none"> <li>• Pas de tension de réseau</li> </ul>	<ul style="list-style-type: none"> <li>• Vérifier le fusible ou le disjoncteur différentiel de l'alimentation électrique</li> <li>• L'interrupteur principal de l'alimentation en tension est éteint</li> </ul>
Le poêle du sauna ne s'éteint pas	<ul style="list-style-type: none"> <li>• La minuterie n'est pas exactement sur "0".</li> <li>• La minuterie a été tournée au-delà de la position 0</li> </ul>	<ul style="list-style-type: none"> <li>• La minuterie exactement sur "0". emploi</li> <li>• La minuterie exactement sur "0". emploi</li> </ul>
Le poêle du sauna ne fonctionne pas correctement	<ul style="list-style-type: none"> <li>• La protection contre la surchauffe s'est déclenchée</li> <li>• Thermostat mal réglé</li> <li>• La minuterie est sur "0".</li> </ul>	<ul style="list-style-type: none"> <li>• Contacter le service client</li> <li>• Régler correctement la température</li> <li>• Mettre la minuterie en marche</li> </ul>
Le poêle du sauna ne chauffe pas correctement	<ul style="list-style-type: none"> <li>• Les éléments chauffants ne sont pas en bon état</li> <li>• La température ne monte pas</li> <li>• Les pierres du sauna sont trop proches les unes des autres</li> <li>• Aération fermée</li> </ul>	<ul style="list-style-type: none"> <li>• Vérifie les éléments chauffants</li> <li>• Augmenter la température</li> <li>• Empilez à nouveau les pierres du sauna pour que l'air puisse circuler.</li> <li>• Ouvre l'aération</li> </ul>
Le poêle du sauna chauffe rapidement, les pierres du sauna ne chauffent pas correctement. L'eau s'écoule derrière les pierres du sauna.	<ul style="list-style-type: none"> <li>• Aération fermée</li> <li>• Le thermostat baisse la température</li> <li>• La puissance de chauffage est trop élevée</li> </ul>	<ul style="list-style-type: none"> <li>• Ouvre l'aération</li> <li>• Contacter le service client</li> <li>• Contacter le service client</li> </ul>

Erreur	Cause possible	Solution
Bruits provenant du produit	<ul style="list-style-type: none"> <li>• Les pierres de sauna et les pièces du produit peuvent produire des bruits lorsqu'elles sont chauffées ou refroidies.</li> <li>• La minuterie fait du bruit</li> </ul>	<ul style="list-style-type: none"> <li>• Pas d'erreur</li> <li>• Pas d'erreur</li> </ul>

## 8. Maintenance et entretien

- Une forte humidité de l'air dans la cabine de sauna ne nuit pas au bois.
- La cabine de sauna doit être bien ventilée après la séance de sauna et une phase de séchage adéquate doit être respectée.
- Asperge le bois (parois et bancs) de la cabine de sauna avec de l'eau.
- Essuyer les surfaces en bois avec un chiffon humide.
- En fonction de l'utilisation, traiter les surfaces d'assise au moins 1x par an avec du papier abrasif fin.
- Si les bancs sont très sales, ils peuvent être nettoyés avec une solution d'eau oxygénée à 3%.
- Certaines pierres de sauna se cassent naturellement pendant l'utilisation. Remplissez à nouveau le poêle du sauna avec de nouvelles pierres de sauna.
- Enlève les pierres de sauna au moins une fois par an et place-les à nouveau. Le sauna sera ainsi plus efficace et les problèmes de surchauffe seront évités.



Les désinfectants sont très corrosifs !

Respecte également les consignes du fabricant de produits de nettoyage ou de désinfection. Porte des gants de protection lors du nettoyage.

- Après le montage, vernisse les parois extérieures du sauna avec une lasure pour bois disponible dans le commerce, contrôle la peinture chaque année et corrige les éventuels défauts.



Ne verse **jamais** de vernis, de lasure ou d'imprégnation sur l'intérieur de la cabine de sauna ou sur d'autres objets en bois (bancs, grilles de protection, etc.). Ces surfaces dégagent des gaz toxiques lorsque la cabine de sauna est chauffée.

## 9. Démontage

### 9.1. Consignes de sécurité

#### Risque de blessure

**Une manipulation inappropriée lors du démontage peut entraîner des blessures.**



- Débranchez le produit de l'alimentation électrique avant de le démonter. Tout contact avec des composants sous tension peut entraîner une décharge électrique, des brûlures ou la mort.
- Le produit est très lourd et de grandes dimensions, il faut au moins 3 personnes pour le démonter.
- Sécurise le produit avant le démontage pour éviter qu'il ne tombe.

Le démontage du produit doit être effectué dans l'ordre inverse du montage. (**voir chapitre Montage**)

## 10. Élimination



- Mettre au rebut le produit et tous ses composants conformément aux réglementations locales et nationales, afin d'éviter de nuire à l'environnement.
- Nos emballages sont fabriqués à partir de matériaux respectueux de l'environnement. Ils peuvent être recyclés et servir ainsi de matières premières précieuses. Élimine les matériaux d'emballage (cartons, emballages sales, etc.) séparément et de manière appropriée, conformément aux réglementations nationales en vigueur.
- Contacte le fabricant si tu n'es pas sûr(e) de la manière de t'en débarrasser.
- Tu peux également obtenir des informations sur l'élimination correcte des déchets auprès des centres d'élimination locaux.

## Équipements électriques et électroniques - Informations pour les ménages privés



La loi sur les appareils électriques et électroniques (ElektroG) contient un grand nombre d'exigences concernant la manipulation des appareils électriques et électroniques. Les plus importantes sont résumées ici.

### 1. Collecte sélective des appareils usagés

Les équipements électriques et électroniques qui sont devenus des déchets sont appelés "déchets". Les détenteurs d'appareils usagés sont tenus de les faire collecter séparément des déchets municipaux non triés. Ils doivent séparer de manière non destructive les piles et accumulateurs usagés qui ne sont pas enfermés dans l'appareil usagé, ainsi que les lampes qui peuvent être retirées de l'appareil usagé sans être détruites, avant de les remettre à un point de collecte. Séparer les appareils usagés afin de les préparer à la réutilisation.

### 2. Possibilités de retour des appareils usagés

Les détenteurs d'appareils usagés provenant de ménages privés peuvent les remettre aux points de collecte des organismes publics chargés de l'élimination des déchets ou aux points de reprise mis en place par les fabricants ou les distributeurs au sens de la loi sur les appareils électriques. Vous trouverez une liste en ligne des points de collecte et de reprise sur le site Internet : <https://www.stiftung-ear.de> ou <https://www.take-e-back.de>.

### 3. Note d'information sur la protection des données

Les appareils usagés contiennent souvent des données personnelles sensibles. C'est notamment le cas des appareils de la technologie de l'information et des télécommunications tels que les ordinateurs et les smartphones. Dans ton propre intérêt, sache que chaque utilisateur final est responsable de l'effacement des données sur les appareils usagés à mettre au rebut.

### 4. Obligation de reprise des distributeurs

Les distributeurs disposant d'une surface de vente d'EEE d'au moins 400 m<sup>2</sup> et les distributeurs de denrées alimentaires disposant d'une surface de vente totale d'au moins 800 m<sup>2</sup> qui proposent et mettent à disposition sur le marché des EEE plusieurs fois par année civile ou de manière permanente sont soumis à cette obligation,

- lors de la fourniture d'un nouvel EEE à un utilisateur final, de reprendre gratuitement, sur le lieu de fourniture ou à proximité immédiate de celui-ci, l'ancien équipement de l'utilisateur final du même type d'équipement qui remplit substantiellement les mêmes fonctions que le nouvel équipement, et
- de reprendre gratuitement, à la demande de l'utilisateur final, les déchets d'équipements dont aucune dimension extérieure ne dépasse 25 cm, dans un magasin de détail ou à proximité immédiate de celui-ci ; la reprise ne peut être liée à l'achat d'un EEE et est limitée à trois déchets par type d'équipement.

### 5. Signification du symbole de la poubelle barrée

Le symbole de la poubelle barrée figurant régulièrement sur les équipements électriques et électroniques indique que l'équipement en question doit être collecté séparément des déchets municipaux non triés à la fin de sa durée de vie.

- Numéro d'enregistrement du fabricant
- En tant que fabricant au sens de la loi ElektroG, nous sommes enregistrés auprès de la fondation compétente Elektro-Altgeräte Register (Nordostpark 72, 90411 Nuremberg) sous le numéro d'enregistrement suivant : DEEE-Reg.-Nr. DE86467979



Abri de sauna TALO  
XL

Abri de sauna TALO  
XL

Abri de sauna TALO  
XL

Abri de sauna TALO  
XL

Abri de sauna TALO  
XL

**Home Deluxe GmbH**  
**Schanzweg 2**  
**32312 Lübbecke**  
**Allemagne**

Tél. : +49 (0)5743 6181-0

[www.home-deluxe-gmbh.de](http://www.home-deluxe-gmbh.de)

bda-049-01-TALO\_XL  
2023/05