

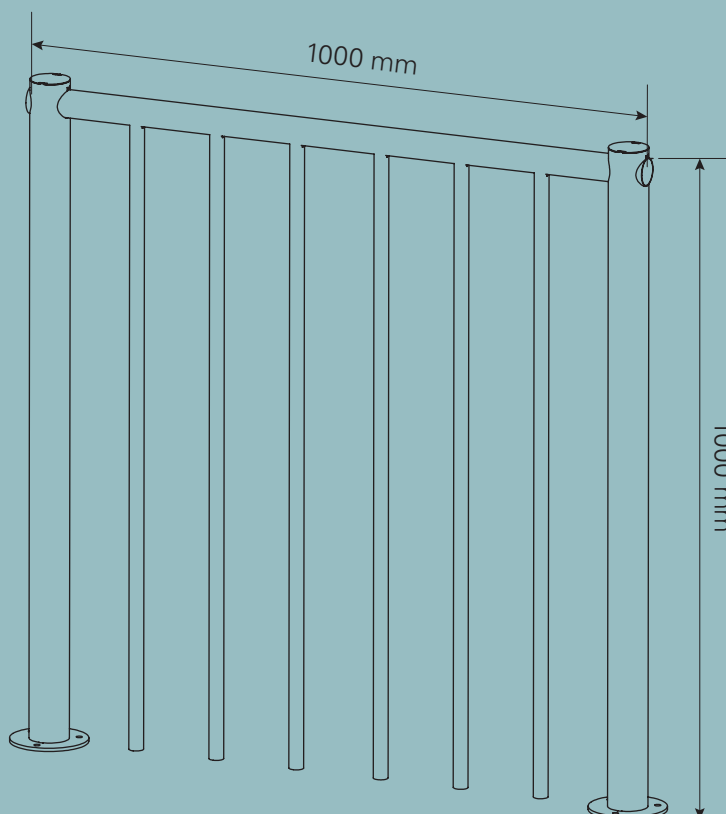

# Anthea



## Ⓧ DE SICHERHEITSHINWEISE

Die geltenden Bauvorschriften sind einzuhalten. Für die Einhaltung der Bauordnungsvorschriften ist der Bauherr verantwortlich. Für die Montage von Geländern gibt es in manchen Bundesländern für den Bauherrn verpflichtende Vorschriften über den Abstand des senkrechten lichten Maßes zwischen Balkonboden zum unteren Ende des Geländers sowie zu Geländerhöhen. Bitte informieren Sie sich in der für Sie zuständigen Landesbauordnung oder bei dem zuständigen Bauamt über die geltenden Vorschriften.

Bei der seitlichen Montage darf ein Abstand des senkrechten lichten Maßes zwischen Boden zum unteren Ende des Geländers von 12 cm nicht überschritten werden.

## Ⓧ FR CONSIGNES DE SÉCURITÉ

Les règles de construction en vigueur doivent être respectées. Le maître d'ouvrage est responsable du respect des règles de construction. Dans certaines régions, il existe des règles obligatoires pour le maître d'ouvrage concernant la hauteur du jour entre le sol du balcon et le bas du garde-corps ainsi que la hauteur du garde-corps. Veuillez consulter les règles en vigueur dans votre région en vous référant au règlement régional en matière de construction ou en vous adressant au service d'urbanisme compétent.

En cas de montage latéral, la hauteur du jour entre le sol et le bas du garde-corps ne doit pas dépasser 12 cm.

## IT ISTRUZIONI PER LA SICUREZZA

È necessario rispettare le norme edilizie vigenti. Il committente è responsabile del rispetto delle norme edilizie. In alcune regioni tedesche esistono norme obbligatorie per il committente riguardo alla distanza verticale tra il pavimento del balcone e la parte inferiore della ringhiera, nonché all'altezza della ringhiera. Verificare le norme vigenti consultando il regolamento edilizio regionale competente o l'ufficio tecnico competente.

In caso di montaggio laterale, la distanza verticale tra il pavimento e l'estremità inferiore della ringhiera non deve superare i 12 cm.

## NL VEILIGHEIDSINSTRUCTIES:

De geldende bouwvoorschriften moeten nageleefd worden. De opdrachtgever is verantwoordelijk voor de naleving van de bouwvoorschriften. Voor de montage van balustrades gelden in sommige deelstaten verplichte voorschriften voor opdrachtgevers met betrekking tot de verticale vrije ruimte tussen de balkonvloer en de onderkant van de balustrade, evenals met betrekking tot de hoogte van de balustrade. Raadpleeg de voor jou geldende bouwverordening of neem contact op met bouw- en woningtoezicht voor informatie over de geldende voorschriften.

Bij de zijdelingse montage mag de verticale vrije ruimte tussen de vloer en de onderkant van de balustrade niet groter dan 12 cm zijn.

## SE SÄKERHETSINFORMATION

De gällande byggreglerna måste följas. Byggherren är ansvarig för upprätthållandet av byggreglerna. Vid montering av räcken finns det i Sverige bindande föreskrifter för byggherren gällande det fria vertikala måttet mellan balkonggolvet och räcketts underkant samt krav på räcketts höjd. Ta reda på vilka regler som gäller genom att läsa de byggreglerna eller kontakta behörig myndighet.

Vid sidomontering får det lodräta avståndet (innermått) mellan golv och räcket inte överstiga 50 mm.

## CZ BEZPEČNOSTNÍ POKYNY

Musejí být dodrženy platné stavební předpisy. Za dodržování stavebních předpisů je odpovědný stavebník. V souvislosti s montáží zábradlí platí pro stavebníka v některých zemích závazné předpisy týkající se svislé světlé vzdálenosti ode dna balkonu po spodní okraj zábradlí a výšky zábradlí. O přesném znění platných předpisů se prosím informujte ve svých příslušně místních stavebních předpisech nebo u svého příslušného stavebního úřadu.

U postranní montáže smí svislá světlá vzdálenost od podlahy po spodní okraj zábradlí činit maximálně 12 cm.

## SK BEZPEČNOSTNÉ UPOZORNENIA

Je potrebné dodržiavať platné stavebné predpisy. Za dodržiavanie stavebných predpisov zodpovedá stavebník. V niektorých spolkových krajinách platia pre stavebníkov povinné predpisy týkajúce sa montáže zábradlí, ktoré stanovujú vertikálny voľný priestor medzi podlahou balkóna a spodným okrajom zábradlia, ako aj výšku zábradlia. Informácie o platných predpisoch nájdete v stavebnom poriadku príslušnej spolkovej krajiny alebo na príslušnom stavebnom úrade.

Pri bočnej montáži nesmie vertikálny voľný priestor medzi podlahou a spodným koncom zábradlia presiahnuť 12 cm.

## RO INDICAȚII DE SIGURANȚĂ

Se vor respecta prevederile de construcție în vigoare. Constructorul este responsabil pentru respectarea reglementărilor din construcții. La montajul balustradelor, în unele landuri federale există reglementări obligatorii pentru constructor în ceea ce privește cota verticală liberă dintre pardoseala balconului și capătul inferior al balustradei, precum și înălțimea balustradei. Vă rugăm să consultați codul de construcții regional aplicabil sau autoritatea competentă în materie de construcții pentru informații despre dispozițiile în vigoare.

În cazul montajului lateral, cota verticală liberă dintre pardoseala și capătul inferior al balustradei nu trebuie să depășească 12 cm.



- (DE) Lieferumfang
- (IT) Fornitura
- (SE) Leveransinnehåll
- (SK) Obsah balenia

- (FR) Contenu de la livraison
- (NL) Leveringsomvang
- (CZ) Obsah dodávky
- (RO) Volumul de livrare

ST12 2x

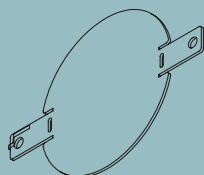

Ø60 mm

ST54 2x

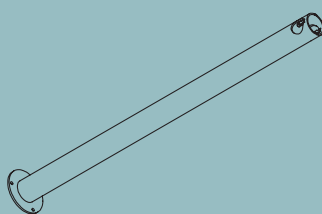

GS12 1x

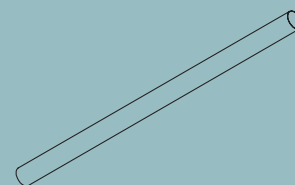

Ø40 x 1000 mm

GS18 6x

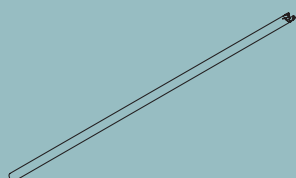

Ø22 x 1.65 x 980 mm

KS02 2x

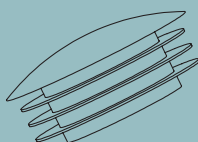

Ø40 mm

D01 6x

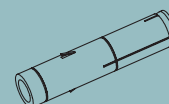

Ø12 mm

D02 6x



Ø8 mm

NT11 16x

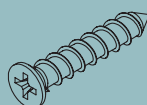

Ø4 x 25 mm

NT19 6x

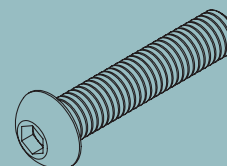

M8 x 60 mm

NT48 6x



M6

NT49 6x

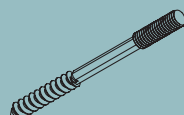

M6

NT26 6x



M8 DIN125



- (DE) Benötigtes Werkzeug
- (IT) Utensili necessari
- (SE) Nödvändiga verktyg
- (SK) Potrebné náradie

- (FR) Outils nécessaires
- (NL) Benodigd gereedschap
- (CZ) Potřebné nářadí
- (RO) Unealtă necesară



Ø8 mm  
Ø12 mm

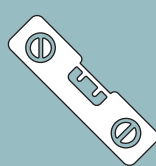

5 mm



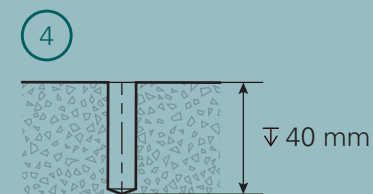
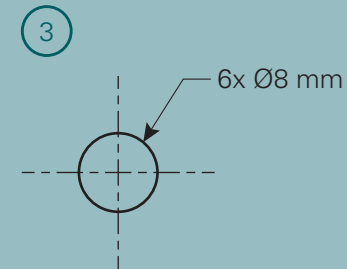
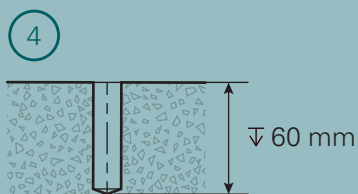
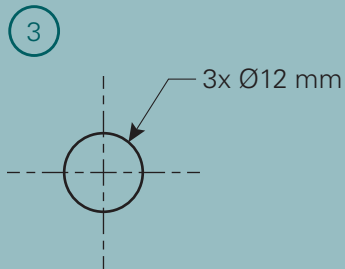
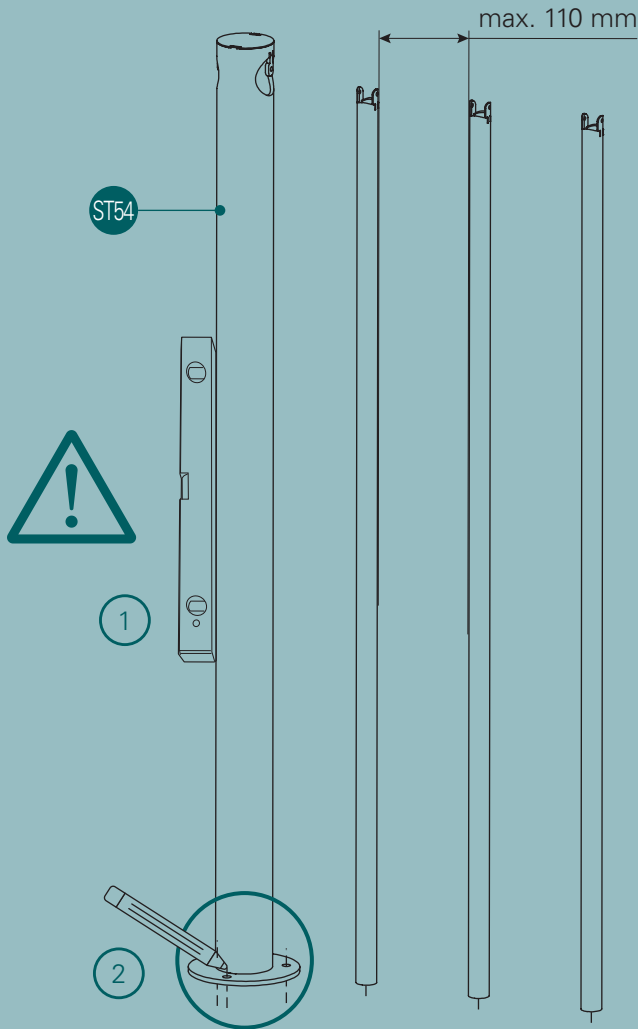

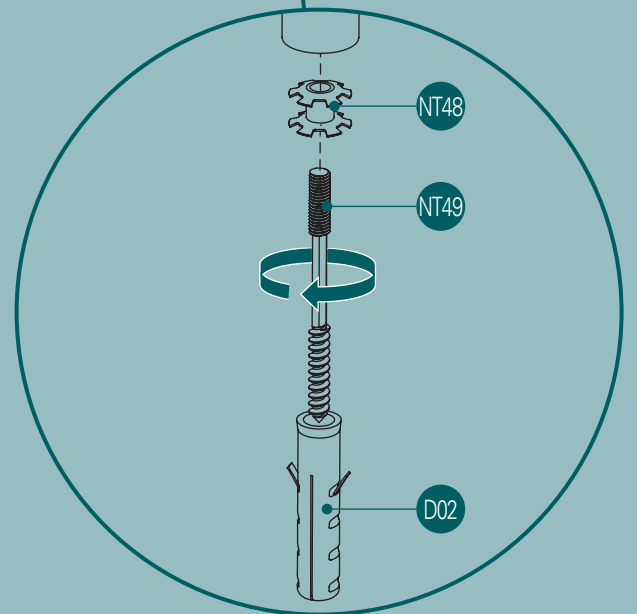
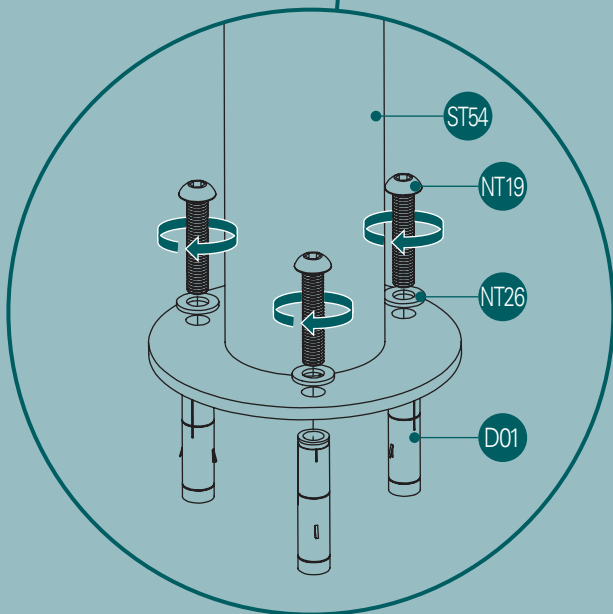
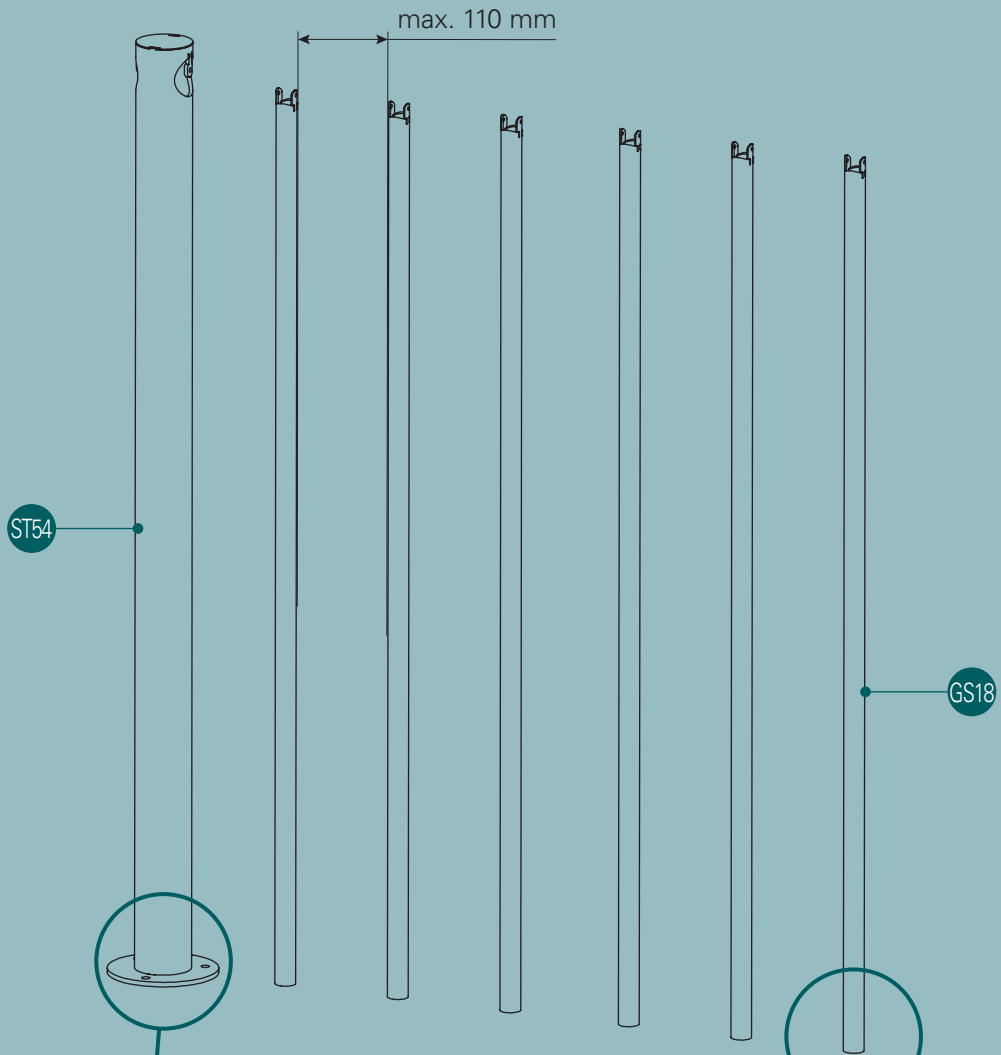

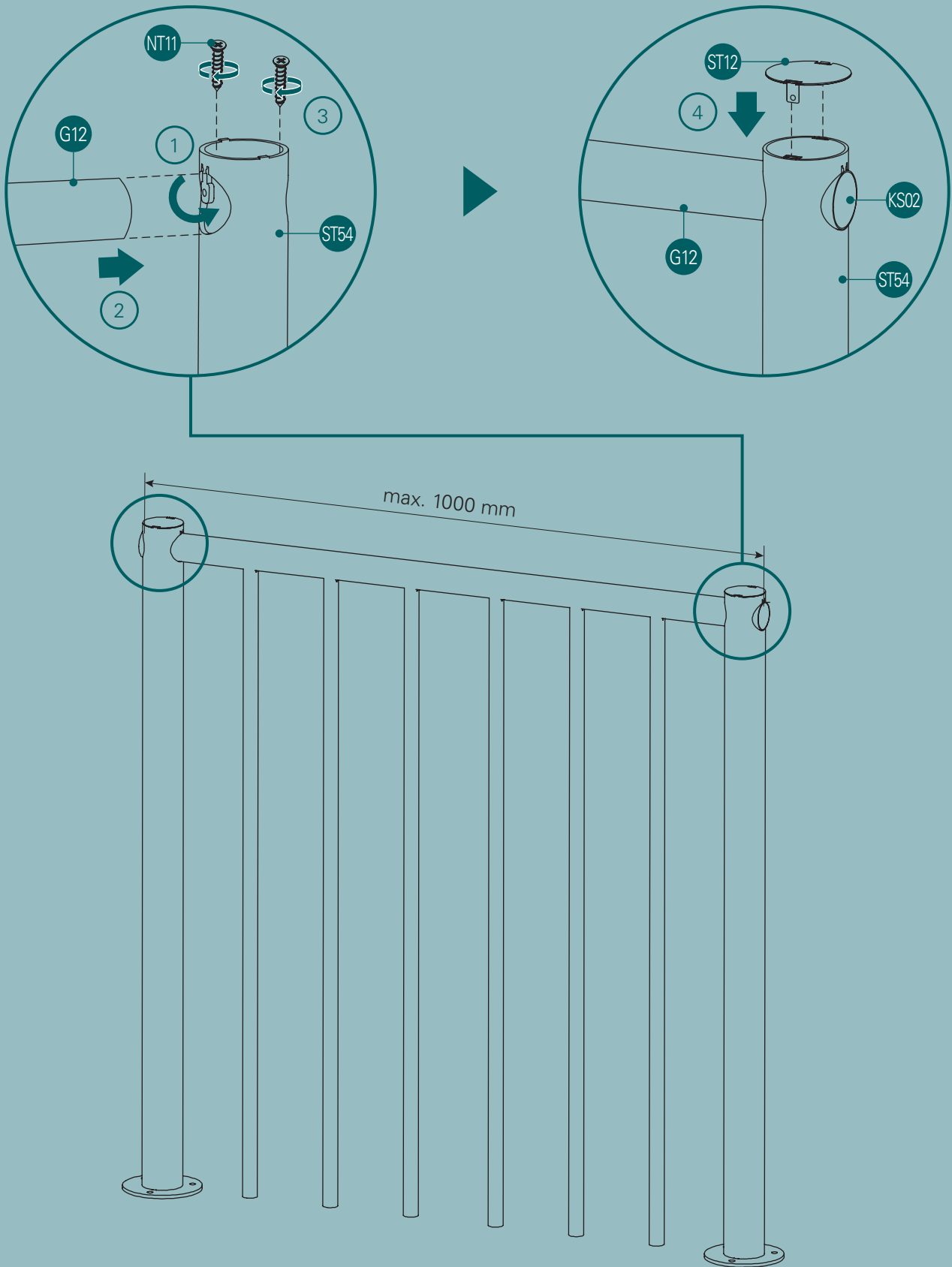

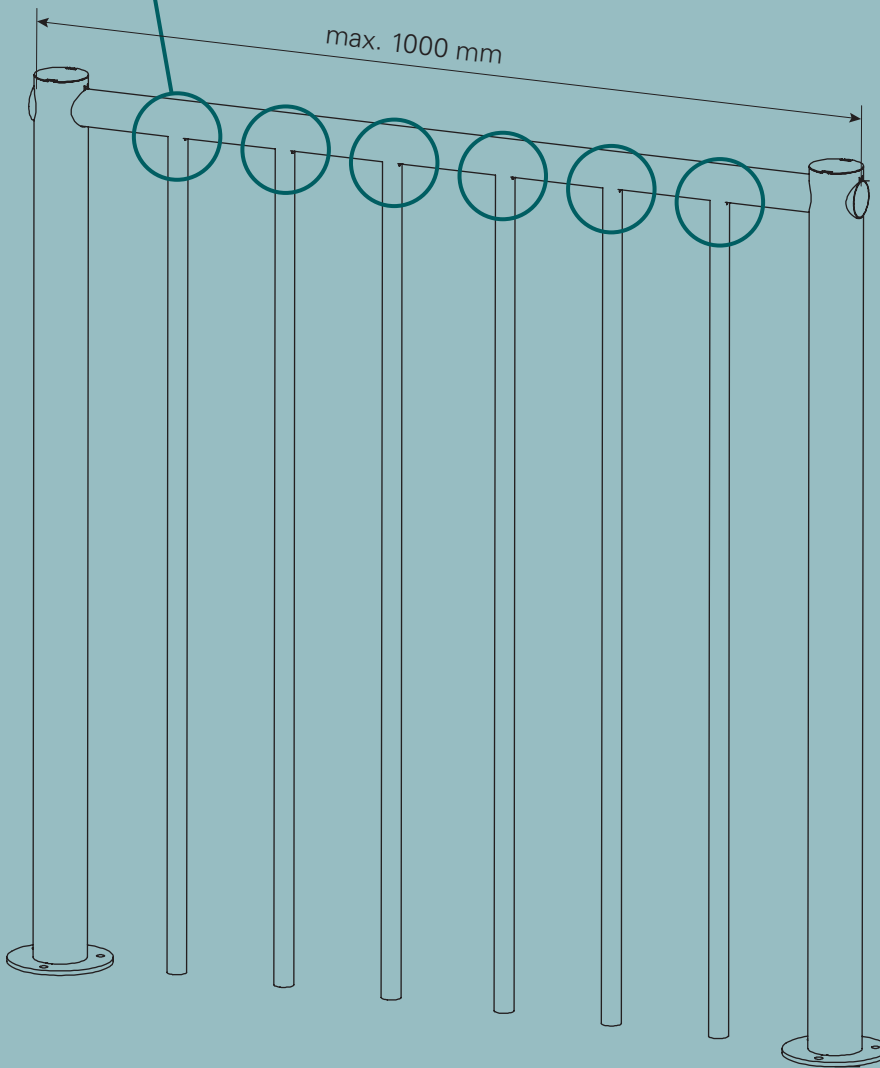
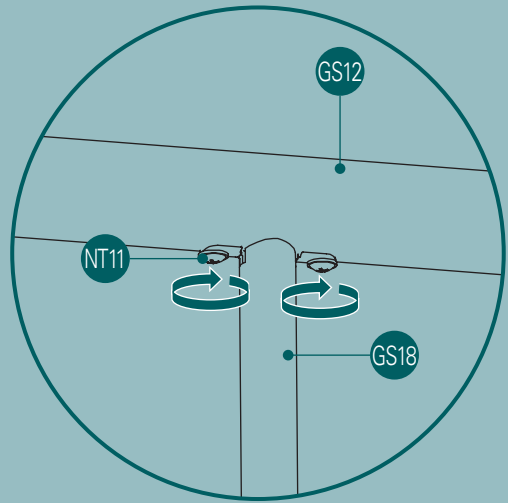
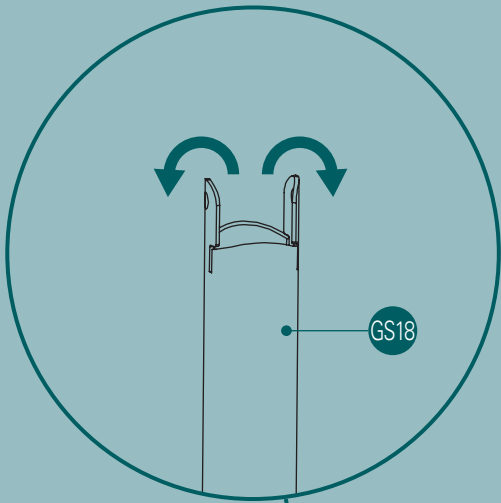

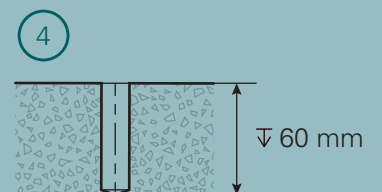
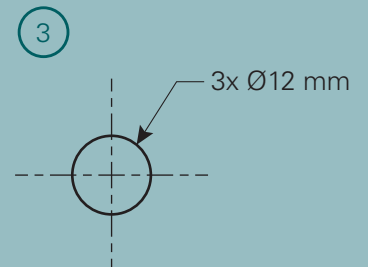
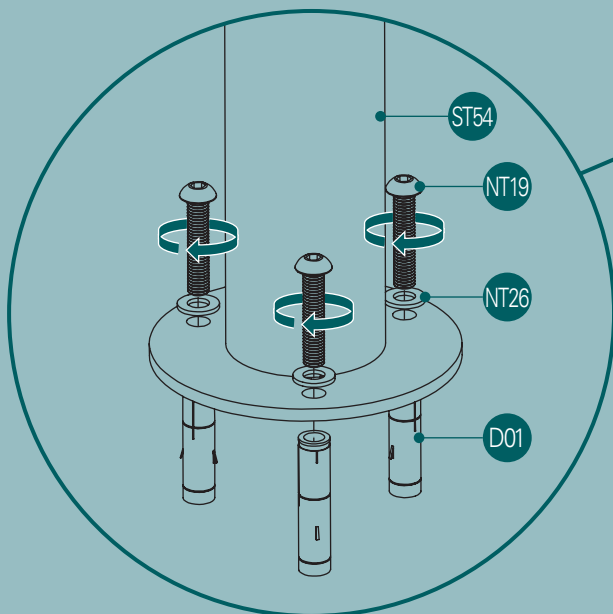
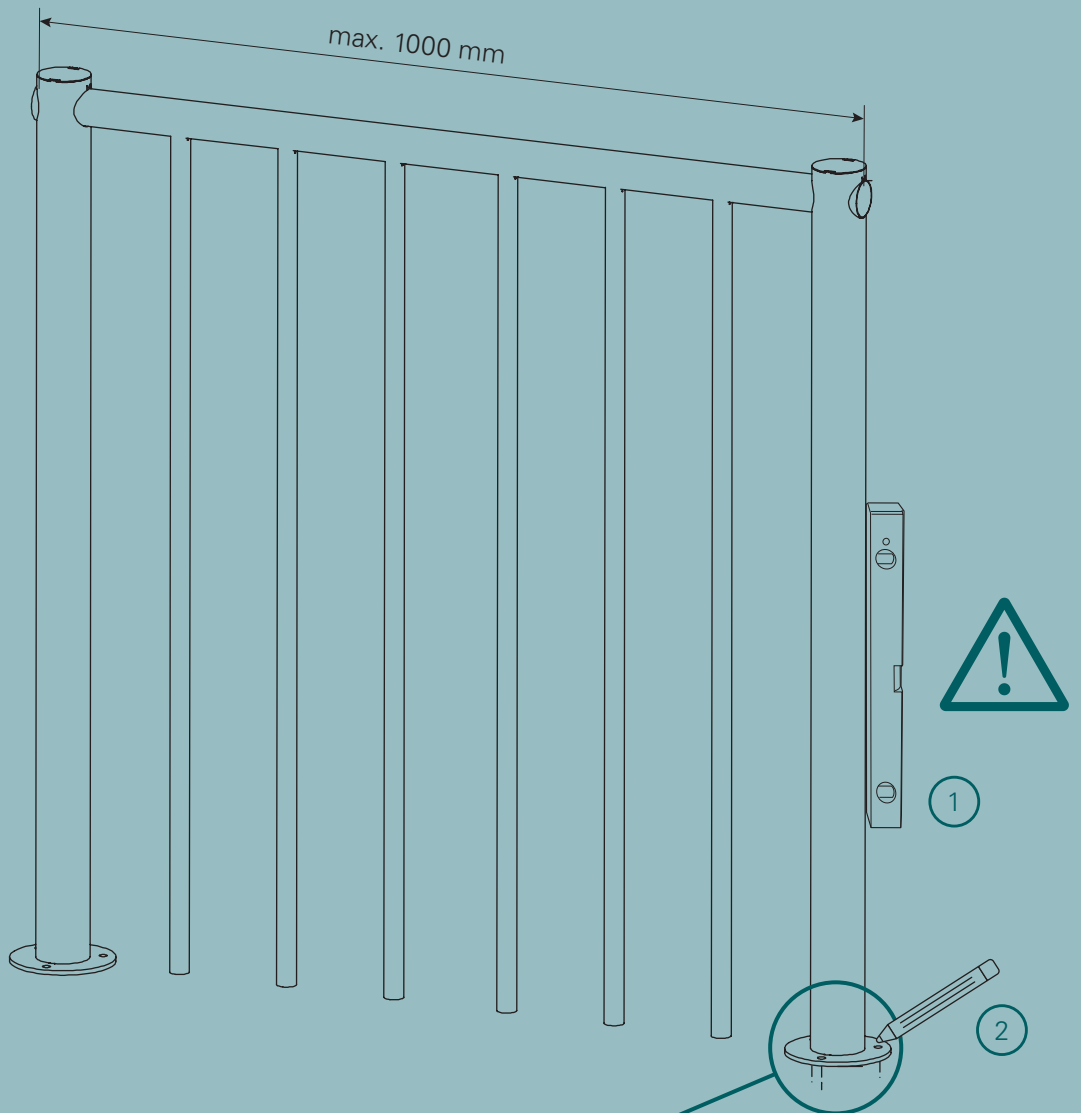

- Ⓧ DE Verbindung mit weiteren Elementen
- Ⓧ FR Connexion avec d'autres éléments
- Ⓧ IT Collegamento con altri elementi
- Ⓧ NL Verbinding met andere elementen
- Ⓧ SE Anslutning till andra element
- Ⓧ CZ Spojení s dalšími prvky
- Ⓧ SK Spojenie s ďalšími prvkami
- Ⓧ RO Conectare cu alte elemente

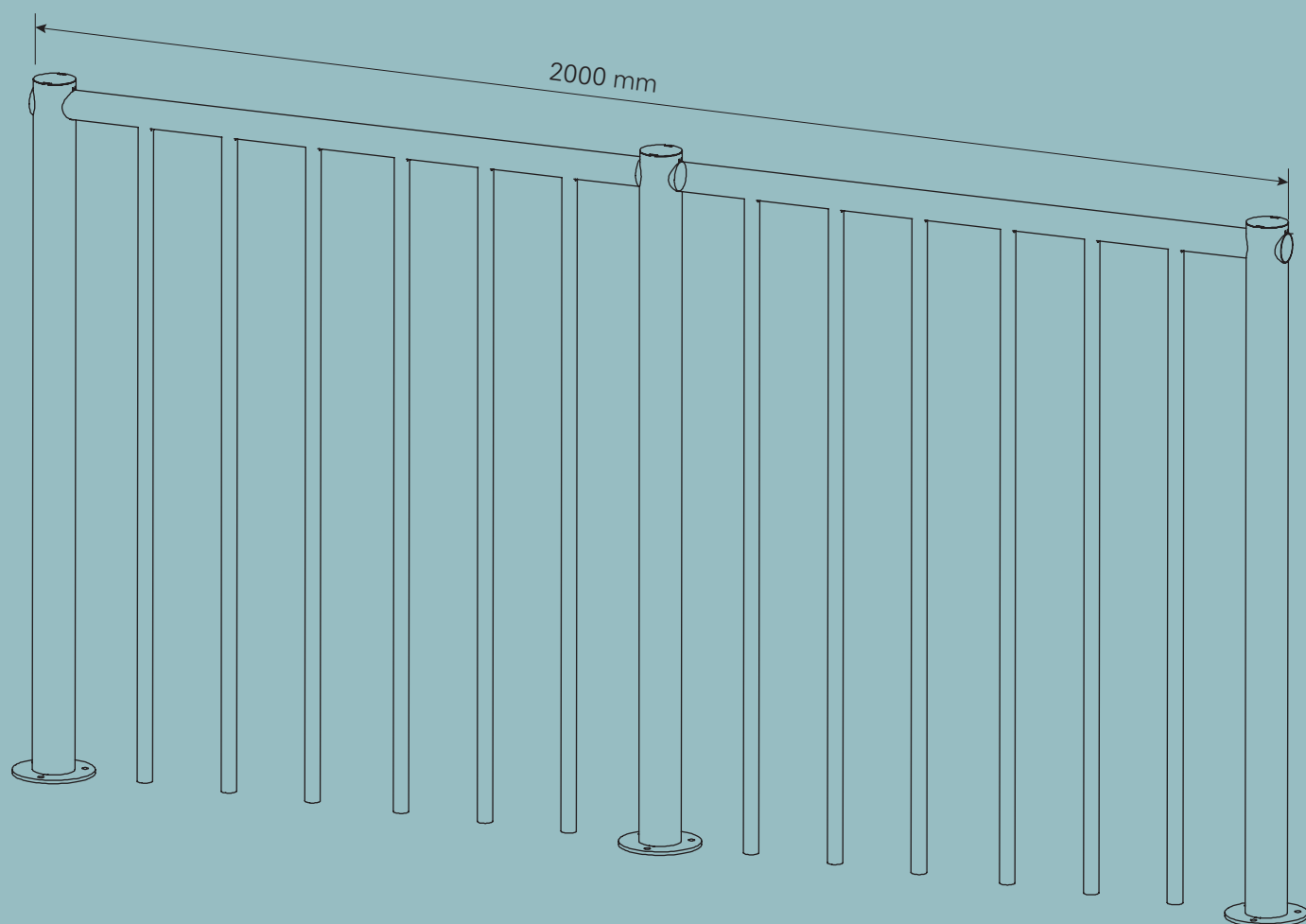

# i

- (DE)** Beachten Sie bitte, dass die lokalen und konkreten Bestimmungen zu Brüstungen und Geländern in den Verwaltungsvorschriften, Durchführungsverordnungen oder auch Arbeitsblättern von Landesstellen enthalten sind. Umfassende Information zu den einzuhaltenden bautechnischen Anforderungen können nur seitens der für den Einbauort zuständigen Behörden erfolgen. Diese sind vorab bauseits einzuholen.
- (FR)** Veuillez noter que les dispositions locales et concrètes concernant les balustrades et les garde-corps sont contenues dans les dispositions administratives, les décrets d'application ou même les fiches de travail des organismes nationaux. Des informations complètes concernant les exigences structurelles à respecter ne peuvent être fournies que par les autorités compétentes pour l'emplacement de montage. Celles-ci doivent être obtenues au préalable par le client.
- (IT)** Tenere presente che le disposizioni locali e le specifiche relative a parapetti e ringhiere sono contenute nelle norme amministrative, nei regolamenti di esecuzione o anche nelle schede di lavoro degli enti regionali. Solo le autorità competenti del luogo di installazione possono fornire le informazioni complete sui requisiti tecnici, che devono essere richieste anticipatamente dal cliente.
- (NL)** Houd er rekening mee dat de lokale en specifieke voorschriften met betrekking tot borstweringen en leuningen zijn opgenomen in de administratieve voorschriften, uitvoeringsvoorschriften of in werkbladen van overheidsinstanties. Uitgebreide informatie over de in acht te nemen bouwtechnische eisen kan alleen gegeven worden door de autoriteiten die verantwoordelijk zijn voor de bouwlocatie. Deze dient vooraf ter plekke ingewonnen te worden.
- (SE)** Observera att lokala och specifika bestämmelser om bröstningar och räcken finns i bestämmelser, genomförandeförordningar och även arbetsblad från lokala myndigheter. Omfattande information om de byggnadstekniska krav som ska följas kan endast lämnas av de behöriga myndigheterna på installationsorten. Den ska inhämtas i förväg på byggsplatsen.
- (CZ)** Mějte prosím na paměti, že v administrativních a prováděcích předpisech nebo pracovních datových listech místních úředních orgánů jsou uvedena místní a konkrétní ustanovení o balustrádách a zábradlích. Komplexní informace o stavebně technických požadavcích, které musí být splněny, mohou poskytnout pouze úřady, které mají místo vestavby ve své kompetenci. Ty musejí být zjištěny nejprve na stavbě.
- (SK)** Upozorňujeme, že miestne a konkrétne ustanovenia týkajúce sa zábradlí a madiel sú uvedené v správnych predpisoch, vykonávacích nariadeniach alebo aj v pracovných listoch krajských úradov. Komplexné informácie o stavebných požiadavkách, ktoré je potrebné dodržať, môžu poskytnúť iba orgány príslušné pre miesto montáže. Tieto informácie je potrebné získať pred montážou vo vlastnej réžii.
- (RO)** Rețineți că dispozițiile locale și concrete privind balustradele sunt incluse în normele administrative, în normele de aplicare sau în fișele de lucru ale autorităților responsabile la nivel de land. Informații detaliate privind normele tehnice de construcție care trebuie respectate pot fi furnizate numai de către autoritățile competente de la locul de montare. Acestea trebuie obținute în prealabil de către client.

Manufactured for:  
HORNBACH Baumarkt AG  
Hornbachstraße 11  
76879 Bornheim / Germany  
product@hornbach.com  
www.hornbach.com

Technische Information, Stand 03/2026  
Information technique, version 03/2026  
Informazioni tecniche, versione 03/2026  
Technische informatie, stand 03/2026  
Teknisk information, senast uppdaterad 03/2026  
Technické informácie, aktualizace 03/2026  
Technické informácie, aktualizované 03/2026  
Informații tehnice, versiunea 03/2026