

# AIPER®

## Aiper IrriSense 2

SMART IRRIGATION

Original Instructions

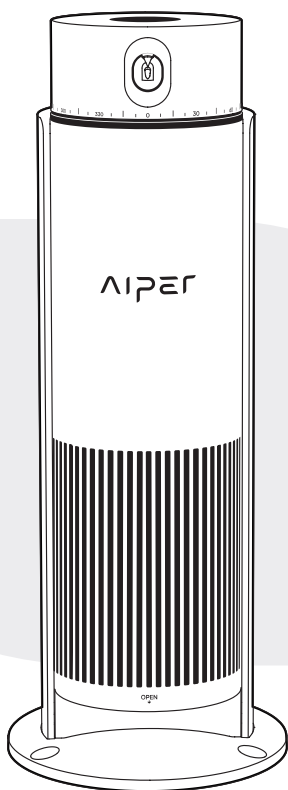

### User Manual

FRANÇAIS | ESPAÑOL | PORTUGUÊS  
ITALIANO | DEUTSCH | ENGLISH



# LANGUAGE

<b>FR</b>	Manuel d'utilisation -----	1
<b>ES</b>	Manual de usuario -----	26
<b>PT</b>	Manual do utilizador-----	51
<b>IT</b>	Manuale utente -----	76
<b>DE</b>	Bedienungsanleitung -----	101
<b>EN</b>	User Manual -----	126



Scan for more languages

Merci d'avoir choisi Aiper.

Vous avez rejoint les millions de personnes qui ont fait confiance à Aiper pour entretenir leur jardin et profiter d'une pelouse luxuriante avec un entretien minimal.

Ce manuel d'utilisation vous aidera à entretenir votre appareil pour garantir une efficacité maximale de ses performances pendant des années. Merci de bien vouloir prendre le temps de le lire intégralement.

Si vous avez des questions, veuillez consulter notre site Internet à l'adresse [www.aiper.com](http://www.aiper.com) et contacter notre service clientèle pour obtenir de l'aide ou plus d'informations.

### Service clientèle Aiper :

Pays	Numéro gratuit	Langue
France	+33 800906287	Français

✉ Adresse e-mail : [service@aiper.com](mailto:service@aiper.com)

f Facebook : [@AiperOfficial](https://www.facebook.com/AiperOfficial)



Scannez pour obtenir une vidéo d'instructions



Scannez le code QR pour accéder au service clientèle

## 1 **⚠️ CONSIGNES DE SÉCURITÉ IMPORTANTES**

Veillez lire attentivement ce manuel et suivre tous les avertissements et instructions lors de l'utilisation de votre Appareil d'arrosage intelligent Aiper (ci-après dénommé « appareil »). Le non-respect de ces instructions peut entraîner des chocs électriques, un incendie ou des blessures graves. Aiper n'est pas responsable des pertes ou blessures causées par une utilisation incorrecte de cet appareil.

Pour votre sécurité et pour garantir des performances optimales de cet appareil, veuillez lire et suivre ces instructions :

1. Cet appareil peut être utilisé par des enfants âgés d'au moins 8 ans, par des personnes à capacité physique, sensorielle ou mentale déficiente ou manquant d'expérience, à condition d'avoir obtenu les instructions d'utilisation sécuritaire de l'appareil ou d'être sous surveillance, et d'avoir pris conscience des dangers potentiels.
2. Cet appareil ne doit pas être utilisé par des enfants ou des personnes handicapées sur le plan physique, sensoriel ou mental, ou qui manquent d'expérience et de savoir-faire, sauf si ces personnes l'utilisent sous la supervision ou la direction d'une personne responsable de leur sécurité.
3. Les enfants ne doivent pas jouer avec l'appareil. Cet appareil ne doit pas être utilisé par des enfants. Le nettoyage et l'entretien par l'utilisateur ne doivent pas être effectués par des enfants.
4. Assurez-vous qu'aucun enfant n'essaie de toucher l'appareil pendant qu'il est en marche.
5. Ne laissez pas les enfants monter sur l'appareil.
6. N'utilisez pas l'appareil quand une personne ou un animal se trouve sur la pelouse.
7. Lorsque l'appareil est en marche, ne placez vos mains dans aucune de ses pièces, car il existe un risque de blessures.
8. Ne laissez pas et n'utilisez pas l'appareil à des températures négatives.

9. Avant de brancher l'alimentation électrique à l'appareil, assurez-vous que les deux connecteurs sont complètement secs. L'humidité résiduelle présente entre les connecteurs pendant la charge risque de provoquer la corrosion et la rupture des broches.
10. Gardez le connecteur d'alimentation protégé par un bouchon lorsqu'il n'est pas utilisé. Le fait de laisser les broches exposées à l'eau risque de provoquer des dommages irréversibles aux composants électriques.
11. L'appareil doit être alimenté uniquement en TBTS.
12. **AVERTISSEMENT** : pour réduire le risque d'électrocution, remplacez immédiatement le cordon s'il est endommagé.
13. Si le cordon d'alimentation est endommagé, il doit être remplacé ou réparé par un électricien qualifié ou par le service après-vente d'Aiper, afin d'éviter tout risque. Le bloc d'alimentation ne doit pas être réparé et ne doit plus être utilisé s'il est endommagé ou défectueux.
14. Utilisez uniquement des raccords en laiton ou en plastique. Ne raccordez pas l'appareil à des embouts de tuyaux en aluminium ou en acier (cela provoquerait de la corrosion).
15. Les nouveaux ensembles de tuyaux fournis avec l'appareil doivent être utilisés et les anciens ensembles de tuyaux ne doivent pas être réutilisés.
16. Les tuyaux sous pression risquent d'éclater en cas de forte chaleur. Ne laissez pas votre tuyau sous pression et exposé au soleil.
17. N'utilisez aucun outil pour serrer le raccord du tuyau.
18. Seuls des professionnels certifiés peuvent démonter le kit d'entraînement hermétique de votre appareil.
19. Fixez toujours l'appareil à l'aide du localisateur fourni afin d'éviter qu'il ne bascule ou ne provoque des inexactitudes au sein de la carte désignée. Veuillez noter que tout dommage causé par la chute de l'appareil n'est pas couvert par la garantie.
20. Ne faites pas tomber l'appareil, ne percez pas son boîtier et ne l'endommagez pas intentionnellement de quelque manière que ce soit, sous peine d'annuler votre garantie.

21. Pour éviter l'exposition aux radiofréquences, nous vous recommandons de respecter une distance d'au moins 20 cm entre les personnes qui utilisent l'appareil et l'appareil lui-même. Une utilisation à une distance inférieure est déconseillée. L'antenne utilisée pour l'émetteur de cet appareil ne doit pas être co-localisée avec une autre antenne ou un autre émetteur.
22. Lorsque vous ne prévoyez pas d'utiliser l'alimentation électrique pendant une période prolongée, débranchez-la.
23. Pour éviter la contamination de votre eau potable, assurez-vous que le robinet raccordé à l'appareil est équipé d'un clapet anti-retour. Ne pas connecter l'appareil directement à une source d'eau potable.  
Les réglementations gouvernementales déterminent le type spécifique et les exigences d'entretien du clapet anti-retour nécessaire lors du raccordement d'un appareil tel que votre produit Aiper à l'alimentation en eau. Les réglementations peuvent varier selon les municipalités, il est donc essentiel d'installer et d'entretenir le clapet anti-retour approprié pour votre région. Aiper n'est pas responsable des dommages ou préjudices résultant du non-respect de ces exigences.
24. Veillez à ce que l'appareil soit éteint lorsqu'il n'est pas utilisé ou pendant la réalisation de sa maintenance.
25. Lorsque vous n'utilisez pas l'appareil, rangez-le en intérieur, dans un endroit frais et bien ventilé.
26. ATTENTION :
  - UTILISATION RÉSERVÉE AUX PELOUSES.
  - RÉSERVÉ À UNE UTILISATION EN EXTÉRIEUR.
  - CONSERVEZ À L'ABRI DU GEL.
  - UTILISEZ UNIQUEMENT DES EXTRÉMITÉS DE TUYAU EN LAITON OU EN PLASTIQUE. LES AUTRES MÉTAUX SE CORRODERONT ET FUSIONNERONT AVEC L'APPAREIL.
  - UTILISEZ L'APPAREIL UNIQUEMENT AVEC L'ALIMENTATION ÉLECTRIQUE AIPER AUTORISÉE, MODÈLE : GMA18-210075-2A.

## CONSERVEZ CES INSTRUCTIONS

## 2 Composants de l'appareil

### 2.1 Contenu de l'emballage

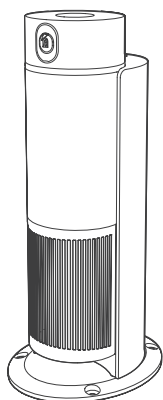

Système d'arrosage intelligent \* 1



Localisateur \* 1

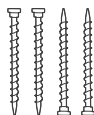

Piquet de jardin \* 4



Clé allen \* 1

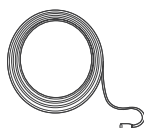

Rallonge de 10 m (32,8 pi) \* 1

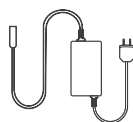

Alimentation électrique \* 1



Clapet anti-retour \* 1

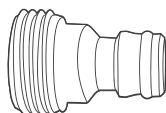

Raccord rapide mâle fileté GHT \* 1

\*GHT : Filetage pour tuyau d'arrosage (norme américaine)



Guide de démarrage rapide \* 1



Manuel d'utilisation \* 1

\*L'apparence réelle peut varier selon la version du produit.

## 2.2 Présentation des composants

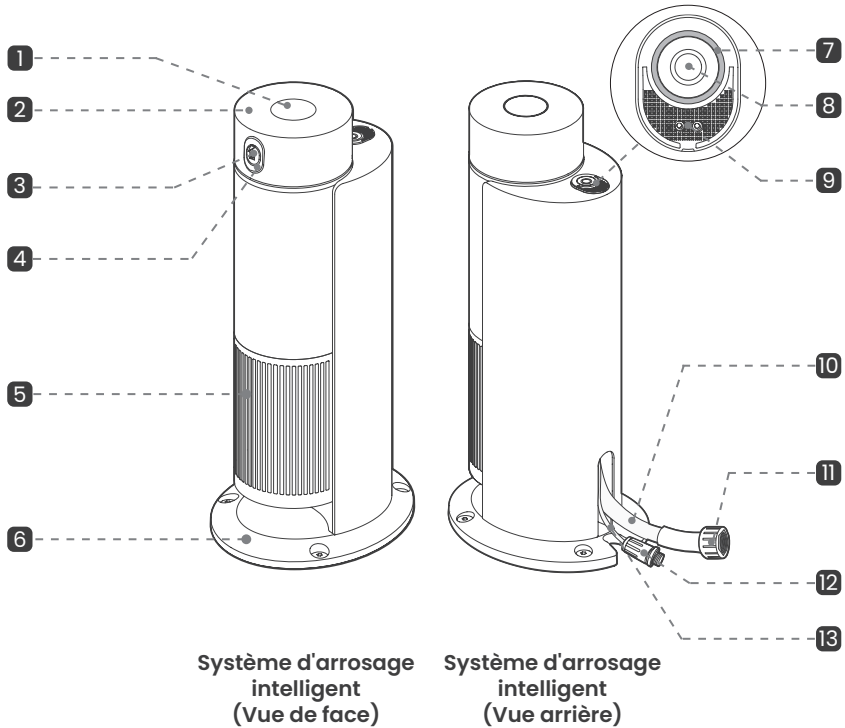

- |                               |   |   |
|-------------------------------|---|---|
| 1 Manomètre de pression d'eau | 2 Tête rotative                           | 3 Buse  |
| 4 Couvercle de buse           | 5 Compartiment à solution                 | 6 Station                                       |
| 7 Voyant LED                  | 8 ● : bouton de fonction                  | 9 Capteur de pluie                              |
| 10 Tuyau d'arrivée d'eau      | 11 Raccord de tuyau GHT de 19 mm (3/4 po) | 12 Connecteur d'alimentation électrique étanche |
| 13 Cordon                     |   |   |

### Remarques :

- Les bouteilles de solution doivent être achetées séparément.
- Les marques de pliage sur le tuyau d'arrivée d'eau **10** sont normales et n'affectent pas les performances.
- Le manomètre de pression d'eau situé en haut de l'appareil indique uniquement la pression à la sortie de la buse.

### 2.3 Description des boutons

Après avoir mis l'appareil sous tension, appuyez sur **⊙** et maintenez-le enfoncé pendant 2 secondes pour accéder au mode Appairage. En mode Appairage, le voyant LED clignote en bleu.

**Appuyer brièvement sur **⊙** :**

- Lorsque la carte d'arrosage est créée : démarre ou arrête la tâche d'arrosage.
- Lorsque la carte d'arrosage n'est pas configurée : le voyant LED clignote 3 fois.

**Appuyer et maintenir enfoncé **⊙** pendant 15 secondes :**

- rétablit les paramètres d'usine de l'appareil. L'avertisseur sonore émet un long « bip » pour confirmer.

## 3 Consignes d'utilisation de votre appareil Aiper IrriSense 2

### 3.1 Conditions d'utilisation

Pour obtenir la portée d'arrosage souhaitée, assurez-vous que votre source d'eau respecte les exigences suivantes. Les dommages résultant d'une utilisation en dehors de ces conditions ne seront pas couverts par la garantie.

#### Exigences relatives à la source d'eau

Tuyau	Utilisez un tuyau de moins de 15 m (49 pi) de longueur et d'un diamètre de 19 mm (3/4 po) ou supérieur. N'utilisez pas de tuyaux télescopiques.
Pression de l'eau	2,0 bar ou plus.
Débit	25 LPM (5,5 GPM) ou plus.

**Remarque :** n'utilisez pas de séparateur de tuyau, car cela pourrait réduire la portée d'arrosage.

Pour vous assurer que votre robinet extérieur répond aux spécifications de pression d'eau et de débit nécessaires, suivez ces étapes :

#### 1. Mesure de la pression de l'eau :

- Fixez un manomètre de pression d'eau à votre robinet extérieur.
- Ouvrez complètement le robinet afin de maximiser le débit d'eau.
- Une valeur de 2,0 bar ou supérieure indique que votre pression d'eau est suffisante.

#### 2. Mesure du débit :

- Placez un seau de 20 litres (4,4 gallons) sous le robinet.
- Ouvrez complètement le robinet afin de maximiser le débit d'eau.
- Si le seau se remplit en 48 secondes, votre débit est adéquat.

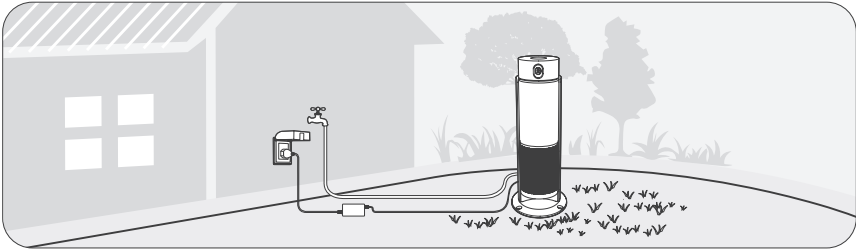

### Exigences relatives à l'alimentation électrique

- L'alimentation électrique peut être utilisée en toute sécurité à l'extérieur, dans des zones abritées (par ex. sous un toit ou un auvent).
  1. Utilisez une prise étanche avec un couvercle de protection pour éviter toute exposition directe à la pluie, aux éclaboussures d'eau ou à la lumière directe du soleil.
  2. Maintenez l'alimentation électrique perpendiculaire au sol et éloignée des zones d'eau stagnante.

### Exigences en matière de communication

- **Contrôle Bluetooth** : l'appareil peut être contrôlé directement via le Bluetooth.
- **Contrôle du Wi-Fi** : pour contrôler l'appareil à l'aide d'Internet, placez l'appareil à portée d'un signal de réseau Wi-Fi 2,4 GHz.

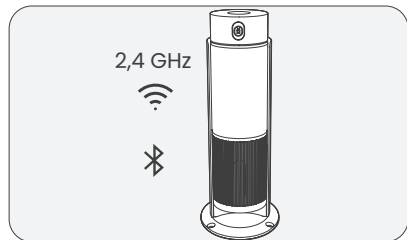

## 3.2 Téléchargement de l'application

Téléchargez l'application Aiper afin de configurer l'appareil (l'application est indispensable pour son utilisation) :  
 Vous pouvez télécharger et installer l'application Aiper en scannant le code QR ci-dessous, ou en recherchant « Aiper » dans votre boutique d'applications.

### Remarques :

- L'application nécessite au minimum la version iOS 12.0 ou Android 8.0 pour pouvoir fonctionner de manière optimale sur votre smartphone ou appareil.
- Une fois l'application installée, suivez les instructions qu'elle affiche pour procéder à l'enregistrement, à la connexion et à la configuration du réseau.



Application Aiper

### 3.3 Guide d'installation

Après avoir accédé à l'interface principale de l'application, appuyez sur [+] dans le coin supérieur droit de l'application et scannez le code QR sur le côté droit pour obtenir le guide d'installation. Suivez les instructions pour déterminer l'emplacement d'installation de l'appareil.



Guide d'installation

### 3.4 Sélection de la zone d'arrosage

1. Placez l'appareil dans la zone d'arrosage désirée. (Pour faciliter le transport, utilisez les poignées encastrées au bas de l'appareil).
2. N'installez pas encore le localisateur ni ne fixez l'appareil. Suivez les instructions de l'application pour identifier et confirmer l'emplacement optimal.

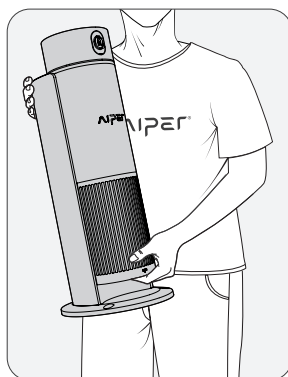

### 3.5 Branchement du tuyau

**Branchement du tuyau d'arrosage sur un raccord rapide**

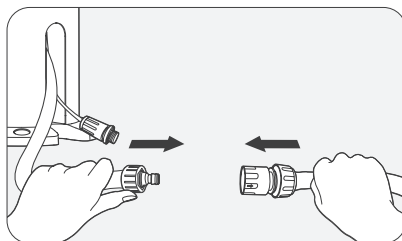

**Remarques :**

Fixez le raccord rapide au tuyau avec une pince pour prévenir les fuites d'eau. Il est recommandé d'utiliser un tuyau de 19 mm (3/4 po) de diamètre pour garantir une portée d'arrosage suffisante.

### 3.6 Branchement du circuit

1. Fixez l'extrémité mâle de la rallonge au connecteur d'alimentation électrique étanche situé à la base de l'appareil.

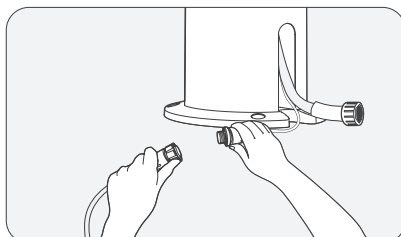

2. Fixez l'extrémité femelle de la rallonge au connecteur étanche de l'alimentation électrique.

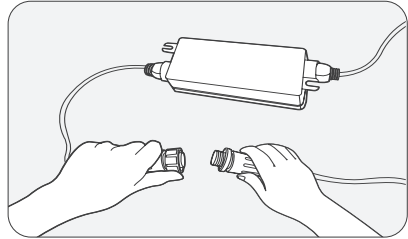

3. Insérez la fiche d'alimentation dans une prise étanche.

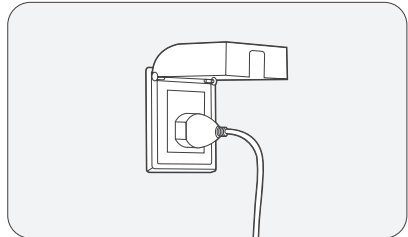

Lorsque l'appareil est correctement alimenté, il émet un bip. Cela indique que l'appareil a terminé une auto-vérification et qu'il est prêt pour la configuration et l'appairage de l'application.

**Remarques :**

- Pour une résistance optimale à l'eau, fixez les connecteurs étanches du cordon.
- Utilisez une prise extérieure avec un couvercle étanche.

### 3.7 Configuration et appairage de l'application

**1. Accédez au mode de configuration Bluetooth**

- Appuyez sur  et maintenez-le enfoncé pendant 2 secondes.
- Le voyant LED clignotera en bleu, indiquant que l'appareil est en mode de configuration Bluetooth.

**2. Appairez l'appareil**

- Ouvrez l'application et sélectionnez l'appareil à appairer.
- Vous pourrez utiliser l'appareil une fois configuré.

**3. Connectez l'appareil au Wi-Fi (en option)**

- Pour le contrôle à distance en réseau et d'autres fonctions réseau, suivez les instructions de l'application afin de connecter l'appareil à votre Wi-Fi domestique.

**Remarque :** si le processus de configuration est interrompu, appuyez et maintenez  enfoncé pendant 2 secondes pour entrer à nouveau en mode de configuration Bluetooth.

### 3.8 Test de la plage d'arrosage

1. Ouvrez le robinet au maximum. Assurez-vous que la zone d'arrosage est exempte d'obstacles.
2. Suivez les instructions de l'application pour vérifier si la distance de pulvérisation maximale couvre les limites de la zone, et ajustez la position de l'appareil en conséquence.

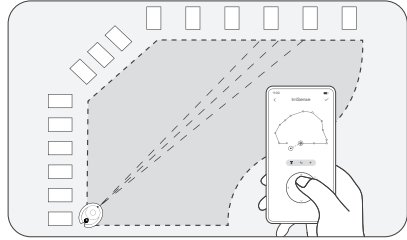

### 3.9 Installation de l'appareil

1. Installez le localisateur sur une surface plane, avec la flèche orientée vers la zone d'arrosage.
2. Positionnez correctement l'appareil sur le localisateur. Insérez les piquets de jardin dans les trous de la base de l'appareil. Serrez chaque piquet de jardin avec une clé Allen pour fixer l'appareil.

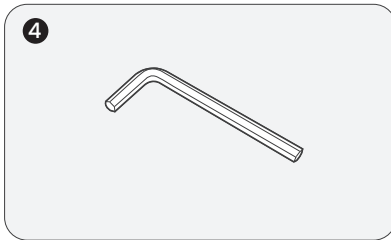
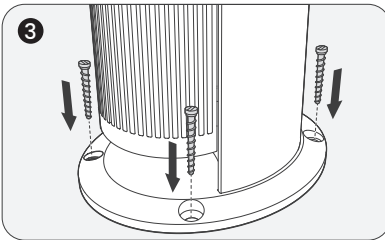
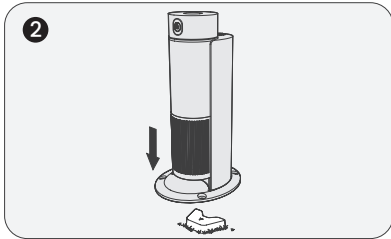
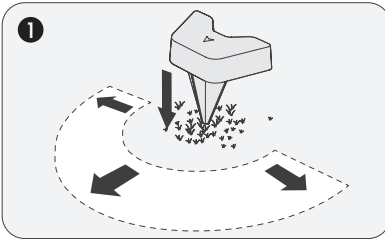

### 3.10 Création d'une carte d'arrosage

Une fois l'appareil appairé, suivez les instructions de l'application pour créer la carte d'arrosage.

#### 1. Réglez la plage d'arrosage

- Utilisez le bouton à quatre directions pour définir la plage et vous assurer que le point de contour le plus éloigné atteigne le bord de la pelouse.

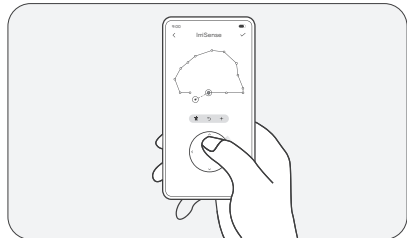

## 2. Enregistrez les points de contour

- Enregistrez chaque point de contour le long du bord de la pelouse afin de créer la carte d'arrosage de la pelouse.

### Remarques :

- En cas de déplacement de l'appareil après la création de la carte, vous devez créer à nouveau la carte d'arrosage afin de conserver une arrosage précis.
- Lors de la création de la carte d'arrosage, évitez les changements brusques de distance entre les points de contour. Pour une plus grande précision, définissez les limites à des angles plus larges.
- Si l'arrosage diffère de la carte d'arrosage, réinitialisez la carte et ajoutez des points de contour pour améliorer la précision.
- L'appareil prend en charge la configuration de zones d'arrosage ponctuelles, linéaires ou de surface. Cependant, en raison des caractéristiques de la buse (qui concentre le débit d'eau sur des distances plus courtes), il est recommandé de maintenir les zones ponctuelles ou linéaires proches de l'appareil pour obtenir des performances optimales.

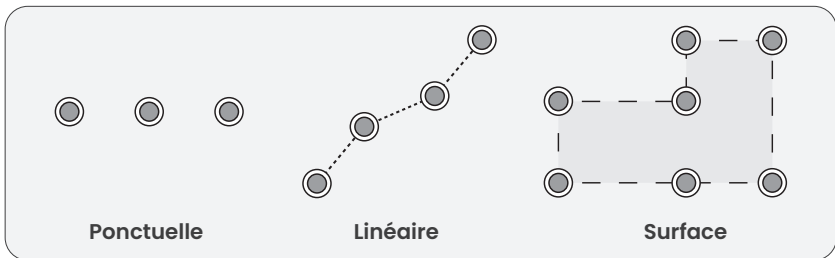

## 3.11 Démarrage instantané de l'arrosage

### Démarrage via l'application

Démarrez instantanément la tâche d'arrosage dans l'interface de l'application.

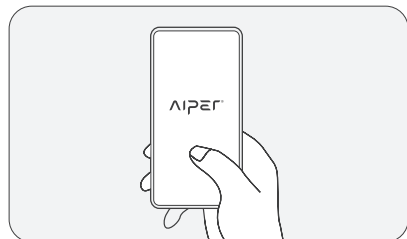

### 3.12 Définition d'un programme d'arrosage

- Utilisez l'application pour programmer l'arrosage automatisé à une heure précise.

**⚠ • ATTENTION :** si plusieurs appareils IrriSense partagent un même robinet d'eau, programmez-les à des heures d'arrosage différentes pour garantir une couverture complète de la pelouse pendant l'arrosage.

- Pour des résultats optimaux, nous vous recommandons de programmer l'heure d'arrosage tôt le matin (vers 6h00) pour réduire l'effet du vent et l'évaporation de l'eau. Vous pouvez également personnaliser l'intensité de l'arrosage chaque semaine pour tenir compte des conditions environnementales changeantes.

Lorsque les tâches commencent, l'appareil crée un itinéraire de tâche d'arrosage en fonction de la forme de pelouse définie.

Une fois le bord de la pelouse arrosé, un motif de pulvérisation sinueux sera appliqué aux zones intérieures qui nécessitent un arrosage supplémentaire.

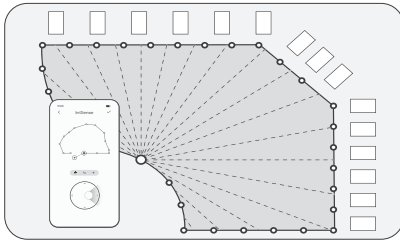

### 3.13 Adaptation aux conditions météorologiques

#### Capteur de pluie

- Lorsque le capteur de pluie détecte des précipitations, l'appareil annule la tâche d'arrosage.

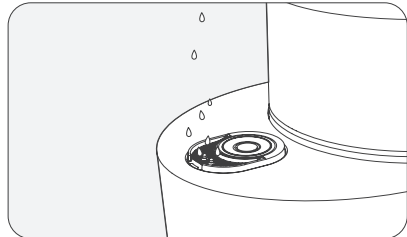

## 4 Maintenance

### 4.1 Remplacement du couvercle de la buse

#### 1. Mise hors tension et coupure de l'eau

- Débranchez l'alimentation électrique et fermez le robinet pour éviter tout danger potentiel.

#### 2. Retrait du couvercle de la buse

- Insérez un tournevis plat dans la rainure située au niveau du bas du couvercle de la buse afin de retirer le couvercle de la buse.
- Soulevez et retirez soigneusement le couvercle de la buse.

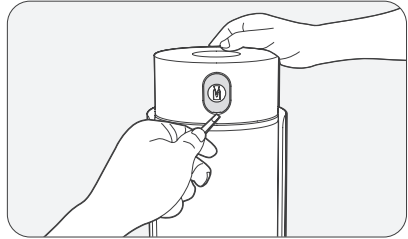

#### 3. Installation du nouveau couvercle de la buse

- Alignez et appuyez sur le nouveau couvercle de la buse pour le mettre en place jusqu'à ce que vous entendiez un « clic », indiquant qu'il est fixé.
- Rebranchez l'alimentation électrique et ouvrez la source d'eau pour reprendre une utilisation normale.

**Remarque :** le couvercle de la buse est essentiel pour assurer l'uniformité de l'arrosage. Remplacez le couvercle de la buse lorsqu'il est endommagé.

### 4.2 Remplacement de la buse

#### 1. Mise hors tension et coupure de l'eau

- Débranchez l'alimentation électrique et fermez le robinet pour éviter tout danger potentiel.

#### 2. Retrait du couvercle de la buse

- Soulevez le rebord d'un côté du couvercle de la buse à l'aide d'un petit tournevis plat.
- Soulevez et retirez soigneusement le couvercle de la buse.

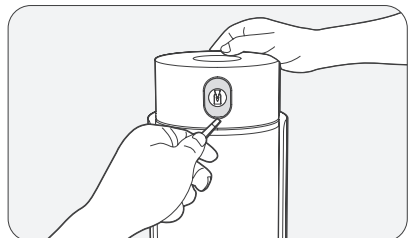

### 3. Retrait de la buse

- Insérez le tournevis dans le couvercle de protection de la tête.
- Dévissez les 2 vis de fixation en haut et en bas de la buse et rangez-les dans un endroit sûr.

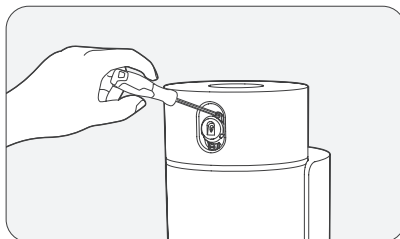

### 4. Séparation de la buse

- Retirez la buse usagée. Vous pouvez insérer un tournevis plat dans la rainure située au bas de la buse pour la retirer.

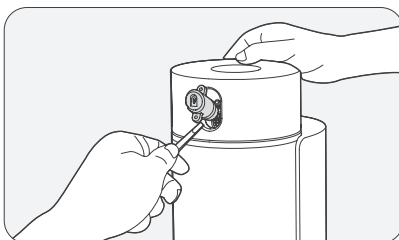
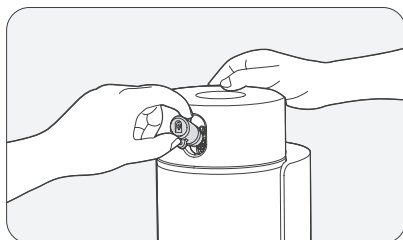

### 5. Installation de la nouvelle buse

- Installez la nouvelle buse contre l'embout.
- Fixez-la en serrant les 2 vis de fixation pour vous assurer que la canalisation est correctement scellée.

### 6. Réinstallation du couvercle de la buse

- Fixez le couvercle de la buse et appuyez fermement dessus pour le mettre en place.
- Rebranchez l'alimentation électrique et ouvrez la source d'eau pour reprendre une utilisation normale.

## 4.3 Stockage de votre IrriSense 2 en hiver

Pour protéger l'appareil empêcher son endommagement par le gel des tuyaux, nous vous recommandons d'activer le mode de vidange dans l'application Aiper, de retirer l'appareil et de le stocker à l'intérieur avant l'hiver.

### 1. Vidangez l'eau

- Coupez la source d'eau et activez le mode de vidange dans l'application.

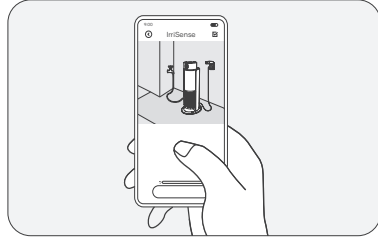
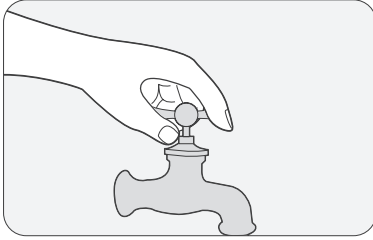

### 2. Retirez les raccords d'eau

- Dévissez le tuyau et retirez tous les raccords du port de connexion d'eau de l'appareil.

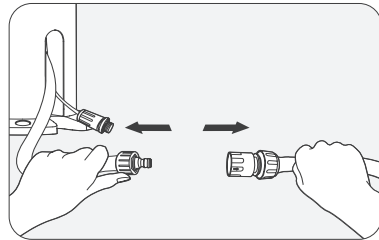

### 3. Débranchez l'alimentation électrique

- Débranchez l'alimentation électrique, puis rangez le cordon d'alimentation et le dispositif de manière appropriée.

### 4. Retirez l'appareil

- Dévissez les vis de jardin à tour de rôle.
- Soulevez l'appareil verticalement et déplacez-le à l'intérieur pour le ranger.

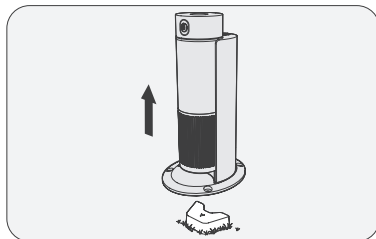
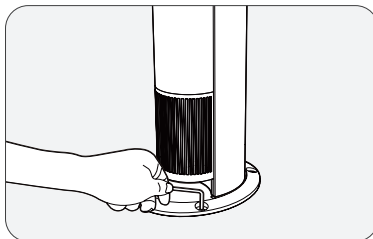

## 5. Conservez la position du localisateur

- Laissez le localisateur dans sa position d'origine au sol pour éviter d'avoir à créer à nouveau la carte d'arrosage lorsque vous réinstallez l'appareil.

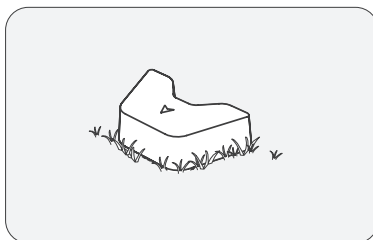

**Remarque :** après avoir rebranché l'alimentation, ouvrez la page Appareil dans l'application pour rétablir la connexion.

## 4.4 Embellissement de votre IrriSense 2

Améliorez l'attrait esthétique de votre extérieur en gérant discrètement les tuyaux et les fils.

### 1. Acheminez les tuyaux et les fils de manière stratégique

- Faites passer les tuyaux et les fils le long des coins de la maison, des murs de la cour ou de la terrasse pour réduire la visibilité.

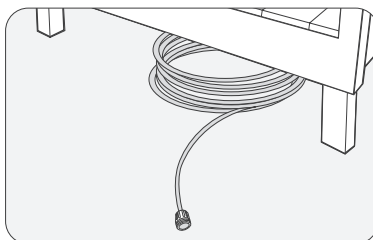

### 2. Utilisez les éléments naturels

- Posez les tuyaux et les fils près des buissons, des bordures de terre ou des bords de pelouse pour les intégrer naturellement au paysage.

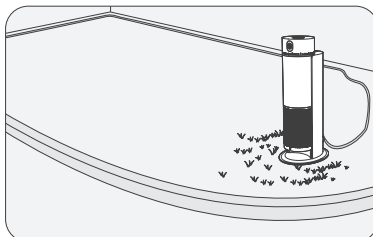

### 3. Dissimulez avec une couverture végétale

- Couvrez les tuyaux et les fils avec du gazon, des pierres, de la terre ou du gravier pour les intégrer à votre environnement extérieur.

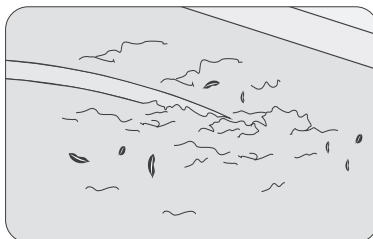









### 4. Adaptez les couleurs des tuyaux

- Choisissez des tuyaux dont les couleurs correspondent à votre pelouse ou à l'environnement alentour.
- Évitez d'utiliser des tuyaux brillants et réfléchissants qui se démarquent visuellement.

## 5 Spécifications

Modèle : WAWI
Dimensions : 223 mm x 268 mm x 582 mm (8,8 po x 10,6 po x 22,9 po)
Taille de la pelouse : 222 – 445 m <sup>2</sup> (2400 – 4800 pi <sup>2</sup> )
Portée nominale : 12 m (39 pi)
Débit d'entrée nominal : 25 LPM (5,5 GPM)
Pression d'eau d'entrée nominale : 2,0 bar
Pression d'eau d'entrée maximum : 6,9 bar
Modèle d'alimentation : GMA18-210075-2A
Puissance d'entrée de l'alimentation : 100-240 V~, 50-60 Hz, 1,0 A
Puissance de sortie de l'alimentation : 21 V = 0,75 A
Puissance maximale : 15,75 W
Raccords de source d'eau : filetage GHT femelle de 19 mm (3/4 po)
Température de fonctionnement : 0 à 40 °C (32 à 104 °F)
Plage d'humidité : 0 à 90 %
Indice de protection contre l'eau : IPX6
Plage de fréquences Bluetooth : 2,4 à 2,4835 GHz, PIRE maximum : 10 dBm
Plage de fréquences Wi-Fi 2,4G : 2,4 à 2,4835 GHz, PIRE maximum : 20 dBm

	Courant continu.
	Courant alternatif.
	Équipement de classe II.
	Alimentation à découpage.
	Polarité du connecteur d'alimentation CC.
	Transformateur d'isolement de sécurité, résistant aux courts-circuits.
	Veuillez lire le manuel d'utilisation.
	Réservé à une utilisation en intérieur.
	Si les broches de la prise sont endommagées, l'adaptateur secteur doit être mis au rebut.



## 6 **Voyant LED**

État du voyant LED	Description de l'état
Voyant bleu fixe	L'appareil n'est pas connecté au téléphone ni à Internet.
Bleu clignotant	Appareil en attente d'appairage Bluetooth.
Voyant vert fixe	L'appareil est connecté au téléphone ou à Internet.
Voyant jaune clignotant	L'horloge interne de l'appareil n'est pas synchronisée. Consultez la section « 7. Dépannage » pour trouver des solutions.
Voyant orange clignotant	Alerte de l'appareil. Veuillez suivre les instructions fournies dans l'application pour le dépannage.
Voyant rouge clignotant	Dysfonctionnement de l'appareil. Veuillez suivre les instructions fournies dans l'application pour le dépannage.

## 7 Résolution des problèmes

N°	Dysfonctionnement	Causes possibles	Solutions
1	L'appareil ne s'allume pas.	L'appareil n'est pas sous tension.	Assurez-vous que l'appareil est correctement branché à l'alimentation électrique.
		L'alimentation électrique ou l'appareil est endommagé.	Veillez contacter le service clientèle d'Aiper.
2	L'appareil ne peut pas atteindre la distance d'arrosage maximale.	Pression ou débit d'eau du robinet inadapté.	Mesurez la pression et le débit d'eau du robinet. Déplacez l'appareil s'ils ne répondent pas aux normes.
		Diamètre intérieur du tuyau insuffisant.	Utilisez un tuyau d'arrosage de 19 mm (3/4 po). Assurez-vous qu'il n'y a pas de corps étranger dans le tuyau.
		Le tuyau est trop long.	Pour une irrigation optimale, utilisez un tuyau d'une longueur inférieure à 15 m (50 pi). Un tuyau plus court permet d'obtenir des distances d'irrigation plus grandes.
		Les tuyaux ne sont pas correctement branchés.	Évitez d'utiliser un séparateur d'eau et évitez de plier les tuyaux. Assurez-vous qu'il n'y a pas de fuite au niveau du raccordement et de la paroi du tuyau.
		La buse est obstruée ou usée.	Suivez les étapes de la section « Remplacement du couvercle de la buse » de la section « Maintenance » et remplacez les pièces concernées. Si aucune amélioration n'est constatée, veuillez contacter le service clientèle d'Aiper.
		Plusieurs appareils IrriSense partagent le même robinet et sont configurés pour fonctionner en même temps.	Échelonnez les plages de fonctionnement des appareils IrriSense partageant le même robinet.
		Le filtre est bouché.	Retirez et lavez le filtre.

N°	Dysfonctionnement	Causes possibles	Solutions
3	Fuite d'eau.	Il est normal que de l'eau s'accumule sur l'appareil ou s'écoule occasionnellement de la buse pendant l'utilisation.	Aucune action ou maintenance particulière n'est requise.
		La canalisation de l'appareil est endommagée.	Veuillez contacter le service clientèle d'Aiper.
		Corrosion galvanique due à l'utilisation de connecteurs galvanisés.	Utilisez plutôt des connecteurs en laiton ou en plastique.
4	L'arrosage diffère de la carte d'arrosage.	Les conditions météorologiques varient considérablement.	Terminez la configuration de la carte dans un environnement sans vent et suivez les instructions de l'application pour ignorer le temps venteux intelligemment.
		Pression de la source d'eau fluctuante.	Réinitialisez la carte lorsque la pression de l'eau de contrôle est relativement stable.
		La buse est obstruée ou usée.	Suivez les étapes de la section « Remplacement du couvercle de la buse » de la section « Maintenance » et remplacez les pièces concernées. Veuillez contacter le service clientèle d'Aiper en cas de non résolution.
		L'appareil a été déplacé.	Fixez à nouveau l'appareil et configurez la carte.
		La carte d'arrosage n'a pas été créée correctement.	Réinitialisez la carte et ajoutez des points de contour lors de la création d'une nouvelle carte.
5	Le débit d'eau n'est pas correctement réparti.	Le caoutchouc du couvercle de la buse a vieilli ou a perdu son élasticité.	Suivez les étapes de la section « Remplacement du couvercle de la buse » de la section « Maintenance » et remplacez les pièces concernées.
		Le caoutchouc du couvercle de la buse n'est pas correctement installé.	Retirez soigneusement le couvercle de la buse pour vérifier si le composant en caoutchouc est correctement installé.

N°	Dysfonctionnement	Causes possibles	Solutions
6	L'appareil est hors de contrôle.	L'appareil fonctionne anormalement.	Rebranchez l'alimentation électrique à l'appareil. Appairez l'appareil à l'application via Bluetooth.
		Le réseau de l'appareil présente des délais.	Contrôlez directement l'appareil via le Bluetooth du téléphone ou placez l'appareil dans une zone disposant d'un signal réseau Wi-Fi de 2,4 GHz stable.
7	L'appareil ne parvient pas à se connecter au téléphone.	Le Bluetooth n'est pas activé.	Activez le Bluetooth sur votre téléphone.
		L'appareil n'est pas en mode appairage.	Maintenez  enfoncé pendant 2 secondes pour accéder au mode appairage.
		Le téléphone n'est pas connecté au réseau.	Assurez-vous que le téléphone est correctement connecté au réseau, puis réessayez.
		L'appareil est associé à un autre compte.	Maintenez  enfoncé pendant environ 15 secondes pour réinitialiser l'appareil et tenter un nouvel appairage.
		Le téléphone est trop éloigné de l'appareil.	Placez le téléphone à moins de 20 m (65,6 pi) de l'appareil.
8	Buée présente à l'intérieur du manomètre de pression d'eau supérieur.	Les variations de température et d'humidité provoquent de la buée.	Ce phénomène est normal. Aucune action ni maintenance n'est requise.

N°	Dysfonctionnement	Causes possibles	Solutions
9	L'appareil n'exécute pas les tâches d'arrosage programmées ou les exécute à des heures incorrectes.	Une panne de courant s'est produite après la définition du programme.	Reconnectez l'appareil à l'application via le Bluetooth.
10	La direction du jet d'eau est déviée ou se divise en plusieurs jets.	La présence de corps étrangers dans la canalisation ou une mauvaise installation de la buse peuvent provoquer une division du jet d'eau.	Retirez, nettoyez et réinstallez correctement la buse ou remplacez-la par une buse neuve.
11	Corrosion au niveau des contacts métalliques du capteur de pluie.	Exposition prolongée des contacts métalliques à l'humidité.	Rincez et séchez soigneusement les contacts métalliques à l'aide d'un chiffon doux.
12	Le voyant du bouton de fonction ne s'allume pas.	Problème lié à l'alimentation électrique.	Débranchez puis rebranchez l'alimentation électrique. Si le problème persiste, attendez 30 minutes et réessayez. Si le problème persiste, contactez le service clientèle d'Aiper.
13	Le voyant LED clignote en jaune.	L'horloge interne de l'appareil n'est pas synchronisée.	Synchronisez-la en connectant l'appareil à Internet ou via l'application Aiper : accédez à la page État de l'appareil et connectez-vous à l'appareil via Bluetooth.

## 8 Garantie

Cet appareil a passé avec succès le contrôle qualité et le test de sécurité menés par nos techniciens.

1. Cet appareil est assorti d'une garantie qui couvre le moteur de votre produit, à compter de la date d'achat. Les dispositions légales du pays en question concernant les conditions de garantie s'appliquent en conséquence.
2. Cette garantie est annulée si le produit a été modifié, mal utilisé ou a été réparé par des personnes non autorisées.
3. Cette garantie s'étend uniquement aux défauts de fabrication et ne couvre pas les dommages résultant de la mauvaise manipulation de l'appareil par le propriétaire.
4. Le numéro de commande ou l'enregistrement d'achat doit être présenté à la demande de toute réclamation de réparation pendant la période de garantie.
5. Cette garantie complémentaire est offerte par AIPER INTELLIGENT SARL, 43-47 Avenue de la Grande Armée, 75116 Paris, France. Cette garantie ne porte pas atteinte aux recours gratuits pour défaut de conformité dont le consommateur dispose à l'encontre du vendeur, conformément à la loi.
6. Adresse e-mail pour tout contact concernant la garantie : [service@aiper.com](mailto:service@aiper.com)

### Déclaration de conformité (CE)

#### DÉCLARATION DE CONFORMITÉ UE SIMPLIFIÉE

Shenzhen Aiper Intelligent Co., Ltd. déclare par la présente que l'équipement radio de type WAW1 est conforme à la directive 2014/53/UE. Le texte intégral de la déclaration de conformité UE est disponible à l'URL suivante : <https://aiper.com/eu/productdoc>

La déclaration de conformité UE peut être demandée via l'adresse ci-dessous :  
AIPER INTELLIGENT SARL  
43-47 Avenue de la Grande Armée, 75116 Paris, France

## Déclaration de conformité de l'Union européenne Informations aux utilisateurs concernant la mise au rebut des déchets d'équipements électriques et électroniques

### Mise au rebut correcte de ce produit



Ce symbole sur le produit ou sur son emballage indique que les produits électriques et électroniques usagés ne doivent pas être mélangés aux déchets municipaux non triés. Pour garantir un traitement approprié, vous êtes responsable de mettre au rebut vos déchets d'équipements en organisant leur retour aux points de collecte désignés.

La mise au rebut correcte de ce produit contribuera à économiser des ressources précieuses et à prévenir tout effet négatif potentiel sur la santé humaine et l'environnement, qui pourrait autrement résulter d'une gestion inappropriée des déchets.

Pour retourner votre appareil usagé, veuillez utiliser les systèmes de retour et de collecte ou contacter le revendeur auprès duquel le produit a été acheté, ce qui est gratuit. Veuillez contacter votre autorité locale pour obtenir plus de détails concernant le point de collecte désigné le plus proche de chez vous.

Des sanctions peuvent être applicables en cas de mise au rebut incorrecte de ces déchets, conformément à votre législation nationale.



**LE TRI  
+ FACILE**

BARQUETTE  
+ ÉTUI



**FR**  
Cet appareil et  
ses accessoires  
se recycle

A DÉPOSER  
EN MASON

A DÉPOSER  
EN DÉCHÈTÈRE



Points de collecte sur [www.quefairedesdechets.fr](http://www.quefairedesdechets.fr)  
Privilégiez la réparation ou le don de votre appareil !

### Fabricant

Shenzhen Aiper Intelligent Co., Ltd.

Units 3201, 3203A and 3205, 32nd Floor, BlockCPhase 2 Galaxy World, Minle Community, MinzhiStreet, Longhua District, Shenzhen, Guangdong, Chine, 518129

N° tél en Chine : +8675521018957  
[www.aiper.com](http://www.aiper.com)

Adresse e-mail : [service@aiper.com](mailto:service@aiper.com)

Gracias por elegir Aiper.

Ahora forma parte de millones de clientes que ya han confiado en Aiper para el cuidado de su jardín y disfrutan de un césped en mejor estado sin complicaciones.

Este manual de usuario le ayudará a realizar el mantenimiento del dispositivo para garantizar su funcionamiento con una máxima eficiencia durante años. Dedique un momento a leerlo.

Si tiene alguna pregunta, visite nuestro sitio web en [www.aiper.com](http://www.aiper.com) y póngase en contacto con nuestro equipo de atención al cliente para obtener ayuda o más información.

### Servicio de atención al cliente de Aiper:

País	Número gratuito	Idioma
España	+34 900751785	Español

 Correo electrónico: [service@aiper.com](mailto:service@aiper.com)



Escanee para acceder a la videoguía



Escanee el código QR para acceder al servicio de atención al cliente

## 1 **⚠ INSTRUCCIONES IMPORTANTES DE SEGURIDAD**

Lea atentamente este manual y siga todas las advertencias e instrucciones durante el uso de su dispositivo de riego inteligente de Aiper (en lo sucesivo denominado "dispositivo"). El incumplimiento de las advertencias e instrucciones puede provocar descargas eléctricas, incendios o lesiones graves. Aiper no se hace responsable de ninguna pérdida o lesión provocada por un uso inadecuado de este dispositivo.

Para su seguridad y el óptimo funcionamiento de este dispositivo, lea y siga estas instrucciones:

1. Los niños a partir de 8 años y las personas con capacidades físicas, sensoriales o mentales reducidas, o con falta de experiencia y conocimientos, pueden utilizar este dispositivo siempre que estén supervisados o se les hayan proporcionado instrucciones sobre el uso del dispositivo de forma segura y comprendan los peligros que conlleva.
2. Este dispositivo no está diseñado para su uso por parte de personas (incluidos niños) con capacidades físicas, sensoriales o mentales reducidas, o con falta de experiencia y conocimientos, a menos que una persona responsable de su seguridad les proporcione supervisión o instrucciones acerca del uso del dispositivo.
3. Los niños no deben jugar con el dispositivo. El uso del dispositivo por parte de niños no está permitido. Los niños no deben realizar la limpieza ni el mantenimiento por parte del usuario.
4. Asegúrese de que los niños no intenten tocar el dispositivo mientras esté en funcionamiento.
5. No permita que los niños se monten en el dispositivo bajo ninguna circunstancia.
6. No haga funcionar el dispositivo mientras haya personas o animales en el césped.
7. No introduzca las manos en ninguna parte del dispositivo mientras esté en funcionamiento; de lo contrario, podría sufrir lesiones.

8. En caso de temperaturas bajo cero, no utilice el dispositivo ni lo deje en el exterior.
9. Antes de conectar la fuente de alimentación al dispositivo, asegúrese de que ambos conectores estén completamente secos. La presencia de humedad entre los conectores durante la carga puede provocar la corrosión y rotura de los pines.
10. Mantenga el conector de alimentación tapado cuando no esté en uso. Si las clavijas se dejan expuestas al agua, los componentes de alimentación pueden sufrir daños irreversibles.
11. El dispositivo solo debe recibir alimentación de muy baja tensión de seguridad (SELV).
12. **ADVERTENCIA:** Para reducir el riesgo de descarga eléctrica, sustituya inmediatamente un cable que presente daños.
13. Si el cable de alimentación está dañado, un electricista cualificado o el servicio de atención al cliente de Aiper deberá sustituirlo o repararlo para evitar riesgos. La fuente de alimentación no se debe reparar y, si está dañada o defectuosa, se debe dejar de utilizar.
14. Utilice únicamente racores de latón o de plástico. No conecte al dispositivo a extremos de manguera de aluminio o acero, ya que provocarán corrosión.
15. Se deben utilizar los juegos de mangueras nuevos suministrados con el dispositivo; no se deben reutilizar juegos de mangueras viejos.
16. Las mangueras presurizadas pueden reventar con el calor. No deje las mangueras presurizadas expuestas al sol.
17. No utilice herramientas para apretar la conexión de la manguera.
18. Solo los profesionales certificados deben desmontar el kit de accionamiento sellado del dispositivo.
19. Fije siempre el dispositivo con el localizador proporcionado para evitar que se caiga o cause imprecisiones en el mapa designado. Tenga en cuenta que la garantía no cubre los daños en el dispositivo provocados por caídas.

20. No deje caer el dispositivo, no perforo las carcasas ni lo dañe intencionadamente de ninguna forma; de lo contrario, se podría anular la garantía.
21. Para evitar la exposición a radiofrecuencia, se recomienda mantener una separación de 20 cm o más entre las personas que utilicen el dispositivo y el propio dispositivo. No se recomienda el uso a distancias más cortas. La antena empleada en el transmisor de este dispositivo no se debe colocar junto con ninguna otra antena o transmisor.
22. Cuando no vaya a utilizar la fuente de alimentación durante un largo periodo de tiempo, desconéctela.
23. Para evitar la contaminación del agua potable, asegúrese de instalar una válvula antirretorno en el grifo conectado al dispositivo. No conecte el dispositivo directamente a una red de agua potable.  
El tipo específico de válvula antirretorno y los requisitos de mantenimiento asociados al conectar un dispositivo como este dispositivo Aiper al suministro de agua potable vienen determinados por las normas gubernamentales. Dichas normas pueden variar en función del municipio, por lo que es fundamental respetar los requisitos específicos de su zona sobre el tipo de válvula antirretorno que se debe instalar y su mantenimiento. Aiper no será responsable de ningún daño o lesión derivado del incumplimiento de estos requisitos.
24. Asegúrese de que el dispositivo esté apagado cuando no esté en uso o mientras se realizan las tareas de mantenimiento.
25. Cuando el dispositivo no esté en uso, guárdelo en un lugar interior, fresco y bien ventilado.
26. PRECAUCIÓN:
  - SOLO PARA CÉSPED.
  - SOLO PARA USO EN EXTERIORES.
  - EVITAR QUE SE CONGELE.
  - UTILIZAR ÚNICAMENTE EXTREMOS DE MANGUERA DE LATÓN O PLÁSTICO. OTROS METALES SE CORROERÁN Y FUNDIRÁN CON EL DISPOSITIVO.
  - PARA USO EXCLUSIVO CON LA FUENTE DE ALIMENTACIÓN DE AIPER AUTORIZADA, MODELO: GMA18-210075-2A.

## GUARDE ESTAS INSTRUCCIONES

## 2 Componentes del producto

### 2.1 Contenido del paquete

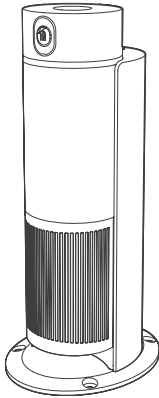

Dispositivo de riego inteligente \* 1

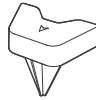

Localizador \* 1

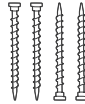

Piqueta de jardín \* 4



Llave Allen \* 1

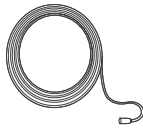

Cable de extensión de 10 m (32,8 pies) \* 1

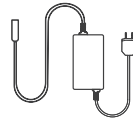

Fuente de alimentación \* 1

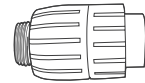

Válvula antirretorno \* 1

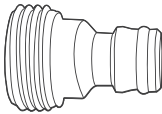

Conector macho roscado de acoplamiento rápido GHT \* 1

\*GHT: Rosca para manguera de jardín (estándar americano)



Guía de inicio rápido \* 1



Manual de usuario \* 1

\*La apariencia específica se basa en el producto real.

## 2.2 Descripción general de los componentes

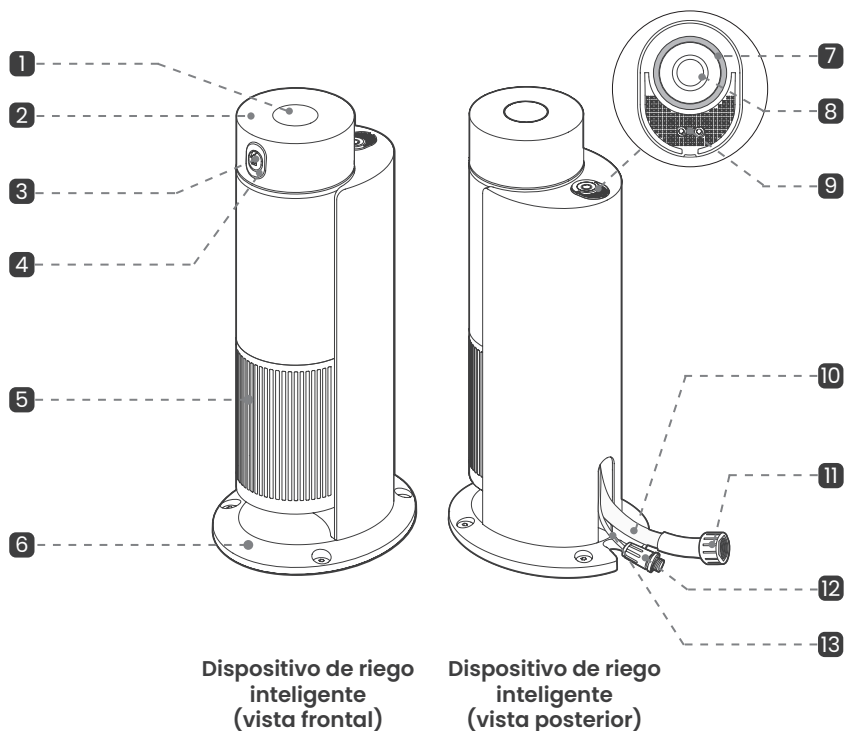

- |                               |   |  |
|-------------------------------|---|--|
| <b>1</b> Manómetro de agua    | <b>2</b> Cabezal giratorio                              | <b>3</b> Boquilla                              |
| <b>4</b> Tapa de la boquilla  | <b>5</b> Compartimento para productos químicos          | <b>6</b> Estación                              |
| <b>7</b> Indicador LED        | <b>8</b> ○: botón de función                            | <b>9</b> Sensor de lluvia                      |
| <b>10</b> Manguera de entrada | <b>11</b> Conector de manguera GHT de 19 mm (3/4 pulg.) | <b>12</b> Conector de alimentación impermeable |
| <b>13</b> Cable               |   |  |

### Notas:

- Las botellas de producto químico se deben comprar por separado.
- Es normal que haya marcas de dobleces en la **10** manguera de entrada; el rendimiento no se verá afectado.
- El medidor de presión de agua en la parte superior del dispositivo indica únicamente la presión en la salida de la boquilla.

## 2.3 Descripción de los botones

Después de encender el dispositivo, mantenga pulsado el botón  durante 2 segundos para acceder a modo de emparejamiento. El indicador LED parpadeará en color azul en el modo de emparejamiento.

### Pulsar brevemente el botón :

- Cuando se ha creado un mapa de riego: inicia o detiene la tarea de riego.
- Cuando no se ha creado un mapa de riego: El indicador LED parpadeará 3 veces.

### Mantener pulsado el botón durante 15 segundos:

- Restablece la configuración de fábrica del dispositivo. El zumbador emitirá un "pitido" largo a modo de confirmación.

## 3 Cómo utilizar su Aiper Irrisense 2

### 3.1 Condiciones de uso

Para lograr la distancia de riego deseada, asegúrese de que la fuente de agua cumpla los siguientes requisitos. Los daños derivados del uso en condiciones distintas de las especificadas no estarán cubiertos por la garantía.

#### Requisitos del suministro de agua

Manguera	Utilice una manguera con una longitud inferior a 15 m (49 pies) y un diámetro mínimo de 19 mm (3/4 pulg.). No utilice tubos telescópicos.
Presión de agua	2,0 bar o más.
Caudal	25 LPM (5,5 GPM) o más.

**Nota:** No utilice un divisor de mangueras, ya que puede reducir el alcance de riego. Para garantizar que el grifo exterior cumpla con las especificaciones necesarias de presión de agua y caudal, siga estos pasos:

#### 1. Medición de la presión de agua:

- Conecte un manómetro de agua al grifo exterior.
- Abra totalmente el grifo para maximizar el caudal.
- Si la lectura es de 2,0 bar o superior, la presión de agua del grifo es suficiente.

#### 2. Medición del caudal:

- Coloque un cubo de 20 l (4,4 galones) debajo del grifo.
- Abra totalmente el grifo para maximizar el caudal.
- Si el cubo se llena en 48 segundos, el caudal es adecuado.

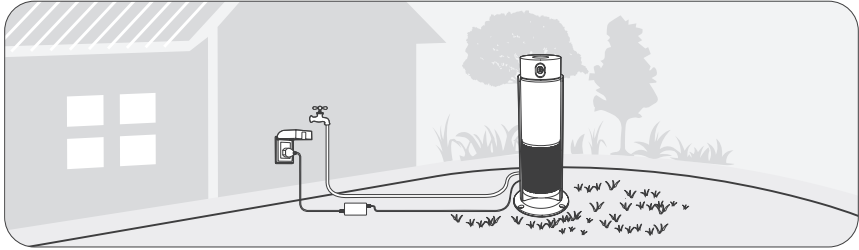

### Requisitos de la fuente de alimentación

- La fuente de alimentación es segura para uso en exteriores en áreas resguardadas (por ejemplo, bajo un techo o toldo).
  1. Utilice un enchufe impermeable con una cubierta protectora para evitar la exposición directa a la lluvia, salpicaduras de agua o luz solar directa.
  2. Mantenga la fuente de alimentación perpendicular al suelo y alejado de áreas con agua estancada.

### Requisitos de comunicación

- **Control mediante Bluetooth:** el dispositivo se puede controlar directamente a través de Bluetooth.
- **Control mediante Wi-Fi:** para controlar el dispositivo a través de Internet, colóquelo dentro del alcance de una señal de red Wi-Fi de 2,4 GHz.

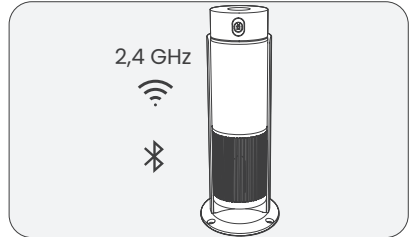

## 3.2 Descarga de la aplicación

Descargue la aplicación Aiper para configurar el dispositivo (la aplicación es esencial para el uso):

Para descargar e instalar la aplicación Aiper, escanee el código QR que aparece a continuación o busque “Aiper” en la tienda de aplicaciones.

#### Notas:

- Para disfrutar de la funcionalidad completa de la aplicación, el smartphone o dispositivo debe tener iOS 12.0 o posterior, o Android 8.0 o posterior.
- Una vez instalada, siga las instrucciones de la aplicación para completar el registro, el inicio de sesión y la configuración de red.



Aplicación Aiper

### 3.3 Guía de instalación

Acceda a la interfaz principal de la aplicación y, a continuación, toque [+] en la esquina superior derecha de la aplicación y escanee el código QR que aparece a la derecha para acceder a la guía de instalación. Siga las instrucciones para determinar la ubicación de instalación del dispositivo.



Guía de instalación

### 3.4 Selección de la zona de riego

1. Coloque el dispositivo en la zona de riego deseada (para facilitar su transporte, utilice las asas retráctiles ubicadas en la parte inferior del dispositivo).
2. No instale el localizador y fije el dispositivo por ahora. Espere las instrucciones de la aplicación para encontrar y confirmar la ubicación adecuada.

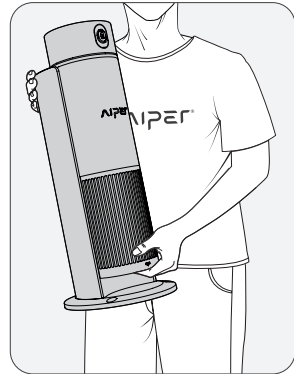

### 3.5 Conexión de la manguera

Conectar una manguera de jardín con un conector de acoplamiento rápido

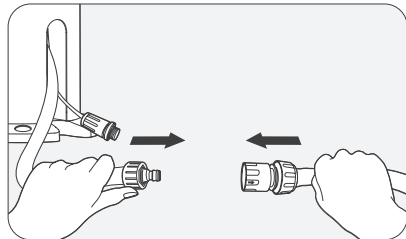

#### Notas:

Fije el conector de acoplamiento rápido a la manguera con unos alicates para evitar fugas de agua. Se recomienda utilizar una manguera con un diámetro de 19 mm (3/4 pulg.) para garantizar un alcance de riego suficiente.

### 3.6 Conexión del circuito

1. Conecte el extremo macho del cable de extensión al conector de alimentación impermeable de la base del dispositivo.

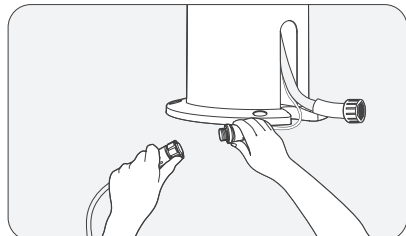

2. Conecte el extremo hembra del cable de extensión al conector impermeable de la fuente de alimentación.

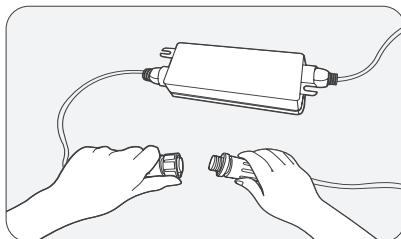

3. Conecte el enchufe a una toma de corriente impermeable.

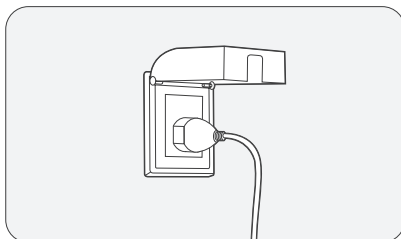

El dispositivo emitirá un bip al conectar correctamente el cable. Esto indica que el dispositivo ha completado una autoverificación y está listo para la configuración de la aplicación y el emparejamiento.

**Notas:**

- Para una resistencia óptima al agua, apriete los conectores estancos del cable.
- Utilice una toma exterior con una tapa estanca.

### 3.7 Configuración de la aplicación y emparejamiento

#### 1. Acceso al modo de configuración mediante Bluetooth

- Mantenga pulsado el botón  durante 2 segundos.
- El indicador LED parpadeará en color azul, lo que indica que el dispositivo se encuentra en el modo de configuración mediante Bluetooth.

#### 2. Emparejamiento del dispositivo

- Abra la aplicación y seleccione el dispositivo que quiere emparejar.
- Podrá utilizar el dispositivo cuando complete la configuración.

#### 3. Conexión a Wi-Fi (opcional)

- Para el control remoto a través de Internet y otras funciones similares, siga las instrucciones que se muestran en la aplicación para conectar el dispositivo a la red Wi-Fi doméstica.

**Nota:** Si el proceso se interrumpe, mantenga pulsado el botón  durante 2 segundos para re-entrar Bluetooth Setup Mode.

### 3.8 Pruebas del alcance de riego

1. Abra el grifo al máximo caudal. Compruebe que la zona de riego esté despejada de obstáculos.
2. Siga las instrucciones de la aplicación para probar si la distancia máxima de pulverización puede cubrir los límites de la zona y ajuste la posición del dispositivo en consonancia.

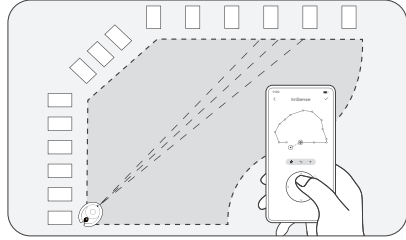

### 3.9 Instalación del dispositivo

1. Instale el localizador sobre una superficie plana con la flecha del localizador orientada hacia la zona de riego.
2. Coloque correctamente el dispositivo en el localizador. Inserte las piquetas de jardín en los orificios de la base del dispositivo. Apriete las piquetas de jardín con una llave Allen para fijar el dispositivo.

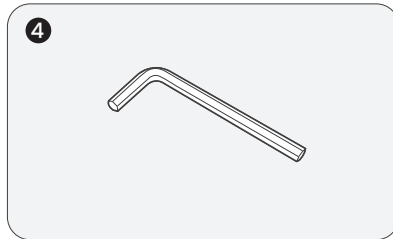
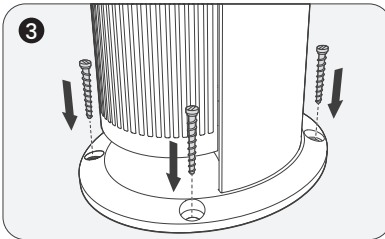
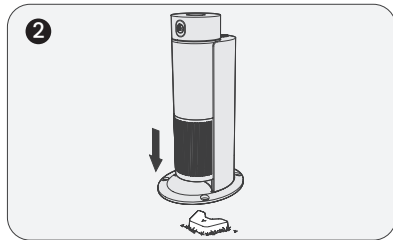
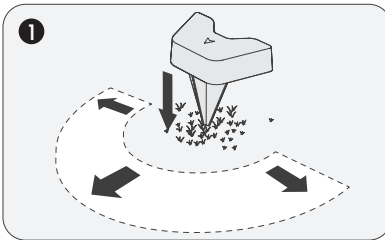

### 3.10 Creación del mapa de riego

Después de emparejar el dispositivo, siga las instrucciones de la aplicación para crear el mapa de riego.

#### 1. Ajuste del alcance de riego

- Utilice el botón de cuatro direcciones para regular los puntos de contorno y asegurarse de que el más lejano alcance el borde del césped.

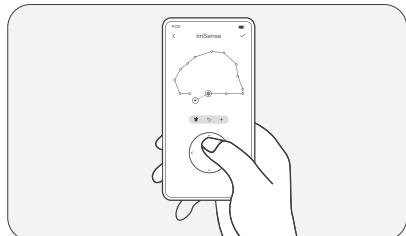

## 2. Guardado de los puntos de contorno

- Guarde cada punto de contorno a lo largo del borde del césped para crear el mapa de riego del césped.

### Notas:

- Si mueve el dispositivo después de crear el mapa, tendrá que volver a crear el mapa de riego para garantizar la exactitud de riego.
- Al crear el mapa de riego, evite cambios de distancia bruscos entre los puntos de contorno. Para una mayor precisión, establezca los límites en ángulos más amplios.
- Si el riego se desvía del mapa de riego, restablezca el mapa y añada puntos de contorno para mejorar la precisión.
- El dispositivo admite la configuración de zonas de riego por puntos, líneas o áreas. Sin embargo, debido a las características de la boquilla (que produce un caudal de agua más concentrado a distancias más cortas), se recomienda dejar las zonas de puntos o de líneas más cerca del dispositivo para optimizar el rendimiento.

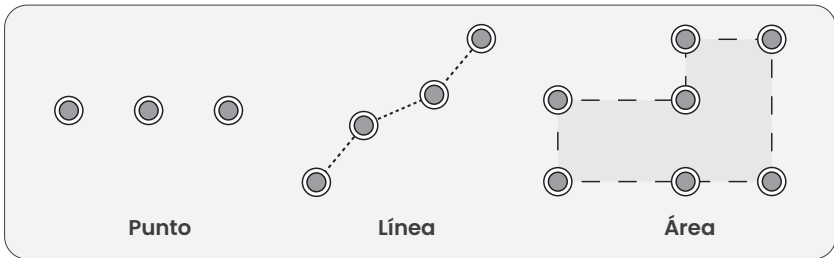

## 3.11 Inicio del riego de inmediato

### Inicio a través de la aplicación

- Inicie la tarea de riego de forma instantánea a través de la interfaz de la aplicación.

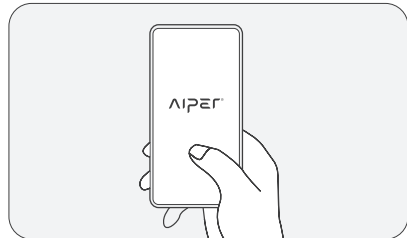

### 3.12 Configuración de un programa de riego

- Utilice la aplicación para configurar el riego automatizado a una hora específica.

**⚠ • PRECAUCIÓN:** Si hay varios dispositivos IrriSense conectados al mismo grifo, programe cada uno de ellos para que riegue a una hora distinta, con el fin de garantizar una cobertura total del césped durante el riego.

- Para obtener un resultado óptimo, se recomienda configurar la hora de riego por la mañana temprano (sobre las 6 a. m.), con el fin de evitar el efecto del viento y la evaporación del agua. También puede personalizar la profundidad de riego semanalmente para que se adapte al cambio de las condiciones ambientales.

Cuando se inicie la tarea, el dispositivo creará una ruta de la tarea de riego en función de la forma del césped configurada.

Primero se regará el borde del césped y, a continuación, se aplicará un patrón de pulverización serpenteante a las zonas interiores que requieren riego adicional.

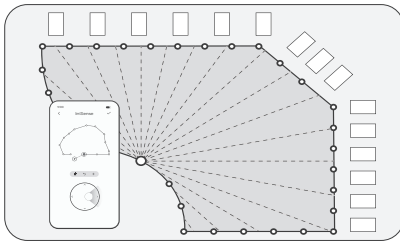

### 3.13 Adaptación a las condiciones meteorológicas

#### Sensor de lluvia

- Cuando el sensor de lluvia detecte lluvia, el dispositivo cancelará la tarea de riego.

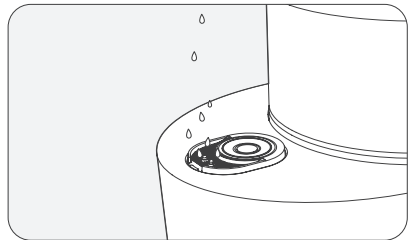

## 4 Mantenimiento

### 4.1 Sustitución de la tapa de la boquilla

#### 1. Apagado y cierre del suministro de agua

- Desconecte la fuente de alimentación y cierre el grifo para evitar posibles problemas.

#### 2. Extracción de la tapa de la boquilla

- Introduzca un destornillador plano en la ranura de la parte inferior de la boquilla y haga palanca para extraer la boquilla.
- Levante con cuidado la tapa de la boquilla para extraerla.

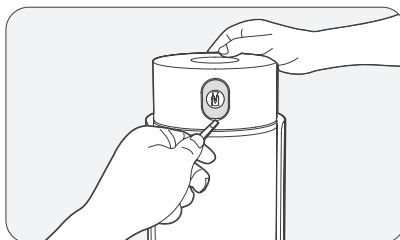

#### 3. Instalación de la tapa de la boquilla nueva

- Alinee la tapa de la boquilla nueva en su lugar y presiónela hasta que escuche un "clic", lo que indica que está sujeta.
- Vuelva a conectar el dispositivo a la fuente de alimentación y abra el suministro de agua para reanudar el uso normal.

**Nota:** La tapa de la boquilla es esencial para un riego uniforme. Sustituya la tapa de la boquilla cuando presente daños.

### 4.2 Sustitución de la boquilla

#### 1. Apagado y cierre del suministro de agua

- Desconecte la fuente de alimentación y cierre el grifo para evitar posibles problemas.

#### 2. Extracción de la tapa de la boquilla

- Utilice un destornillador plano pequeño para hacer palanca en el borde de un lado de la tapa de la boquilla.
- Levante con cuidado la tapa de la boquilla para extraerla.

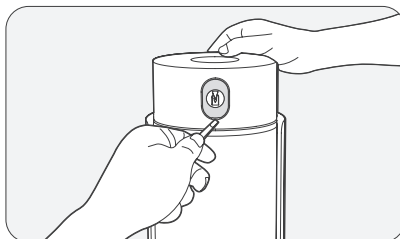

### 3. Extracción de la boquilla

- Introduzca el destornillador en la cubierta protectora del cabezal.
- Afloje los 2 tornillos de fijación de la parte superior e inferior de la boquilla y guárdelos donde no se pierdan.

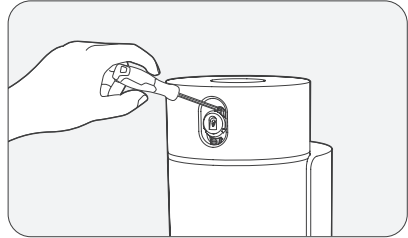

### 4. Desmontaje de la boquilla

- Extraiga la boquilla usada; para ello, introduzca un destornillador plano en la ranura de la parte inferior de la boquilla y haga palanca para extraer la boquilla.

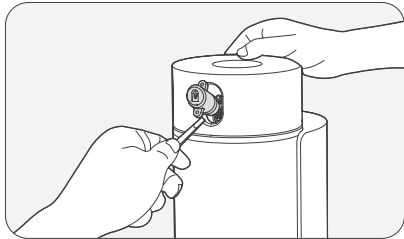
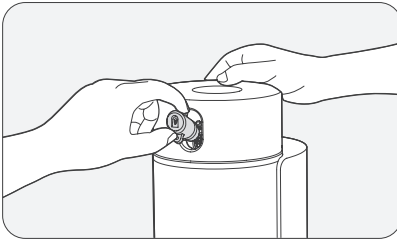

### 5. Instalación de la boquilla nueva

- Instale la boquilla nueva en el tubo.
- Fíjela apretando los 2 tornillos de fijación, de modo que el tubo quede bien sellado.

### 6. Reinstalación de la tapa de la boquilla

- Coloque la tapa de la boquilla y presiónela con firmeza para que encaje en su lugar.
- Vuelva a conectar el dispositivo a la fuente de alimentación y abra el suministro de agua para reanudar el uso normal.

## 4.3 Almacenamiento del dispositivo IrriSense 2 durante el invierno

Para proteger el dispositivo y evitar que sufra daños derivados de la congelación de las mangueras, se recomienda activar el modo Drenaje en la aplicación Aiper, desinstalar el dispositivo y guardarlo en un lugar interior durante el invierno.

### 1. Drenaje del agua

- Cierre el suministro de agua y active el modo Drenaje a través de la aplicación.

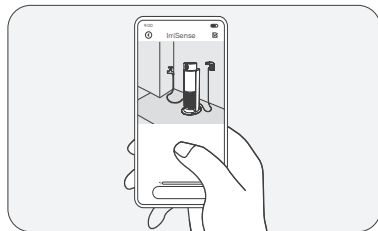

**2. Extracción de los conectores de agua**

- Desenrosque la manguera y retire todos los conectores del puerto de conexión de agua del dispositivo.

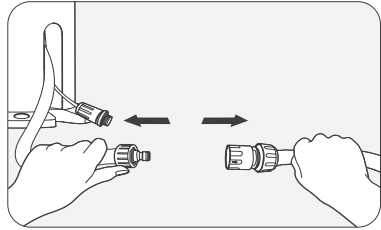

**3. Desconexión de la fuente de alimentación**

- Desconecte la fuente de alimentación y guarde el cable de alimentación y la fuente de alimentación en un lugar adecuado.

**4. Desinstalación del dispositivo**

- Desatornille las piquetas de jardín de una en una.
- Levante el dispositivo verticalmente y guárdelo en un lugar interior.

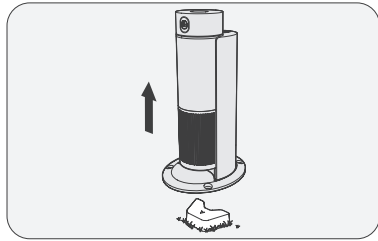
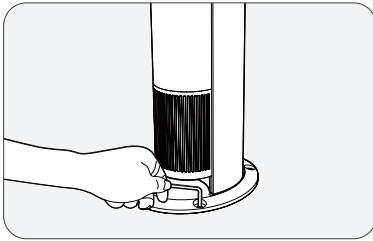

**5. Conservación de la ubicación del localizador**

- Para evitar tener que volver a crear el mapa de riego cuando vuelva a instalar el dispositivo, deje el localizador en su posición original en el suelo.

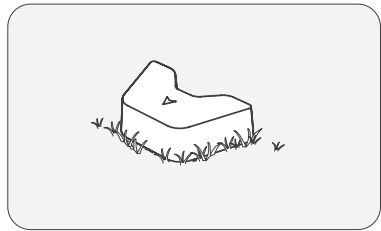

**Nota:** Después de volver a conectar la energía, abra la página del dispositivo en la aplicación para restablecer la conexión.

## 4.4 Mejora del aspecto de IrriSense 2

Para que su área exterior tenga el mejor aspecto, coloque las mangueras y los cables de modo que no se vean.

### 1. Colocación estratégica de las mangueras y los cables

- Coloque las mangueras y los cables por las esquinas de la casa, las paredes del jardín o el porche para que se vean menos.

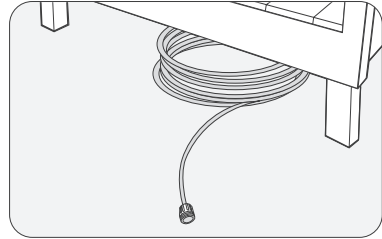

### 2. Uso de elementos naturales

- Coloque las mangueras y los cables cerca de arbustos, bordillos o los bordes del césped para integrarlos de forma natural en el paisaje.

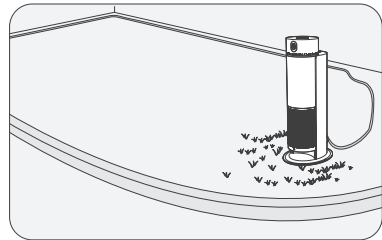

### 3. Ocultación con cubierta vegetal

- Cubra las mangueras y los cables con césped, piedras, tierra o grava para integrarlos en el entorno.

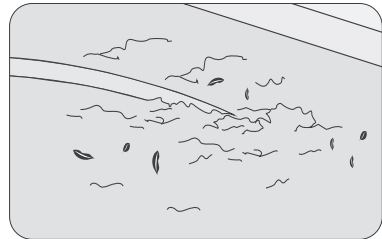









### 4. Uso de mangueras de colores parecidos

- Utilice mangueras de colores parecidos a los del césped o la zona circundante.
- Evite utilizar mangueras brillantes y reflectantes que destaquen a la vista.

## 5 Especificaciones

Modelo: WAW1
Tamaño: 223 mm × 268 mm × 582 mm (8,8 pulg. × 10,6 pulg. × 22,9 pulg.)
Tamaño del césped: 222-445 m <sup>2</sup> (2400-4800 pies cuadrados)
Alcance nominal: 12 m (39 pies)
Caudal de entrada nominal: 25 LPM (5,5 GPM)
Presión de agua de entrada nominal: 2,0 bar
Presión de agua de entrada máxima: 6,9 bar
Modelo de la fuente de alimentación: GMA18-210075-2A
Entrada de la fuente de alimentación: 100-240 V~, 50-60 Hz, 1,0 A
Salida de la fuente de alimentación: 21 V $\overline{=}$ 0,75 A
Potencia máxima: 15,75 W
Conectores al suministro de agua: Conector hembra roscado GHT de 19 mm (3/4 pulg.)
Temperatura de funcionamiento: 0-40 °C (32-104 °F)
Intervalo de humedad: 0-90 %
Grado de protección contra el agua: IPX6
Rango de frecuencia Bluetooth: 2,4000-2,4835 GHz; PIRE máximo: 10 dBm
Rango de frecuencia Wi-Fi 2.4G: 2,4000-2,4835 GHz; PIRE máximo: 20 dBm

	Corriente continua.
	Corriente alterna.
	Equipo de clase II.
	Fuente de alimentación conmutada.
	Polaridad del conector de alimentación de CC.
	Transformador de aislamiento de seguridad a prueba de cortocircuitos.
	Lea el manual del usuario.
	Solo para uso en interiores.
	Si las clavijas del enchufe presentan daños, el cargador se deberá desechar.



## 6 Indicador LED

Estado del indicador LED	Descripción del estado
Azul fijo	El dispositivo no está conectado al teléfono ni a Internet.
Azul intermitente	El dispositivo está esperando el emparejamiento por Bluetooth.
Verde fijo	El dispositivo está conectado al teléfono o a Internet.
Amarillo intermitente	El reloj interno del dispositivo no está sincronizado. Consulte la sección "7. Solución de problemas" para encontrar soluciones.
Naranja intermitente	Alerta del dispositivo. Siga las instrucciones de la aplicación para solucionar el problema.
Rojo intermitente	Avería del dispositivo. Siga las instrucciones de la aplicación para solucionar el problema.

## 7 Solución de problemas

N.º	Problema	Posibles causas	Soluciones
1	El dispositivo no se enciende.	El dispositivo no está encendido.	Asegúrese de que el dispositivo esté conectado correctamente a la fuente de alimentación.
		La fuente de alimentación o el dispositivo está dañado.	Póngase en contacto con el servicio de atención al cliente de Aiper.
2	El dispositivo no alcanza la distancia máxima de riego.	La presión de agua o el caudal del grifo no son adecuados.	Mida la presión de agua y el caudal del grifo; si no reúnen los requisitos, cambie el dispositivo de ubicación.
		El diámetro interior de la manguera es insuficiente.	Utilice una manguera de jardín de 19 mm (3/4 pulg.). Asegúrese de que no haya objetos extraños en la manguera.
		La manguera es demasiado larga.	Para un riego óptimo, utilice una manguera de menos de 15m (50 pies) de largo. El uso de una manguera más corta permite alcanzar distancias de riego más largas.
		Las mangueras no están bien conectadas.	No utilice un separador de agua y evite dobleces en las mangueras. Asegúrese de que la conexión y la pared de la manguera no presenten fugas.
		La boquilla está obstruida o desgastada.	Siga las instrucciones del apartado "Sustitución de la tapa de la boquilla" de la sección "Mantenimiento" y sustituya las piezas correspondientes. Si no observa mejora, póngase en contacto con el servicio de atención al cliente de Aiper.
		Hay varios dispositivos IrriSense conectados al mismo grifo y configurados para funcionar al mismo tiempo.	Programe los dispositivos IrriSense que están conectados al mismo grifo de modo que funcionen de forma escalonada.

N.º	Problema	Posibles causas	Soluciones
2	El dispositivo no alcanza la distancia máxima de riego.	El filtro está obstruido.	Extraiga el filtro y límpielo.
3	Fuga de agua.	Es normal que se acumule agua en el dispositivo o que gotee ocasionalmente de la boquilla durante el uso.	No es necesario realizar ninguna acción ni tarea de mantenimiento.
		El tubo del dispositivo está dañado.	Póngase en contacto con el servicio de atención al cliente de Aiper.
		Corrosión galvánica debido al uso de conectores galvanizados.	En su lugar, utilice racores de latón o plástico.
4	El riego se desvía del mapa de riego.	Las condiciones meteorológicas varían mucho.	Cree el mapa en un entorno sin viento y siga las instrucciones de la aplicación para anular el riego de forma inteligente cuando haga viento.
		La presión de agua del suministro de agua fluctúa.	Vuelva a crear el mapa cuando la presión de agua de control sea relativamente estable.
		La boquilla está obstruida o desgastada.	Siga las instrucciones del apartado "Sustitución de la tapa de la boquilla" de la sección "Mantenimiento" y sustituya las piezas correspondientes. Si el problema no se soluciona, póngase en contacto con el servicio de atención al cliente de Aiper.
		El dispositivo se ha movido.	Vuelva a instalar el dispositivo y configure el mapa.
		El mapa de riego no se ha creado correctamente.	Restablezca el mapa y, al crear el mapa nuevo, añada más puntos de contorno.

N.º	Problema	Posibles causas	Soluciones
5	El flujo de agua no se dispersa de forma adecuada.	La goma de la tapa de la boquilla está desgastada o ha perdido elasticidad.	Siga las instrucciones del apartado "Sustitución de la tapa de la boquilla" de la sección "Mantenimiento" y sustituya las piezas correspondientes.
		La goma de la tapa de la boquilla no está bien instalada.	Extraiga con cuidado la tapa de la boquilla para comprobar si la goma está bien instalada.
6	El dispositivo está fuera de control.	El dispositivo no funciona con normalidad.	Vuelva a conectar el dispositivo a la alimentación. Empareje el dispositivo con la aplicación a través de Bluetooth.
		La red del dispositivo sufre retrasos.	Controle el dispositivo directamente a través de la conexión Bluetooth o colóquelo en una zona con señal de red Wi-Fi estable de 2,4 GHz.
7	El dispositivo no se puede conectar al teléfono.	El Bluetooth no está activado.	Active el Bluetooth en su teléfono.
		El dispositivo no está en modo de emparejamiento.	Mantenga pulsado el botón  durante 2 segundos para acceder al modo de emparejamiento.
		El teléfono no está conectado a la red.	Asegúrese de que el teléfono esté conectado a la red correctamente y vuelva a intentarlo.
		El dispositivo está emparejado con otra cuenta.	Mantenga pulsado el botón  durante 15 segundos para restablecer el dispositivo y volver a intentar el emparejamiento.
		El teléfono está demasiado lejos del dispositivo.	Coloque el teléfono a menos de 20 m (65,6 pies) del dispositivo.

N.º	Problema	Posibles causas	Soluciones
8	Empañamiento en el interior del manómetro de agua de montaje superior.	El empañamiento se debe a los cambios de temperatura y humedad.	Esto es normal. No es necesario realizar ninguna acción ni tarea de mantenimiento.
9	El dispositivo no ejecuta las tareas de riego programadas o las ejecuta a la hora incorrecta.	Se ha producido un corte del suministro eléctrico después de configurar el programa.	Vuelva a conectar el dispositivo a la aplicación a través de Bluetooth.
10	La dirección del chorro de agua está desviada o se divide en varios chorros.	Puede que haya objetos extraños en el conducto o que la boquilla no esté bien instalada, lo que provoca la división del chorro de agua.	Desmonte la boquilla, límpiela y vuelva a instalarla correctamente, o sustitúyala por una nueva.
11	Corrosión en los contactos metálicos del sensor de lluvia.	Exposición prolongada de los contactos metálicos a la humedad.	Enjuague y seque bien los contactos metálicos con un trapo suave.
12	El indicador del Botón de función no se enciende.	Problema con la fuente de alimentación.	Desconecte y vuelva a conectar la fuente de alimentación. Si el problema persiste, espere 30 minutos y vuelva a intentarlo. Si el problema persiste, comuníquese con el servicio de atención al cliente de Aiper.
13	El indicador LED se enciende en amarillo intermitente.	El reloj interno del dispositivo no está sincronizado.	Sincronícelo conectando el dispositivo a Internet o mediante la aplicación Aiper: vaya a la página Estado del dispositivo y conéctese al dispositivo a través de Bluetooth.

## 8 Garantía

Este producto ha superado el control de calidad y las pruebas de seguridad realizadas por nuestros técnicos.

1. Este producto cuenta con una garantía que cubre el motor desde la fecha de compra y se registrará por las disposiciones legales de cada país en cuanto a las condiciones de garantía.
2. La garantía quedará anulada si el producto se ha modificado, utilizado de forma indebida o reparado por personas no autorizadas.
3. Esta garantía se aplica únicamente a los defectos de fabricación y no cubre daños resultantes del uso indebido del producto por parte del propietario.
4. El número de pedido o justificante de compra se debe presentar junto con la solicitud de cualquier reclamación de reparación durante el periodo de garantía.
5. Esta es una garantía adicional ofrecida por AIPER INTELLIGENT SARL, 43-47 Avenue de la Grande Armée, 75116 París (Francia). Esta garantía no afecta a los recursos gratuitos que, por falta de conformidad, el consumidor ostenta ante el vendedor, de acuerdo con la ley.
6. Correo electrónico de la garantía: [service@aiper.com](mailto:service@aiper.com)

### Declaración de conformidad (CE)

DECLARACIÓN DE CONFORMIDAD SIMPLIFICADA DE LA UE

Por la presente, Shenzhen Aiper Intelligent Co., Ltd. declara que el equipo radioeléctrico de tipo WAW1 cumple con la Directiva 2014/53/UE. El texto completo de la declaración de conformidad de la UE está disponible en la siguiente dirección de Internet:  
<https://aiper.com/eu/productdoc>

La declaración de conformidad de la UE se puede solicitar a través de la siguiente dirección:

AIPER INTELLIGENT SARL  
43-47 Avenue de la Grande Armée, 75116 París, Francia

**Declaración de conformidad de la Unión Europea**  
**Información sobre la eliminación para los usuarios de residuos de aparatos eléctricos y electrónicos.**

**Correcta eliminación de este producto**



Este símbolo en el producto o su embalaje indica que los productos eléctricos y electrónicos usados no se deben mezclar con los residuos urbanos sin clasificar. Para su adecuado tratamiento, es su responsabilidad deshacerse de los residuos de su producto mediante su entrega en un punto de recogida designado.

La correcta eliminación de este producto contribuirá a ahorrar recursos valiosos y evitará posibles efectos negativos sobre la salud humana y el medio ambiente que de otro modo podrían derivarse de una manipulación inadecuada de los residuos.

Para devolver su dispositivo usado, emplee los sistemas de recogida y devolución, o póngase en contacto con la tienda en la que adquirió el producto; ambos métodos son gratuitos. Para obtener más información sobre el punto de recogida designado más cercano, póngase en contacto con las autoridades locales.

La eliminación incorrecta de estos residuos puede conllevar sanciones, en virtud de la legislación nacional.



Points de collecte sur [www.quefairede mesdechets.fr](http://www.quefairede mesdechets.fr)  
 Privilégiez la réparation ou le don de votre appareil !

**Fabricante**

Shenzhen Aiper Intelligent Co., Ltd.

Units 3201, 3203A and 3205, 32nd Floor, Block C, Phase 2 Galaxy World, Minle Community, Minzhi Street, Longhua District, Shenzhen, Guangdong, China, 518129

Teléfono en China: +8675521018957  
[www.aiper.com](http://www.aiper.com)

Correo electrónico: [service@aiper.com](mailto:service@aiper.com)

PT

Obrigado por escolher a Aiper.

Faz agora parte de uma família de milhões de pessoas que já confiaram à Aiper o cuidado dos seus jardins e que desfrutam da comodidade de um relvado mais verde e sem problemas.

Este manual do utilizador irá ajudá-lo a manter o seu dispositivo e garantir a sua máxima eficiência durante muitos anos. Reserve algum tempo para lê-lo com atenção.

Caso tenha alguma dúvida, visite o nosso Web site em [www.aiper.com](http://www.aiper.com) e contacte a nossa equipa de serviço de apoio ao cliente para obter assistência ou mais informações.

## Serviço de apoio ao cliente da Aiper:



E-mail: [service@aiper.com](mailto:service@aiper.com)



Facebook: [@AiperOfficial](https://www.facebook.com/AiperOfficial)



Efetue a leitura do código  
para obter o Guia em Vídeo



Efetue a leitura do código QR  
para aceder ao Apoio ao Cliente

## 1 **⚠ INSTRUÇÕES IMPORTANTES DE SEGURANÇA**

Leia este manual com atenção e siga todos os avisos e instruções ao utilizar o seu dispositivo de Irrigação inteligente Aiper (doravante designado por "dispositivo"). O não cumprimento das instruções pode originar choques eléctricos, incêndios ou ferimentos graves. A Aiper não assume responsabilidade por quaisquer perdas ou ferimentos resultantes da utilização incorreta deste dispositivo.

Para sua segurança e para garantir o desempenho ideal deste dispositivo, leia e siga estas instruções:

1. Este dispositivo pode ser utilizado por crianças com uma idade igual ou superior a 8 anos e por pessoas com capacidades físicas, mentais ou sensoriais reduzidas, ou com falta de experiência e conhecimento se estas forem supervisionadas ou lhes forem dadas instruções relativamente à utilização segura do dispositivo, tendo estas compreendido os perigos envolvidos.
2. Este dispositivo não se destina a ser utilizado por pessoas (incluindo crianças) com capacidades físicas, mentais ou sensoriais reduzidas, ou com falta de experiência e conhecimento, a menos que estas sejam supervisionadas ou obtenham instruções relativamente à utilização do dispositivo por parte de um responsável pela sua segurança.
3. As crianças não devem utilizar o dispositivo como brinquedo. Este dispositivo não deve ser utilizado por crianças. A limpeza e a manutenção por parte do utilizador não devem ser realizadas por crianças.
4. Certifique-se de que as crianças não tentam tocar no dispositivo enquanto este estiver em funcionamento.
5. Não permita que as crianças andem em cima do dispositivo em nenhuma circunstância.
6. Não utilize o dispositivo se estiverem pessoas ou animais nos relvados.
7. Não coloque as mãos em nenhuma parte do dispositivo enquanto este estiver em funcionamento, pois tal poderá provocar ferimentos.

8. Não utilize nem exponha o dispositivo a temperaturas de congelamento.
9. Antes de ligar a fonte de alimentação ao dispositivo, certifique-se de que ambos os conectores estão completamente secos. A humidade existente entre os conectores durante o carregamento pode provocar a corrosão e a quebra dos pinos.
10. Isole o conector de alimentação com a capa protetora quando não o estiver a utilizar. Deixar os pinos expostos a água pode provocar danos irreversíveis nos componentes da alimentação.
11. O dispositivo apenas deve ser alimentado por SELV.
12. AVISO: para reduzir o risco de choque elétrico, substitua imediatamente o cabo danificado.
13. Se o cabo de alimentação estiver danificado, o mesmo deve ser substituído ou reparado por um eletricista qualificado ou pelo Apoio ao Cliente da Aiper para evitar perigos. A fonte de alimentação não deve ser reparada nem utilizada se estiver danificada ou apresentar anomalias.
14. Utilize apenas acoplamentos de latão ou plástico. Não ligue o dispositivo a pontas de mangueira de alumínio ou aço (pois tal provocará corrosão).
15. Os novos conjuntos de mangueiras fornecidos com o dispositivo devem ser usados e os conjuntos de mangueiras antigos não devem ser reutilizados.
16. Uma mangueira sob pressão pode rebentar se a temperatura for elevada. Não deixe a sua mangueira sob pressão e exposta ao sol.
17. Não utilize quaisquer ferramentas para apertar a ligação da mangueira.
18. O kit de transmissão selado do seu dispositivo apenas deve ser desmontado por profissionais certificados.
19. Coloque sempre o dispositivo no localizador fornecido para evitar que este tombe ou provocar imprecisões no mapa designado. Note que quaisquer danos resultantes da queda do dispositivo não estão cobertos pela garantia.
20. Não deixe cair o dispositivo, não fure o invólucro e não

danifique intencionalmente o dispositivo, pois isso anulará a sua garantia.

21. Para evitar a exposição a radiofrequência, recomenda-se que salvguarde uma distância de pelo menos 20 cm entre as pessoas que utilizam o dispositivo e o próprio dispositivo. Não é recomendada a utilização do dispositivo a uma distância inferior à indicada. A antena utilizada pelo transmissor deste dispositivo não deve ser colocada nas proximidades de qualquer outra antena ou transmissor.
22. Se não utilizar a fonte de alimentação durante muito tempo, desligue-a.
23. Para impedir a contaminação da sua água potável, certifique-se de que a torneira à qual o dispositivo está ligado está equipada com uma válvula de retenção. Não ligue o dispositivo diretamente a uma rede de água potável. Os regulamentos governamentais determinam o tipo específico e os requisitos de manutenção da válvula de retenção necessária ao ligar um dispositivo como o dispositivo da Aiper à água da rede. Os regulamentos podem variar consoante o município, pelo que é essencial instalar e manter a válvula de retenção adequada para a sua zona. A Aiper não é responsável por danos pessoais ou materiais resultantes do não cumprimento destes requisitos.
24. Certifique-se de que o dispositivo está desligado enquanto não o estiver a utilizar ou ao realizar tarefas de manutenção.
25. Quando não estiver a utilizar o dispositivo, armazene-o no interior, num local fresco e bem ventilado.
26. ATENÇÃO:
  - APENAS PARA UTILIZAÇÃO EM RELVADOS.
  - APENAS PARA UTILIZAÇÃO EM EXTERIORES.
  - EVITE O CONGELAMENTO.
  - UTILIZE APENAS PONTAS DE MANGUEIRA DE LATÃO OU PLÁSTICO. OUTROS METAIS PROVOCARÃO CORROSÃO E A INCRUSTAÇÃO NO DISPOSITIVO.
  - APENAS PARA UTILIZAÇÃO COM A FONTE DE ALIMENTAÇÃO AUTORIZADA PELA AIPER, MODELO: GMA18-210075-2A.

## GUARDE ESTAS INSTRUÇÕES

## 2 Componentes do produto

### 2.1 Conteúdos da embalagem

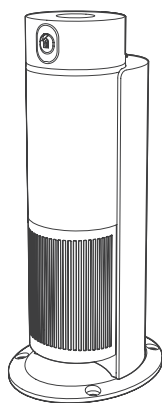

Irrigação inteligente \* 1



Localizador \* 1

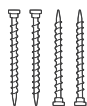

Estaca de jardim \* 4



Chave Allen \* 1

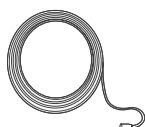

Cabo de extensão de 10 m (32,8 pés) \* 1

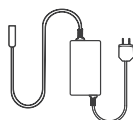

Fonte de alimentação \* 1



Válvula de retenção \* 1

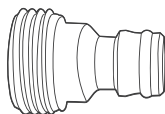

Conector rápido macho GHT com rosca \* 1

\*GHT: Rosca de mangueira de jardim (padrão americano)

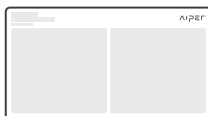

Guia de Início Rápido \* 1



Manual do utilizador \* 1

\*O aspeto específico é baseado no produto real.

## 2.2 Visão geral dos componentes

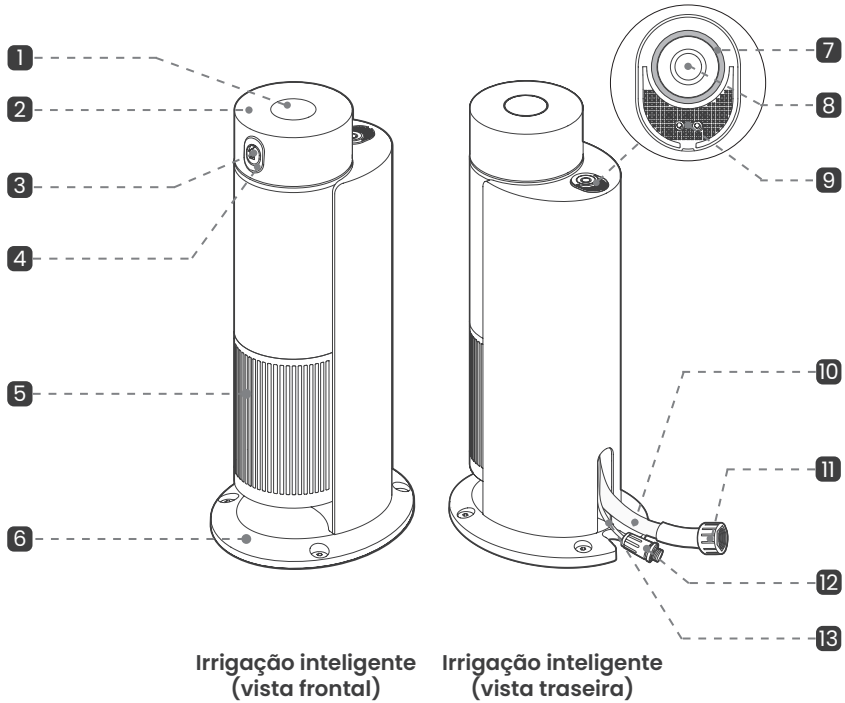

**1** Manômetro de água

**4** Tampa do bocal

**7** Indicador LED

**10** Mangueira interna

**13** Cabo

**2** Cabeça rotativa

**5** Câmara de soluções químicas

**8** ☉: Botão de função

**11** Conector de mangueira GHT de 19 mm (3/4 de polegada)

**3** Bocal

**6** Base

**9** Sensor de chuva

**12** Conector de fonte de alimentação à prova de água

### Notas:

- Os frascos de solução química têm de ser comprados em separado.
- As marcas de dobra na **10** Mangueira interna são normais e não afetam o desempenho.
- O manômetro de água na parte superior do dispositivo indica apenas a pressão na saída do bocal.

## 2.3 Descrição dos botões

Depois de ligar o dispositivo, prima continuamente o botão  durante 2 segundos para aceder ao Modo de emparelhamento. O indicador LED ficará azul intermitente no Modo de emparelhamento.

### Premir brevemente o botão :

- Quando o mapa de irrigação está definido: inicia ou para a tarefa de irrigação.
- Quando o mapa de irrigação não está definido: O indicador LED piscará 3 vezes.

### Premir continuamente o botão durante 15 segundos:

- Restaura as definições de fábrica do dispositivo. O altifalante emitirá um "bipe" longo a confirmar.

## 3 Como utilizar o Aiper IriSense 2

### 3.1 Condições de funcionamento

Para alcançar a distância de irrigação pretendida, certifique-se de que a fonte de água cumpre os seguintes requisitos. Os danos resultantes da utilização fora destas condições não estarão cobertos pela garantia.

#### Requisitos da fonte de água

Mangueira	Utilize uma mangueira com um comprimento de 15 m (49 pés) e um diâmetro de 19 mm (3/4 de polegada) ou superior. Não utilize tubos telescópicos.
Pressão de água	2,0 bar ou superior.
Caudal	25 LPM (5,5 GPM) ou superior.

**Nota:** não utilize um distribuidor de mangueira, uma vez que este pode reduzir o alcance da irrigação.

Para garantir que a sua torneira exterior cumpre as especificações de pressão de água e de caudal necessárias, siga estes passos:

#### 1. Medição da pressão de água:

- Ligue um manómetro de água à sua torneira exterior.
- Abra totalmente a torneira para maximizar o fluxo de água.
- Uma leitura de 2,0 bar ou superior indica que a pressão de água é suficiente.

#### 2. Medição do caudal:

- Coloque um balde de 20 L (4,4 galões) debaixo da torneira.
- Abra totalmente a torneira para maximizar o fluxo de água.
- Se o balde encher em menos de 48 segundos, significa que o seu caudal é adequado.

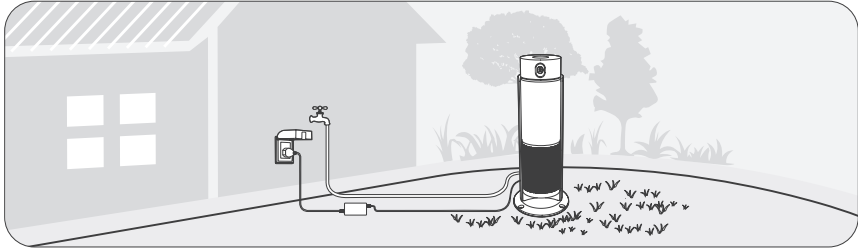

### Requisitos da fonte de alimentação

- A fonte de alimentação pode ser utilizada em segurança no exterior em áreas cobertas (por exemplo, debaixo de um telhado ou toldo).
  1. Utilize uma tomada à prova de água com uma tampa de proteção para evitar a exposição direta à chuva, a salpicos de água ou à luz solar direta.
  2. Mantenha a fonte de alimentação perpendicular ao chão e afastada de áreas com água estagnada.

### Requisitos de comunicação

- **Controlo através de Bluetooth:** o dispositivo pode ser controlado diretamente através de Bluetooth.
- **Controlo através de Wi-Fi:** para controlo através da Internet, coloque o dispositivo ao alcance do sinal de uma rede Wi-Fi de 2,4 GHz.

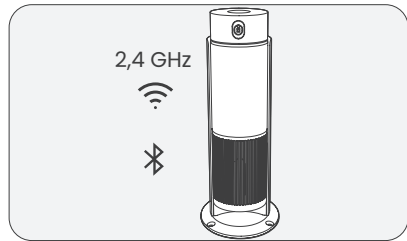

## 3.2 Transferir a Aplicação

Transfira a Aplicação Aiper para configurar o dispositivo (a Aplicação é essencial para a utilização):  
 Pode transferir e instalar a Aplicação Aiper efetuando a leitura do código QR abaixo ou procurando por "Aiper" na App Store.

### Notas:

- Para utilizar todas as funcionalidades da Aplicação, deverá ter o iOS 12.0 ou posterior, ou o Android 8.0 ou posterior no seu smartphone ou dispositivo.
- Após a instalação, siga as instruções na Aplicação para concluir o registo, iniciar sessão e configurar a rede.



Aplicação Aiper

### 3.3 Guia de instalação

Depois de aceder à interface principal da Aplicação, toque em [+] no canto superior direito da Aplicação e efetue a leitura do código QR no lado direito para obter o guia de instalação. Siga as instruções para determinar a localização de instalação do dispositivo.



Guia de instalação

### 3.4 Selecionar a área de irrigação

1. Coloque o dispositivo na área de irrigação pretendida. (Para facilitar o transporte, utilize as pegadas embutidas localizadas na parte inferior do dispositivo.)
2. Não instale o localizador nem fixe o dispositivo por agora. Aguarde que a aplicação o guie para encontrar e confirmar a localização adequada.

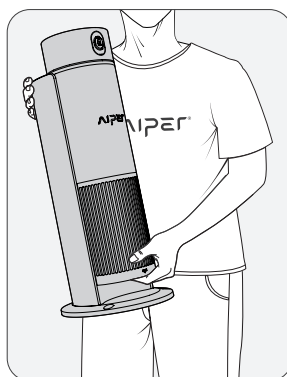

### 3.5 Ligar a mangueira

Ligar uma mangueira de jardim com conector rápido

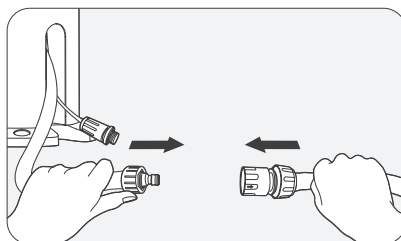

**Notas:**

Aperte o conector rápido à mangueira com um alicate para evitar fugas de água. Recomenda-se a utilização de uma mangueira com um diâmetro de 19 mm (3/4 de polegada) para garantir um alcance de irrigação suficiente.

### 3.6 Ligar o circuito

1. Ligue a extremidade macho do cabo de extensão ao conector da fonte de alimentação à prova de água na base do dispositivo.

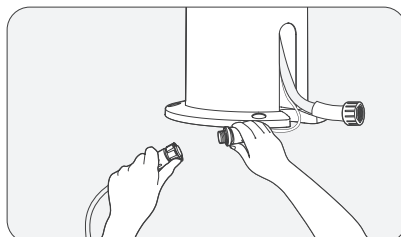

2. Ligue a extremidade fêmea do cabo de extensão ao conector à prova de água da fonte de alimentação.

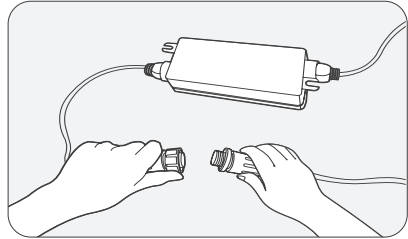

3. Insira a ficha de alimentação numa tomada à prova de água.

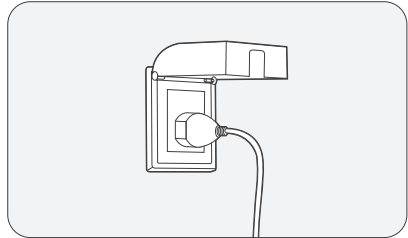

Quando o dispositivo estiver corretamente ligado, emitirá um bip. Isto indica que o dispositivo concluiu uma autoverificação e está pronto para a Configuração da Aplicação e emparelhamento.

**Notas:**

- Para obter uma melhor resistência à água, aperte os conectores à prova de água do cabo.
- Utilize uma tomada exterior com uma tampa à prova de água.

### 3.7 Configuração da Aplicação e emparelhamento

**1. Aceder ao Modo de configuração do Bluetooth**

- Prima continuamente o botão durante 2 segundos.
- O indicador LED ficará azul intermitente, indicando que o dispositivo se encontra no Modo de configuração do Bluetooth.

**2. Emparelhar o dispositivo**

- Abra a Aplicação e seleccione o dispositivo que pretende emparelhar.
- Depois da configuração, o dispositivo ficará pronto para utilização.

**3. Ligar ao Wi-Fi (opcional)**

- Para controlo remoto através da rede e funções de rede adicionais, siga as instruções na Aplicação para ligar o dispositivo à sua rede Wi-Fi doméstica.

**Nota:** se o processo de configuração for interrompido, prima continuamente o botão durante 2 segundos para aceder novamente ao Modo de configuração do Bluetooth.

### 3.8 Testar o alcance da irrigação

1. Abra toda a torneira para obter o máximo caudal. Certifique-se de que a área de irrigação não tem obstáculos.
2. Siga as instruções da aplicação para testar se o alcance máximo do jato de água consegue cobrir a área delimitada e ajuste a posição do dispositivo conforme necessário.

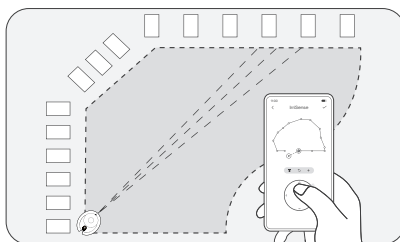

### 3.9 Instalar o dispositivo

1. Instale o localizador numa superfície plana com a seta do localizador orientada para a área de irrigação.
2. Coloque o dispositivo no localizador de forma adequada. Insira as estacas de jardim nos orifícios na base do dispositivo. Aperte cada uma das estacas de jardim com uma chave Allen para fixar o dispositivo.

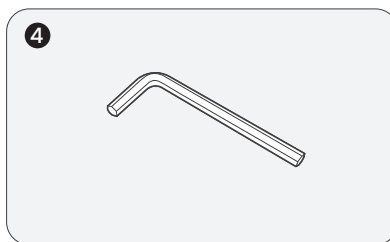
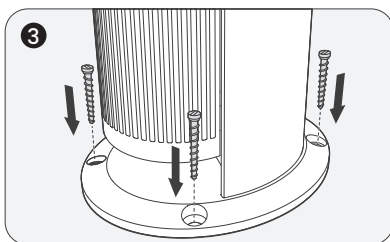
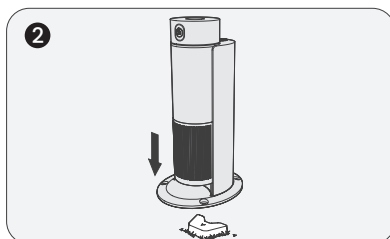
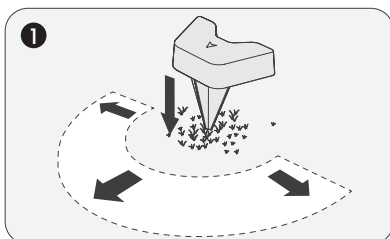

### 3.10 Criar um mapa de irrigação

Depois de emparelhar o dispositivo, siga as instruções na Aplicação para criar o mapa de irrigação.

#### 1. Ajustar o alcance da irrigação

- Utilize o botão de quatro direções para regulação e certifique-se de que o ponto de contorno mais distante atinge a extremidade do relvado.

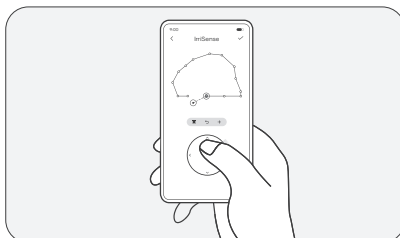

## 2. Guardar os pontos de contorno

- Guarde cada ponto de contorno ao longo da extremidade do relvado para criar o mapa de irrigação do relvado.

### Notas:

- Se o dispositivo for movido depois de o mapa ter sido criado, deverá criar novamente o mapa de irrigação para manter uma irrigação precisa.
- Ao criar o mapa de irrigação, evite alterações abruptas de distância entre os pontos de contorno. Para uma maior precisão, defina os limites em ângulos mais amplos.
- Se a irrigação se desviar do mapa de irrigação, reponha o mapa e adicione pontos de contorno para melhorar a precisão.
- O dispositivo suporta a definição de zonas de irrigação por pontos, linhas ou áreas. No entanto, devido às características do bocal (que produz um fluxo de água mais concentrado a curtas distâncias) e para obter um desempenho ideal, recomenda-se que mantenha as zonas de pontos ou as zonas de linhas perto do dispositivo.

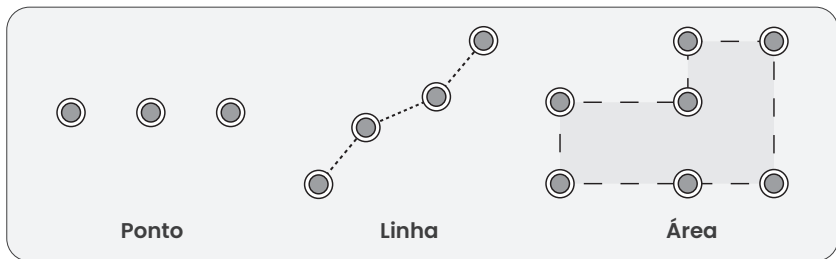

## 3.11 Iniciar a irrigação instantaneamente

### Iniciar através da Aplicação

Inicie a tarefa de irrigação instantaneamente na interface da Aplicação.



### 3.12 Definir uma agenda de irrigação

- Utilize a Aplicação para programar uma irrigação automática a uma hora especificada.

⚠ • **ATENÇÃO:** se a torneira de água for partilhada por vários dispositivos IrriSense, programe os respetivos horários de irrigação separadamente para garantir a cobertura total do relvado durante a irrigação.

- Para obter os melhores resultados, recomenda-se a definição da hora de irrigação para de manhã cedo (por volta das 6 horas) de modo a minimizar o efeito do vento e a evaporação da água. Também pode personalizar a profundidade da irrigação numa base semanal para compensar as alterações das condições ambientais.

Quando a tarefa é iniciada, é criada uma rota de tarefa de irrigação pelo dispositivo com base na forma do relvado definido.

Depois de regar a extremidade do relvado, é aplicado um padrão de pulverização serpenteante às áreas interiores que necessitam de irrigação adicional.

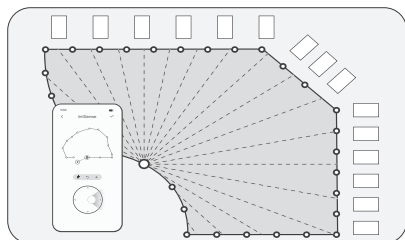

### 3.13 Adaptação às condições meteorológicas

#### Sensor de chuva

- Quando o sensor de chuva deteta precipitação, o dispositivo cancela a tarefa de irrigação.

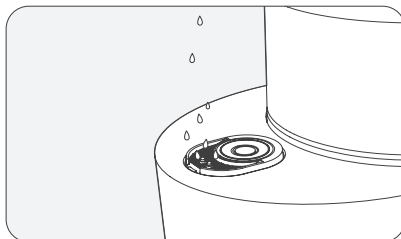

## 4 Manutenção

### 4.1 Substituição da tampa do bocal

#### 1. Desligar a energia e fechar a água

- Desligue a fonte de alimentação e feche a torneira para evitar potenciais perigos.

#### 2. Remover a tampa do bocal

- Insira uma chave de fendas na ranhura localizada na parte inferior da tampa do bocal para remover a tampa do bocal.
- Levante e remova cuidadosamente a tampa do bocal.

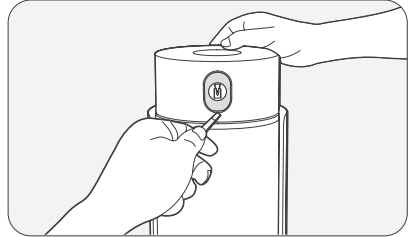

#### 3. Instalar a nova tampa do bocal

- Alinhe e pressione a nova tampa do bocal no local até ouvir um "clique", o que indica que a mesma está colocada.
- Volte a ligar a fonte de alimentação e abra a fonte de água para retomar a utilização normal.

**Nota:** a tampa do bocal é essencial para a uniformidade da rega. Substitua a tampa do bocal quando esta estiver danificada.

### 4.2 Substituição do bocal

#### 1. Desligar a energia e fechar a água

- Desligue a fonte de alimentação e feche a torneira para evitar potenciais perigos.

#### 2. Remover a tampa do bocal

- Utilize uma chave de fendas pequena para levantar a extremidade de um lado da tampa do bocal.
- Levante e remova cuidadosamente a tampa do bocal.

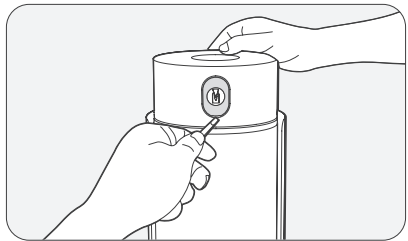

#### 3. Remover o bocal

- Insira a chave de parafusos na tampa de proteção da cabeça.
- Desaperte os 2 parafusos de fixação na parte superior e inferior do bocal e guarde os parafusos num local seguro.

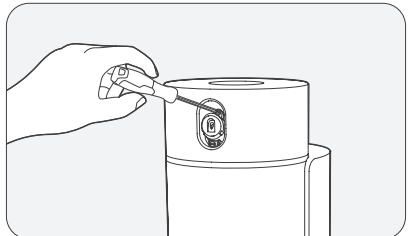

#### 4. Desencaixar o bocal

- Remova o bocal usado. Pode inserir uma chave de fendas na ranhura localizada na parte inferior do bocal para remover o bocal.

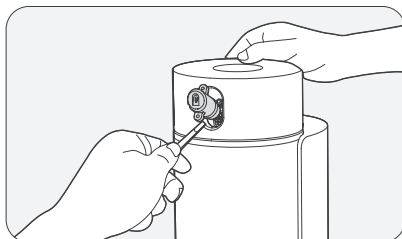
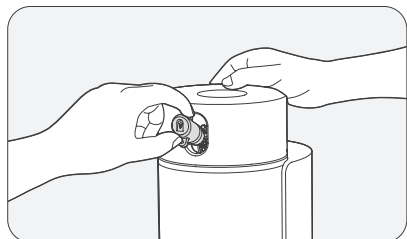

#### 5. Instalar o novo bocal

- Instale o novo bocal contra o bico de descarga.
- Fixe-o apertando os 2 parafusos de fixação para garantir que a tubagem está devidamente estanque.

#### 6. Reinstalar a tampa do bocal

- Encaixe a tampa do bocal e pressione-a com firmeza no local.
- Volte a ligar a fonte de alimentação e abra a fonte de água para retomar a utilização normal.

### 4.3 Armazenar o IrriSense 2 no inverno

Para proteger o dispositivo e evitar danos provocados pelo congelamento das mangueiras, recomenda-se a ativação do Modo de drenagem na Aplicação Aiper, a remoção do dispositivo e o armazenamento do mesmo no interior antes do inverno.

#### 1. Drenar a água

- Desligue a fonte de água e ative o Modo de drenagem na Aplicação.

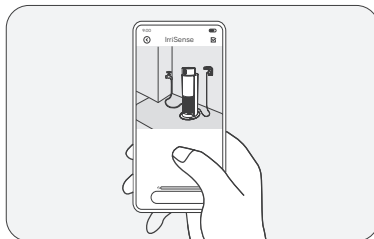
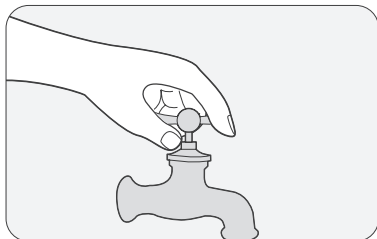

## 2. Remover os conectores da água

- Desaperte a mangueira e remova todos os conectores na porta de ligação da água do dispositivo.

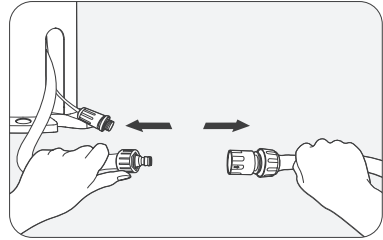

## 3. Desligar a fonte de alimentação

- Desligue a fonte de alimentação e guarde o cabo de alimentação e a fonte de alimentação de forma adequada.

## 4. Remover o dispositivo

- Desaperte as estacas de jardim, uma de cada vez.
- Levante o dispositivo na vertical e traga-o para dentro de casa para o armazenar.

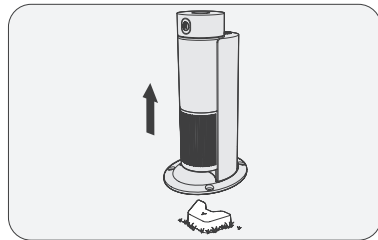
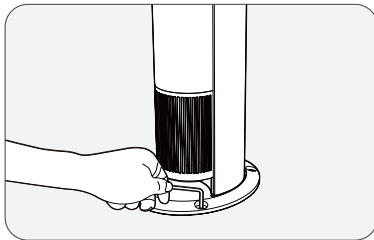

## 5. Preservar a posição do localizador

- Deixe o localizador na sua posição original no chão para evitar ter de criar novamente o mapa de irrigação quando reinstalar o dispositivo.

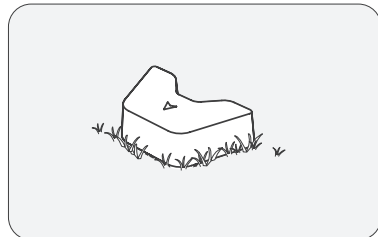

**Nota:** depois de voltar a ligar a energia, abra a Página do dispositivo na Aplicação para restabelecer a ligação.

## 4.4 Melhorar o aspeto visual do IrriSense 2

Melhore o aspeto visual do seu jardim gerindo discretamente as mangueiras e os cabos.

### 1. Encaminhar as mangueiras e os cabos estrategicamente

- Encaminhe as mangueiras e os cabos junto aos cantos da sua casa, muros ou deck de modo a que estes fiquem menos visíveis.

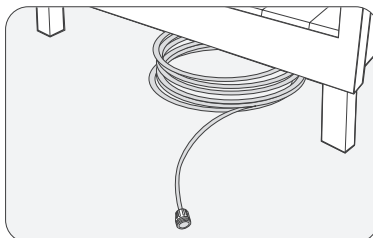

### 2. Utilizar elementos naturais

- Coloque as mangueiras e os cabos junto a arbustos, às margens do solo ou às extremidades do relvado para envolvê-los naturalmente na paisagem.

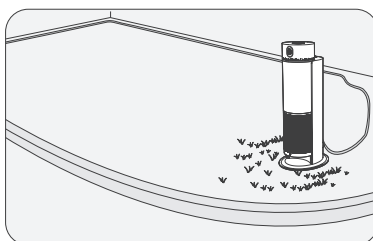

### 3. Dissimular com cobertura do solo

- Cubra as mangueiras e os cabos com relva, pedras, terra ou cascalho para os integrar no ambiente do jardim.

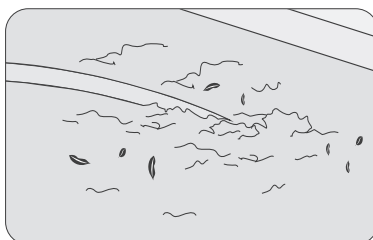









### 4. Escolher cores de mangueiras compatíveis

- Escolha mangueiras com cores semelhantes às do seu relvado ou à área circundante.
- Evite utilizar mangueiras brilhantes ou refletoras que se destaquem visualmente.

## 5 Especificações

Modelo: WAW1
Dimensões: 223 mm * 268 mm * 582 mm (8,8 polegadas * 10,6 polegadas * 22,9 polegadas)
Tamanho do relvado: 222-445 m <sup>2</sup> (2400-4800 pés quadrados)
Alcance padrão: 12 m (39 pés)
Caudal nominal de entrada: 25 LPM (5,5 GPM)
Pressão nominal de entrada da água: 2,0 bar
Pressão máxima de entrada da água: 6,9 bar
Modelo com fonte de alimentação: GMA18-210075-2A
Entrada da fonte alimentação: 100-240 V~, 50-60 Hz, 1,0 A
Saída da fonte alimentação: 21 V $\equiv$ 0,75 A
Potência máxima: 15,75 W
Conectores da fonte de água: fêmea GHT com rosca de 19 mm (3/4 de polegada)
Temperatura de funcionamento: 0-40 °C (32-104 °F)
Intervalo de humidade: 0-90%
Classificação de proteção da água: IPX6
Gama de frequências do Bluetooth: 2,4000-2,4835 GHz, E.I.R.P máximo: 10 dBm
Gama de frequências do Wi-Fi de 2,4 G: 2,4000-2,4835 GHz, E.I.R.P máximo: 20 dBm

	Corrente contínua.
	Corrente alternada.
	Equipamento de Classe II.
	Fonte de alimentação com alternância de modo.
	Polaridade do conector de alimentação de CC.
	Transformador com isolamento para segurança contra curto-circuito.
	Leia o manual do utilizador.
	Apenas para utilização em interiores.
	Se os pinos da ficha estiverem danificados, o carregador deve ser eliminado.



## 6 Indicador LED

Estado do indicador LED	Descrição do estado
Azul sólido	O dispositivo não está ligado ao telemóvel e à Internet.
Azul intermitente	O dispositivo está a aguardar o emparelhamento Bluetooth.
Verde sólido	O dispositivo está ligado ao telemóvel ou à Internet.
Amarelo intermitente	O relógio interno do dispositivo está dessincronizado. Para resolver o problema, consulte a secção "7. Resolução de problemas".
Laranja intermitente	Alerta do dispositivo. Siga as instruções na Aplicação para resolver o problema.
Vermelho intermitente	Falha do dispositivo. Siga as instruções na Aplicação para resolver o problema.

## 7 Resolução de problemas

N.º	Avaria	Causas possíveis	Soluções
1	O dispositivo não liga.	O dispositivo não está ligado.	Certifique-se de que o dispositivo está ligado corretamente à fonte de alimentação.
		A fonte de alimentação ou o dispositivo está danificado(a).	Contacte o serviço de apoio ao cliente da Aiper.
2	O dispositivo não atinge a distância máxima de irrigação.	Caudal ou pressão de água da torneira inadequado(a).	Meça o caudal ou a pressão de água da torneira. Reposicione o dispositivo se este não cumprir as normas.
		Diâmetro interno da mangueira insuficiente.	Utilize uma mangueira de jardim de 19 mm (3/4 de polegada). Certifique-se de que não existem objetos estranhos na mangueira.
		A mangueira é demasiado comprida.	Para uma irrigação ideal, utilize uma mangueira com menos de 15 m (50 pés) de comprimento. Uma mangueira mais curta permite distâncias de irrigação maiores.
		As mangueiras não estão ligadas corretamente.	Evite utilizar um distribuidor de água e dobrar as mangueiras. Certifique-se de que não existem fugas na ligação e na parede da mangueira.
		O bocal está entupido ou gasto.	Siga as instruções na secção "Substituição da tampa do bocal" da "Manutenção" e substitua as peças relacionadas. Se não notar uma melhoria, contacte o Serviço de apoio ao cliente da Aiper.
		A torneira é partilhada por vários dispositivos IrriSense e estes estão programados para funcionar ao mesmo tempo.	Escalone os horários de funcionamento dos dispositivos IrriSense que partilham a mesma torneira.

N.º	Avaria	Causas possíveis	Soluções
2	O dispositivo não atinge a distância máxima de irrigação.	O filtro está entupido.	Remova e lave o filtro.
3	Fuga de água.	É normal que a água se acumule no dispositivo ou esorra ocasionalmente do bocal durante a utilização.	Não é necessária qualquer ação ou manutenção especial.
		A tubagem do dispositivo está danificada.	Contacte o serviço de apoio ao cliente da Aiper.
		Corrosão galvânica devido à utilização de conectores galvanizados.	Em alternativa, utilize conectores de latão ou plástico.
4	A irrigação desvia-se do mapa de irrigação.	As condições atmosféricas apresentam variações significativas.	Conclua a definição do mapa num ambiente sem vento e siga as instruções na Aplicação para evitar tempo ventoso de forma inteligente.
		Pressão de água da fonte de água com flutuações.	Reponha o mapa quando a pressão de água de controlo estiver relativamente estável.
		O bocal está entupido ou gasto.	Siga as instruções na secção "Substituição da tampa do bocal" da "Manutenção" e substitua as peças relacionadas. Se não conseguir resolver o problema, contacte o serviço de apoio ao cliente da Aiper.
		O dispositivo foi movido.	Volte a fixar o dispositivo e defina o mapa.
		O mapa de irrigação não foi criado corretamente.	Reponha o mapa e adicione mais pontos de contorno ao criar um novo.
5	A dispersão do fluxo de água não é adequada.	A borracha da tampa do bocal está gasta ou perdeu a elasticidade.	Siga as instruções na secção "Substituição da tampa do bocal" da "Manutenção" e substitua as peças relacionadas.

N.º	Avaria	Causas possíveis	Soluções
5	A dispersão do fluxo de água não é adequada.	A borracha da tampa do bocal não está corretamente instalada.	Remova cuidadosamente a tampa do bocal para verificar se o componente de borracha está corretamente instalado.
6	Não é possível controlar o dispositivo.	O dispositivo apresenta um funcionamento anómalo.	Volte a ligar a fonte de alimentação ao dispositivo. Emparelhe o dispositivo com a Aplicação através de Bluetooth.
		A rede do dispositivo tem atrasos.	Controle diretamente o dispositivo através do Bluetooth do telemóvel ou coloque o dispositivo num local onde o sinal da rede Wi-Fi de 2,4 GHz seja estável.
7	O dispositivo não consegue estabelecer ligação ao telemóvel.	O Bluetooth não está ativado.	Ative o Bluetooth no seu telemóvel.
		O dispositivo não se encontra no Modo de emparelhamento.	Prima continuamente o botão  durante 2 segundos para entrar no Modo de emparelhamento.
		O telemóvel não está ligado à rede.	Certifique-se de que o telemóvel está ligado corretamente à rede e, em seguida, tente novamente.
		O dispositivo está emparelhado com outra conta.	Prima continuamente o botão  durante 15 segundos para repor o dispositivo e tentar novamente o emparelhamento.
		O telemóvel está demasiado afastado do dispositivo.	Coloque o telemóvel a menos de 20 m (65,6 pés) de distância do dispositivo.

N.º	Avaria	Causas possíveis	Soluções
8	Condensação no interior do manómetro de água montado no topo.	As alterações de temperatura e humidade provocam condensação.	Este é um fenómeno normal. Não é necessária qualquer ação ou manutenção.
9	O dispositivo não consegue executar as tarefas de irrigação agendadas ou executa-as às horas erradas.	Ocorreu uma falha de energia após a definição da agenda.	Volte a ligar o dispositivo à Aplicação através de Bluetooth.
10	A direção do jato de água é enviesada ou divide-se em vários fluxos.	Objetos estranhos na tubagem ou a instalação incorreta do bocal causam a divisão do fluxo de água.	Remova, limpe e reinstale corretamente o bocal ou substitua-o por um novo.
11	Corrosão nos contactos metálicos do sensor de chuva.	Exposição prolongada dos contactos metálicos à humidade.	Limpe e seque completamente os contactos metálicos com um pano macio.
12	O indicador do Botão de função não acende.	Problema com a fonte de alimentação.	Desligue e volte a ligar a fonte de alimentação. Se o problema persistir, aguarde 30 minutos e tente novamente. Se não conseguir resolver o problema, contacte o serviço de apoio ao cliente da Aiper.
13	Indicador LED amarelo intermitente.	O relógio interno do dispositivo está dessincronizado.	Sincronize-o ligando o dispositivo à Internet ou utilizando a Aplicação Aiper: aceda à página Estado do dispositivo e estabeleça ligação ao dispositivo através de Bluetooth.

## 8 Garantia

Este produto passou no controlo de qualidade e no teste de segurança realizado pelos nossos técnicos.

1. Este produto vem com uma garantia que cobre o motor do seu equipamento a partir da data de compra. As disposições legais do respetivo país para as condições de garantia serão aplicadas em conformidade.
2. Esta garantia será anulada se o produto for alterado, utilizado incorretamente ou reparado por pessoas não autorizadas.
3. Esta garantia abrange apenas defeitos de fabrico e não cobre danos resultantes da utilização incorreta do produto por parte do proprietário.
4. O número de encomenda ou o registo de compra deverá ser apresentado ao solicitar um pedido de reparação durante o período de garantia.
5. Esta é uma garantia adicional oferecida pela AIPER INTELLIGENT SARL, 43-47 Avenue de la Grande Armée, 75116 Paris, França. Nos termos da lei, esta garantia não afeta as soluções gratuitas por falta de conformidade que o consumidor disponha em relação ao vendedor.
6. E-mail de garantia: [service@aiper.com](mailto:service@aiper.com)

### Declaração de Conformidade (CE)

DECLARAÇÃO DE CONFORMIDADE SIMPLIFICADA DA UE

A Shenzhen Aiper Intelligent Co., Ltd. declara por este meio que o equipamento de rádio do tipo WAW1 está em conformidade com a Diretiva 2014/53/UE. O texto integral da Declaração de Conformidade da UE está disponível no seguinte endereço da Internet:  
<https://aiper.com/eu/productdoc>

A Declaração de Conformidade da UE pode ser solicitada através do endereço abaixo:

AIPER INTELLIGENT SARL

43-47 Avenue de la Grande Armée, 75116 Paris, França

**Declaração de Conformidade da União Europeia**  
**Informações sobre eliminação para utilizadores de Resíduos de Equipamentos**  
**Elétricos e Eletrónicos**

**Eliminação correta deste produto**



Este símbolo no produto ou na respetiva embalagem indica que os produtos elétricos e eletrónicos usados não devem ser misturados com os resíduos urbanos indiferenciados. Para o seu correto tratamento, é da sua responsabilidade eliminar os seus equipamentos usados depositando-os nos pontos de recolha designados.

A eliminação correta deste produto irá ajudar a preservar recursos importantes e impedir potenciais efeitos negativos para a saúde pública e o ambiente que, de outra forma, poderiam resultar do tratamento inadequado dos resíduos.

Para devolver o seu dispositivo usado, utilize os sistemas de devolução e recolha ou contacte o vendedor a quem adquiriu o produto de forma gratuita, ou contacte as autoridades locais para obter mais informações sobre o ponto de recolha designado mais próximo de si.

A eliminação incorreta destes resíduos pode implicar sanções, de acordo com a legislação do país onde reside.



Points de collecte sur [www.quefairedesdechets.fr](http://www.quefairedesdechets.fr)  
 Privilégiez la réparation ou le don de votre appareil !

**Fabricante**

Shenzhen Aiper Intelligent Co., Ltd.

Units 3201, 3203A and 3205, 32nd Floor, Block C, Phase 2 Galaxy World, Minle Community, Minzhi Street, Longhua District, Shenzhen, Guangdong, China, 518129

CN Tel.: +8675521018957

E-mail: [service@aiper.com](mailto:service@aiper.com)

[www.aiper.com](http://www.aiper.com)

Grazie per aver scelto Aiper.

Ora fai parte di una famiglia di milioni di persone che si è già affidata ad Aiper per prendersi cura dei propri giardini e si sta godendo la comodità di un prato rigoglioso senza il minimo sforzo.

Il presente manuale utente ti aiuterà a mantenere il tuo dispositivo e garantirne le prestazioni al massimo della sua efficienza per gli anni a venire. Leggere attentamente il contenuto.

Se hai domande, visita il nostro sito web all'indirizzo [www.aiper.it](http://www.aiper.it) e contatta il nostro team di Assistenza Clienti per ottenere assistenza o ulteriori informazioni.

### Assistenza Clienti Aiper :

Paese	Numero verde	Lingua
Italia	+39 0110888343	Italiano

 E-mail: [supporto@aiper.it](mailto:supporto@aiper.it)

 Facebook: [@AiperOfficial](https://www.facebook.com/AiperOfficial)



Scansiona per la guida video



Scansiona il codice QR per accedere all'assistenza clienti

## 1 **⚠ IMPORTANTI ISTRUZIONI DI SICUREZZA**

Leggere attentamente il presente manuale e seguire le avvertenze e le istruzioni durante l'utilizzo dell'Irrigazione intelligente Aiper (da qui in poi denominato "dispositivo"). La mancata aderenza alle presenti istruzioni potrebbe causare elettrocuzione, incendi o danni di seria entità. Aiper non è responsabile per eventuali perdite o danni causati da un utilizzo improprio del presente dispositivo.

Per la tua sicurezza e per ottenere le prestazioni ottimali da questo dispositivo, leggere e seguire le seguenti istruzioni:

1. Il dispositivo può essere utilizzato da bambini di età dagli 8 anni in su e persone con ridotte capacità fisiche, sensoriali o mentali o mancanza di esperienza e conoscenza solo se supervisionati o adeguatamente istruiti all'uso dello stesso in sicurezza e nella comprensione dei pericoli ad esso correlati.
2. L'uso di questo dispositivo non è destinato a persone (inclusi bambini) con ridotte capacità fisiche, sensoriali o mentali, o prive di esperienza e conoscenza, a meno che queste siano supervisionate o abbiano ricevuto istruzioni in merito all'uso del dispositivo stesso da parte di una persona responsabile della loro sicurezza.
3. È vietato ai bambini giocare con il dispositivo. Il dispositivo non deve essere utilizzato da bambini. La pulizia e la manutenzione non deve essere effettuata da bambini.
4. Assicurarsi che i bambini non provino a toccare il dispositivo, quando è in funzione.
5. Non consentire ai bambini di salire sul dispositivo in nessuna circostanza.
6. Non mettere in funzione il dispositivo in presenza di persone o animali sul prato.
7. Durante il funzionamento, non mettere le mani in nessuna parte del dispositivo, in quanto ciò potrebbe causare delle lesioni.
8. Non lasciare il dispositivo o metterlo in funzione se la temperatura è sotto zero.

9. Prima di connettere l'alimentatore al dispositivo, assicurarsi che entrambi i connettori siano completamente asciutti. L'umidità tra i connettori durante la ricarica può causare corrosione dei pin di intestazione e rottura.
10. Mantenere il connettore di alimentazione con il coperchio quando non in uso. Lasciare i pin di intestazione esposti ad acqua potrebbe causare danni da corrente irreversibili.
11. Il dispositivo deve essere fornito solamente a SELV.
12. **AVVERTENZA:** Per ridurre il rischio di scosse elettriche, sostituire immediatamente il cavo danneggiato.
13. Se il cavo di alimentazione è danneggiato, deve essere sostituito o riparato da un elettricista qualificato o dall'Assistenza Clienti Aiper per evitare qualsiasi rischio. Non riparare e non utilizzare l'alimentatore, se danneggiato o difettoso.
14. Utilizzare solamente accoppiatori di plastica o di ottone. Non connettere il dispositivo a estremità di pompe in alluminio o acciaio (potrebbero causare corrosione).
15. Devono essere utilizzati i nuovi set di pompe fornite con il dispositivo. Non riutilizzare i vecchi set di pompe.
16. Una pompa pressurizzata potrebbe esplodere se esposta a calore elevato. Non lasciare la pompa al sole se pressurizzata.
17. Non utilizzare alcun attrezzo per assicurare il collegamento della pompa.
18. Solo i professionisti certificati devono smontare il kit di unità sigillato del dispositivo.
19. Mettere in sicurezza il dispositivo con il localizzatore in dotazione per evitare che inciampi o che ci siano inesattezze nel tracciamento della mappa. Tenere a mente che qualsiasi danno causato dalla caduta del dispositivo non è coperto da garanzia.
20. Non far cadere, forare il guscio o danneggiare intenzionalmente il dispositivo in alcun modo, poiché ciò potrebbe invalidare la garanzia.

21. Al fine di prevenire esposizione a RF, si raccomanda una distanza di almeno 20 cm tra gli utenti e il dispositivo. Si sconsiglia l'operazione a distanze inferiori. L'antenna utilizzata per il trasmettitore del dispositivo non deve essere posizionata con altre antenne o trasmettitori.
22. Quando non si utilizza l'alimentatore per un lungo periodo di tempo, scollegarlo.
23. Per prevenire la contaminazione dell'acqua potabile, assicurarsi che il rubinetto connesso al dispositivo sia dotato di valvola di ritegno. Non collegare il dispositivo direttamente a una rete di acqua potabile. Le regolamentazioni governative determineranno il tipo specifico e i requisiti di manutenzione della valvola di ritegno, necessari per la connessione di un dispositivo come Aiper all'acqua corrente. Le regolamentazioni potrebbero variare in base alla municipalità, è perciò essenziale installare ed effettuare la manutenzione appropriata della valvola di ritegno per la propria area. Aiper non è da ritenere responsabile di alcun danno o risultato del mancato adempimento a questi requisiti.
24. Assicurarsi che il dispositivo sia spento quando non in uso o mentre si effettua la manutenzione.
25. Quando il dispositivo non è in uso, conservarlo in un luogo chiuso, fresco e ben ventilato.
26. ATTENZIONE:
  - DA UTILIZZARE UNICAMENTE PER I PRATI.
  - SOLO PER USO ESTERNO.
  - EVITARE IL CONGELAMENTO.
  - USARE UGELLI PER POMPE DI OTTONE O DI PLASTICA. ALTRI METALLI POTREBBERO VENIRE CORROSI O FONDERSI AL DISPOSITIVO.
  - PER L'USO ESCLUSIVO CON IL MODELLO DI ALIMENTATORE AIPER AUTORIZZATO: GMA18-210075-2A.

## SALVARE LE PRESENTI ISTRUZIONI

## 2 Componenti del prodotto

### 2.1 Contenuto della confezione

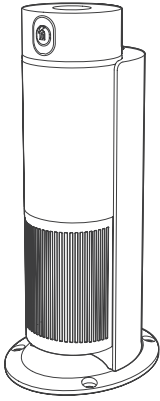

Irrigazione intelligente \* 1

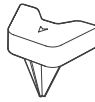

Localizzatore \* 1

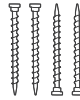

Picchetti da giardino \* 4



Chiave a brugola \* 1

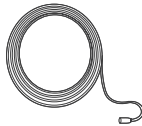

Cavo di estensione da 10m (32,8 piedi) \* 1

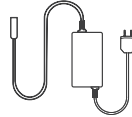

Alimentatore \* 1

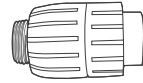

Valvola di ritegno \* 1

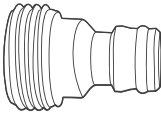

Connettore rapido maschio filettato GHT \* 1

\*GHT: Filettatura pompa da giardino (standard americano)



Guida di avvio rapida \* 1



Manuale utente \* 1

\*Per l'aspetto specifico, ci si basa sul prodotto effettivo.

## 2.2 Panoramica componenti

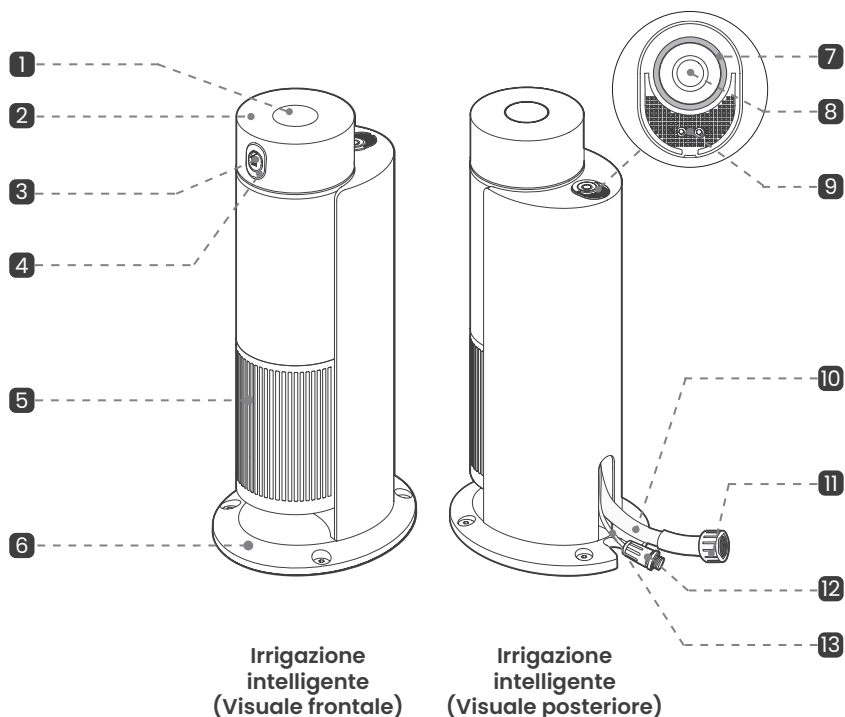

1 Livello della pressione dell'acqua

2 Testina rotante

3 Bocchetta

4 Tappo bocchetta

5 Camera di soluzione

6 Base

7 Spia a LED

8 ☉ : Pulsante funzione

9 Sensore pioggia

10 Valvola pompa

11 Connettore pompa GHT 19 mm (3/4 pollice)

12 Connettore impermeabile per la corrente elettrica

13 Cavo

### Note:

- Boccette soluzione vendute separatamente.
- I segni di piegamento sulla valvola della pompa 10 sono normali e non influenzano la performance.
- Il misuratore di pressione dell'acqua sulla parte superiore del dispositivo indica solamente la pressione all'uscita della bocchetta.

## 2.3 Descrizione pulsanti

Una volta acceso il dispositivo, tenere premuto  per 2 secondi per entrare in Modalità abbinamento. La spia LED lampeggerà di blu durante la Modalità abbinamento.

### Pressione breve di :

- Quando la mappa di irrigazione è impostata: Inizia o termina l'attività di irrigazione.
- Quando la mappa di irrigazione non è impostata: La spia LED lampeggerà 3 volte.

### Tenendo premuto per per 15 secondi:

- Riporta il dispositivo alle impostazioni di fabbrica. Il cicalino emetterà un lungo "bip" di conferma.

## 3 Come utilizzare l'Aiper IrriSense 2

### 3.1 Condizioni di funzionamento

Per ottenere la distanza di irrigazione desiderata, assicurarsi che la fonte d'acqua soddisfi i seguenti requisiti. I danni derivati dall'utilizzo al di fuori di tali ambienti non verrà coperto dalla garanzia.

#### Requisiti di fonte idrica

Pompa	Utilizzare una pompa di lunghezza pari a 15 m (49 piedi) e un diametro di 19 mm (3/4 di pollice) o superiore. Non utilizzare tubi telescopici.
Pressione dell'acqua	2,0 bar o superiore.
Portata	25 LPM (5,5 GPM) o superiore.

**Note:** Non utilizzare un separatore di pompa, in quanto potrebbe ridurre la portata di irrigazione.

Per assicurarsi che il rubinetto esterno sia in regola con le specifiche necessarie relative alla pressione dell'acqua e alla portata volumetrica, seguire i seguenti passaggi:

#### 1. Misurazione della pressione dell'acqua:

- Attaccare un calibratore di pressione dell'acqua al rubinetto esterno.
- Aprire completamente il rubinetto per massimizzare il flusso dell'acqua.
- Una lettura di 2,0 bar o superiore indica che la pressione dell'acqua è sufficiente.

#### 2. Misurazione della portata volumetrica:

- Posizionare un secchio da 20 L (4,4 galloni) sotto il rubinetto.
- Aprire completamente il rubinetto per massimizzare il flusso dell'acqua.
- Se il secchio si riempie entro 48 secondi, la portata volumetrica è adeguata.

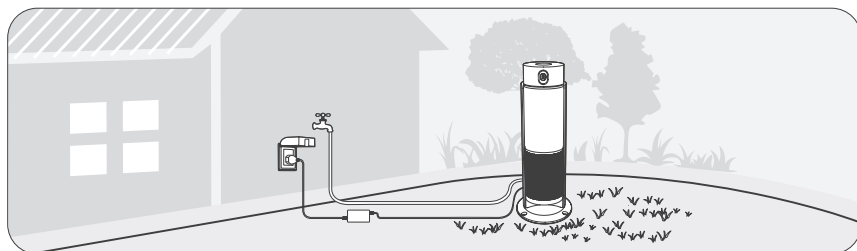

### Requisiti energetici

- L'alimentatore è sicuro per l'uso all'aperto in aree riparate (es. sotto un tetto o un parasole).
- 1. Utilizzare una presa impermeabile con copertura protettiva per evitare l'esposizione diretta alla pioggia, agli schizzi d'acqua o alla luce solare.
- 2. Mantenere l'alimentatore perpendicolare al suolo e lontano dalle aree con acqua stagnante.

### Requisiti di comunicazione

- **Controllo Bluetooth:** Il dispositivo può essere controllato direttamente via Bluetooth.
- **Controllo con Wi-Fi:** Per il controllo tramite Internet, posizionare il dispositivo entro il raggio di segnale di una rete Wi-Fi 2,4 GHz.

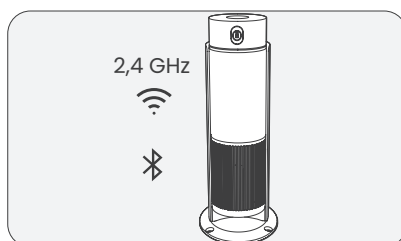

## 3.2 Download dell'App

Scarica l'App Aiper per l'installazione di dispositivi (L'app è essenziale per l'uso): L'utente può scaricare e installare l'App Aiper scansionando il codice QR qui sotto o cercando "Aiper" nel proprio app store.

### Note:

- Per la funzionalità completa dell'app sul proprio smartphone o dispositivo, è necessario iOS 12.0 o successivo oppure Android 8.0 o successivo.
- Una volta installata, seguire le istruzioni dell'app per completare la registrazione, l'accesso e la configurazione di rete.



App Aiper

### 3.3 Guida di installazione

Dopo essere entrati nell'interfaccia principale dell'App, cliccare [+] nell'angolo in alto a destra dell'App e scannerizzare il codice QR sul lato destro per la guida di installazione. Seguire le istruzioni per determinare la posizione di installazione del dispositivo.



Guida all'installazione

### 3.4 Selezione area di irrigazione

1. Posizionare il dispositivo nell'area di irrigazione desiderata. (Per facilità di trasporto, utilizzare gli appigli incavati sul fondo del dispositivo).
2. Non installare il localizzatore e non stringere il dispositivo per ora. Attendere indicazioni dall'app per l'individuazione e la conferma della posizione più adatta.

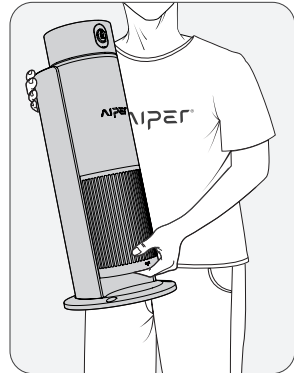

### 3.5 Connessione della pompa

Collegare la pompa da giardino con il connettore rapido

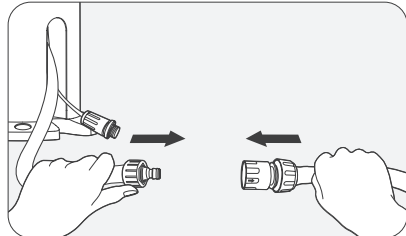

**Note:**

Stringere il connettore rapido alla pompa con delle pinze per prevenire perdite d'acqua. Si consiglia di utilizzare una pompa di diametro da 19 mm (3/4 di pollice) per assicurare un raggio di irrigazione sufficiente.

### 3.6 Connessione del circuito

1. Attaccare l'estremità maschio del cavo di estensione al connettore impermeabile per la corrente elettrica sulla base del dispositivo.

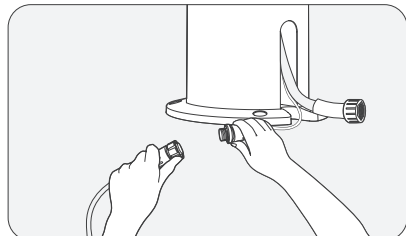

2. Attaccare l'estremità femmina del cavo di estensione al connettore impermeabile per l'alimentatore.

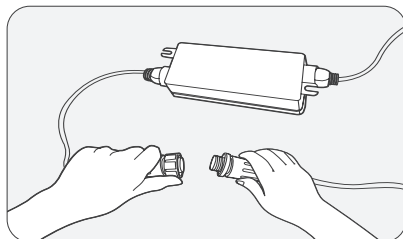

3. Inserire la spina di corrente in una presa impermeabile.

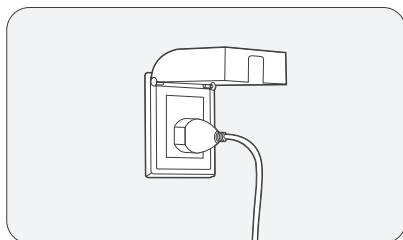

Quando il dispositivo viene avviato con successo, verrà emesso un segnale acustico. Ciò indica che il dispositivo ha completato un'autodiagnosi ed è pronto per la Configurazione dell'app e abbinamento.

**Note:**

- Per una resistenza all'acqua ottimale, stringere i connettori impermeabili del cavo.
- Utilizzare una presa esterna con copertura impermeabile.

### 3.7 Configurazione dell'app e abbinamento

#### 1. Modalità configurazione via Bluetooth

- Tenere premuto per  per 2 secondi.
- La spia LED lampeggerà di blu, a indicare che il dispositivo è in Modalità configurazione via Bluetooth.

#### 2. Abbinamento del dispositivo

- Aprire l'app e selezionare il dispositivo da abbinare.
- È possibile azionare il dispositivo dopo la configurazione.

#### 3. Connessione al Wi-Fi (opzionale)

- Per controllo da remoto tramite la rete e altre funzioni di rete, seguire le istruzioni dell'app per connettere il dispositivo alla propria connessione Wi-Fi domestica.

**Note:** Se il processo di configurazione viene interrotto, tenere premuto  per 2 secondi per rientrare in Modalità configurazione via Bluetooth.

### 3.8 Test del raggio di irrigazione

1. Aprire il rubinetto al massimo della portata. Assicurarsi che l'area di irrigazione sia libera da ostacoli.
2. Seguire le istruzioni dell'app per verificare che la distanza massima di spruzzo arrivi fino ai confini dell'area e regolare la posizione del dispositivo di conseguenza.

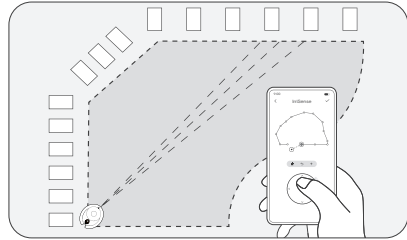

### 3.9 Installazione del dispositivo

1. Installare il localizzatore su una superficie piatta con la freccia rivolta verso l'area di irrigazione.
2. Posizionare il dispositivo correttamente sopra il localizzatore. Inserire i picchetti da giardino nei fori della base del dispositivo. Stringere ciascun picchetto utilizzando la chiave a brugola per assicurare il dispositivo.

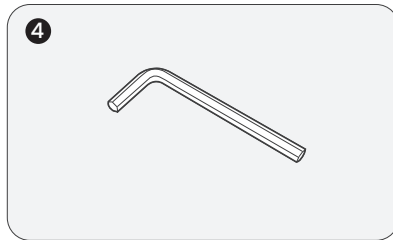
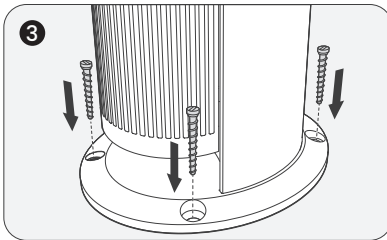
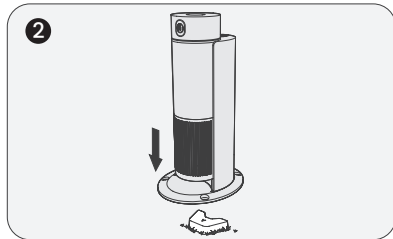
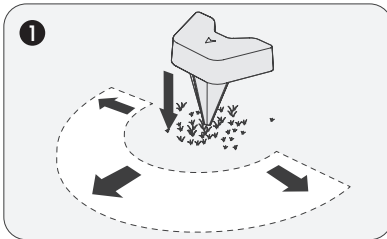

### 3.10 Creazione di una mappa di irrigazione

Dopo che il dispositivo è stato abbinato, seguire le istruzioni dell'app per costruire la mappa di irrigazione.

#### 1. Regolazione del raggio di irrigazione

- Utilizza il pulsante a quattro direzioni per regolare e assicurarsi che il punto di contorno più distante raggiunto dal getto arrivi al bordo del prato.

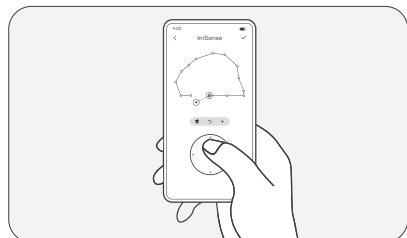

## 2. Salvare i punti di contorno

- Salvare ciascun punto contorno lungo il bordo del prato per creare la mappa di irrigazione.

### Note:

- Se il dispositivo viene spostato dopo che la mappa è stata creata, sarà necessario ricrearla per mantenere un'irrigazione precisa.
- Durante la creazione della mappa di irrigazione, evitare distanziamenti bruschi tra i punti di contorno. Per una maggiore precisione, impostare i confini ad angoli più ampi.
- Se l'irrigazione devia dalla mappa di irrigazione, ripristinare la mappa e aggiungere punti di contorno per aumentare la precisione.
- Il dispositivo supporta l'impostazione di zone di irrigazione per punti, linee o aree. Tuttavia, a causa delle caratteristiche della bocchetta (che produce un flusso d'acqua più concentrato a distanze più brevi), si consiglia di mantenere le zone di irrigazione per punti o linee vicine al dispositivo per prestazioni ottimali.

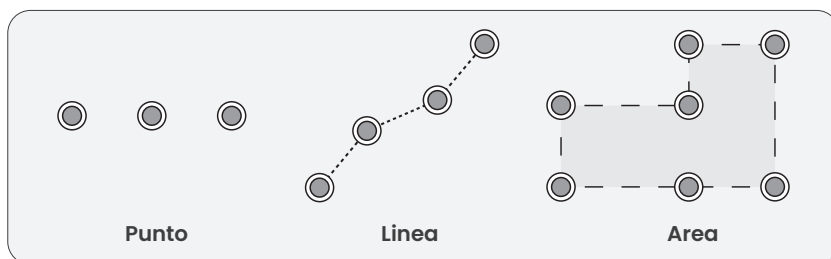

## 3.11 Inizio immediato irrigazione

### Avvio tramite app

Inizia l'attività di irrigazione istantaneamente dall'interfaccia App.

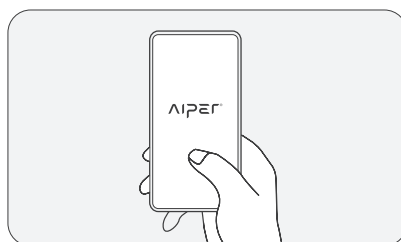

### 3.12 Impostazione del piano di irrigazione

- Utilizza l'app per programmare irrigazioni automatizzate ad orari scelti.
- ⚠ • **ATTENZIONE:** Se più dispositivi IrriSense condividono lo stesso rubinetto, programmare gli orari di irrigazione separatamente per assicurare una copertura del prato completa durante l'irrigazione.
- Per risultati ottimali, si raccomanda di impostare l'orario di irrigazione la mattina presto (intorno alle 6:00) per ridurre l'effetto del vento e l'evaporazione dell'acqua. Si può anche personalizzare la profondità di irrigazione su base settimanale per tenere in considerazione anche i cambiamenti delle condizioni ambientali.

Quando l'attività inizia, il dispositivo creerà un percorso di attività di irrigazione basato sulla forma del prato impostata.

Una volta innaffiato il bordo del prato, le aree interne che necessitano di maggiore irrigazione verranno irrigate con uno spruzzo dall'andamento oscillante.

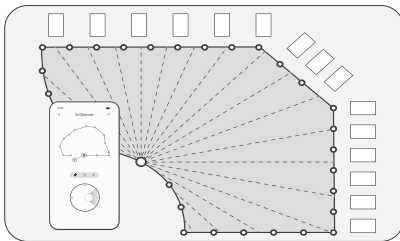

### 3.13 Adattabilità alle condizioni meteo

#### Sensore pioggia

- Quando il sensore rileva la pioggia, il dispositivo annullerà l'attività di irrigazione.

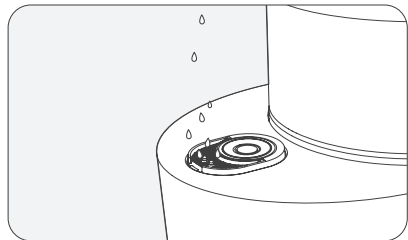

## 4 Manutenzione

### 4.1 Sostituzione del tappo della bocchetta

#### 1. Spegnimento e Blocco del flusso d'acqua

- Disconnettere la corrente e chiudere il rubinetto per evitare potenziali rischi.

#### 2. Rimozione del tappo della bocchetta

- Inserire un cacciavite a testa piatta nella scanalatura sul fondo del tappo della bocchetta per rimuoverlo.
- Sollevare delicatamente il tappo e rimuoverlo.

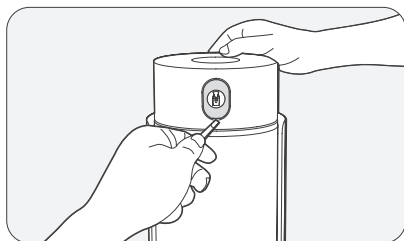

#### 3. Installazione del nuovo tappo della bocchetta

- Allineare e premere il nuovo tappo della bocchetta per fissarlo fino a che non si sente un "clic", a indicare che il tappo è fissato.
- Riconnettere alla corrente e aprire l'acqua per riprendere il normale utilizzo.

**Note:** Il tappo della bocchetta è essenziale per un'irrigazione uniforme. Sostituire il tappo della bocchetta quando è danneggiato.

### 4.2 Sostituzione della Bocchetta

#### 1. Spegnimento e Blocco del flusso d'acqua

- Disconnettere la corrente e chiudere il rubinetto per evitare potenziali rischi.

#### 2. Rimozione del tappo della bocchetta

- Utilizzare un cacciavite a testa piatta per staccare il bordo di uno dei lati del tappo della bocchetta.
- Sollevare delicatamente il tappo e rimuoverlo.

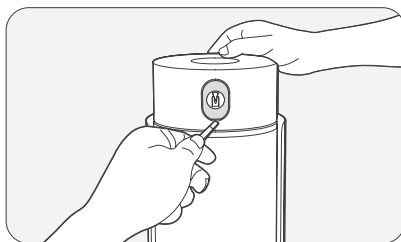

### 3. Rimozione della bocchetta

- Inserire il cacciavite nella copertura protettiva della testina.
- Svitare le 2 viti che la fissano sulla parte superiore e inferiore della bocchetta e tenerle da parte.

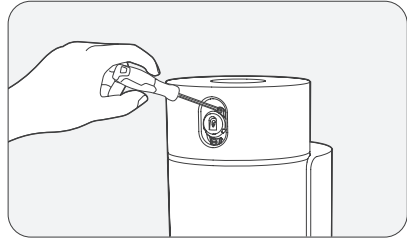

### 4. Distacco della bocchetta

- Rimuovere il tappo della bocchetta usato. Puoi inserire un cacciavite a testa piatta nella scanalatura sul fondo della bocchetta per rimuoverlo.

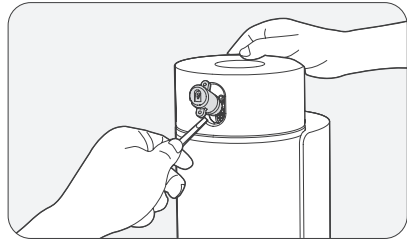
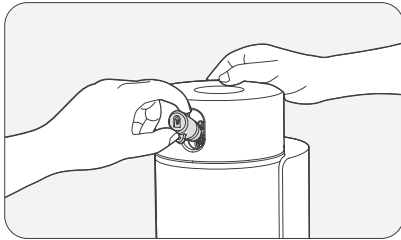

### 5. Installazione della nuova bocchetta

- Installare la nuova bocchetta sulla cannella.
- Fissarla stringendo le 2 viti per assicurare che i tubi siano propriamente sigillati.

### 6. Reinstallazione del tappo della bocchetta

- Attaccare il tappo della bocchetta e premere con decisione per metterla in posizione.
- Riconnettere alla corrente e aprire l'acqua per riprendere il normale utilizzo.

## 4.3 Conservazione dell'IrriSense 2 in inverno

Per proteggere il dispositivo e prevenire danni causati dal congelamento della pompa, si consiglia di attivare la modalità drenaggio nell'App Aiper, rimuovere il dispositivo e conservarlo in ambiente chiuso prima dell'inverno.

### 1. Drenaggio dell'acqua

- Chiudere la fornitura idrica e attivare la Modalità drenaggio nell'App.

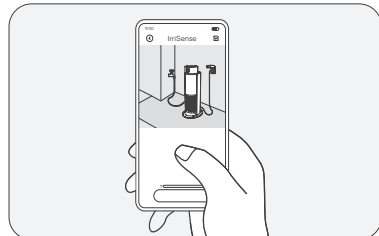
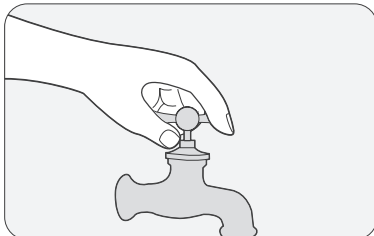

## 2. Rimozione dei connettori dell'acqua

- Svitare la pompa e rimuovere tutti i connettori sulla porta di connessione dell'acqua del dispositivo.

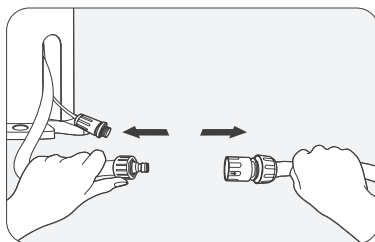

## 3. Disconnessione dall'alimentazione

- Scollegare l'alimentatore e conservare il cavo di alimentazione e l'alimentatore in modo appropriato.

## 4. Rimozione del dispositivo

- Svitare a turno i picchetti da giardino.
- Sollevare il dispositivo verticalmente e spostarlo al chiuso per conservarlo.

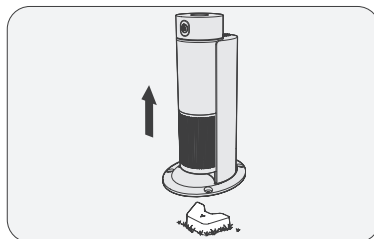
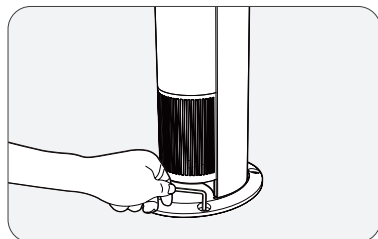

## 5. Preservamento della posizione del localizzatore

- Lasciare il localizzatore nella sua posizione originale a terra per evitare di dover ricreare la mappa di irrigazione quando verrà effettuata la reinstallazione del dispositivo.

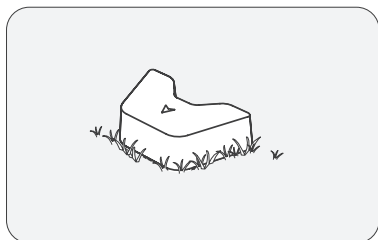

**Note:** Una volta riattivata la corrente, aprire la pagina Dispositivo nell'app per ristabilire la connessione.

## 4.4 Abbellire il proprio IrriSense 2

Per migliorare l'estetica del tuo cortile, gestire tubi e cavi in maniera sapiente.

### 1. Posizionamento strategico di tubi e cavi

- Fare correre tubi e cavi lungo gli angoli della casa, muri del cortile o piattaforme per ridurre la visibilità.

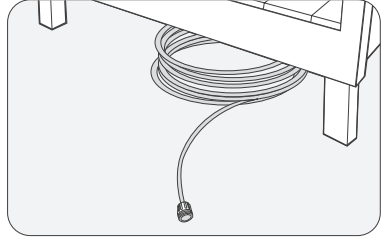

### 2. Utilizzo di elementi naturali

- Posizionare tubi e cavi vicino a cespugli, bordi di terra o lati del prato per far sì che si mimetizzino nell'ambiente.

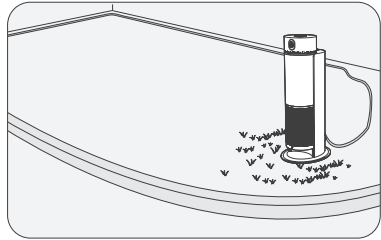

### 3. Mascheramento con la terra

- Coprire tubi e cavi con pietre, terra o ghiaia per far sì che si integrino con l'ambiente del cortile.

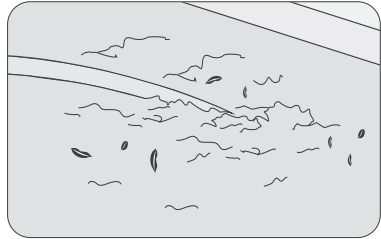









### 4. Colori abbinati

- Scegliere tubi con colori abbinati al proprio prato o all'area circostante.
- Evitare colori vistosi o tubi riflettenti che spiccano alla vista.

## 5 Specifiche

Modello: WAW1
Dimensioni: 223 mm * 268 mm * 582 mm (8,8 pollici * 10,6 pollici * 22,9 pollici)
Dimensione prato: 222-445 m <sup>2</sup> (2400-4800 piedi quadrati)
Raggio stimato: 12 m (39 piedi)
Portata volumetrica in ingresso stimata: 25 LPM (5,5 GPM)
Pressione dell'acqua in ingresso stimata: 2,0 bar
Pressione dell'acqua in ingresso massima: 6,9 bar
Modello di alimentatore: GMA18-210075-2A
Ingresso alimentatore: 100-240 V~, 50-60 Hz, 1,0 A
Uscita alimentatore: 21 V $\equiv$ 0,75 A
Potenza massima: 15,75 W
Connettori di fonte idrica: Filettatura femmina GHT 19 mm (3/4 pollice)
Temperatura di funzionamento 0-40 °C (32-104 °F)
Intervallo di umidità: 0-90%
Indice di protezione dall'acqua: IPX6
Gamma di frequenza del Bluetooth: 2,4000-2,4835 GHz, E.I.R.P massimo: 10 dBm
Gamma di frequenza Wi-Fi 2,4G: 2,4000-2,4835 GHz, E.I.R.P massimo: 20 dBm

	Corrente continua.
	Corrente alternata.
	Attrezzatura di Classe II.
	Alimentatore con modalità Commutazione.
	Polarità del connettore di alimentazione d.c.
	Trasformatore isolante di sicurezza a prova di cortocircuito.
	Leggere il manuale utente.
	Solo per uso interno.
	Se i piedini delle parti della spina sono danneggiati, l'alimentatore a spina deve essere rottamato.



## 6 Spia LED

Stato della spia	Descrizione dello stato
Blu fisso	Dispositivo non connesso al telefono e a Internet.
Blu lampeggiante	Il dispositivo è in attesa di abbinamento Bluetooth.
Verde fisso	Dispositivo connesso al telefono o a Internet.
Giallo lampeggiante	L'orologio interno del dispositivo non è sincronizzato. Fare riferimento alla Sezione "7. Risoluzione dei problemi" per le soluzioni.
Arancione lampeggiante	Allarme dispositivo. Segui le istruzioni dell'App per la risoluzione dei problemi.
Rosso lampeggiante	Errore dispositivo. Segui le istruzioni dell'App per la risoluzione dei problemi.

## 7 Risoluzione dei problemi

N.	malfunzionamento	Possibili cause	Soluzioni
1	Il dispositivo non si accende.	Dispositivo non acceso.	Assicurarsi che il dispositivo sia propriamente connesso alla corrente.
		L'alimentatore o il dispositivo sono danneggiati.	Contattare il servizio clienti Aiper.
2	Il dispositivo non raggiunge la distanza massima di irrigazione.	Pressione dell'acqua o portata volumetrica non adeguata.	Misurare la pressione dell'acqua del rubinetto e la portata volumetrica. Riposizionare il dispositivo se non si soddisfano gli standard.
		Diametro interno della pompa insufficiente.	Utilizzare una pompa da giardino da 19 mm (3/4 pollice). Assicurarsi che non ci siano corpi estranei nella pompa.
		La pompa è troppo lunga.	Per un'irrigazione ottimale, utilizzare una pompa più corta di 15m (50 piedi). Una pompa più corta consente distanze di irrigazione migliori.
		Le pompe non sono connesse adeguatamente.	Evitare di utilizzare un separatore d'acqua e che la pompa si pieghi. Assicurarsi che non ci siano perdite nelle connessioni sulla superficie della pompa.
		La bocchetta è otturata o rovinata.	Seguire la sezione "Sostituzione del tappo della bocchetta" della "Manutenzione" e sostituire le relative parti. Se non si notano miglioramenti, contattare il servizio clienti Aiper.
		Più dispositivi IrriSense condividono lo stesso rubinetto e sono impostati per funzionare contemporaneamente.	Spezzare gli orari di funzionamento dei dispositivi IrriSense che condividono lo stesso rubinetto.

N.	malfunzionamento	Possibili cause	Soluzioni
2	Il dispositivo non raggiunge la distanza massima di irrigazione.	Il filtro è otturato.	Rimuovere e lavare il filtro.
3	Perdite d'acqua.	È normale che l'acqua si raccolga sul dispositivo o che a volte sgoccioli dalla bocchetta durante l'uso.	Non è richiesta alcuna operazione di manutenzione.
		I tubi del dispositivo sono danneggiati.	Contattare il servizio clienti Aiper.
		Corrosione galvanica dovuta a connettori galvanizzati.	Utilizzare connettori d'ottone o di plastica.
4	L'irrigazione differisce dalla mappa di irrigazione.	Le condizioni meteorologiche possono variare ampiamente.	Completare la configurazione della mappa in un ambiente privo di vento e seguire le istruzioni dell'app per evitare tali condizioni meteorologiche in maniera intelligente.
		Pressione dell'acqua instabile dalla fonte idrica.	Resettare la mappa quando la pressione dell'acqua di controllo è relativamente stabile.
		La bocchetta è otturata o rovinata.	Seguire la sezione "Sostituzione del tappo della bocchetta" della "Manutenzione" e sostituire le relative parti. Se il problema persiste, contattare il servizio clienti Aiper.
		Il dispositivo è stato spostato.	Riposizionare il dispositivo e configurare la mappa.
		La mappa di irrigazione non è stata creata correttamente.	Ripristinare la mappa e aggiungere più punti di contorno durante la creazione di quella nuova.
5	Il flusso dell'acqua non è disperso adeguatamente.	La gomma del tappo della bocchetta è vecchia o ha perso elasticità.	Seguire la sezione "Sostituzione del tappo della bocchetta" della "Manutenzione" e sostituire le relative parti.

N.	malfunzionamento	Possibili cause	Soluzioni
5	Il flusso dell'acqua non è disperso adeguatamente.	La gomma del tappo della bocchetta non è installata adeguatamente.	Rimuovere delicatamente il tappo della bocchetta per controllare che la componente di gomma sia installata correttamente.
6	Dispositivo fuori controllo.	Il dispositivo funziona normalmente.	Ricollegare la corrente al dispositivo. Abbinare il dispositivo con l'App tramite il Bluetooth.
		La rete del dispositivo è rallentata.	Controllare direttamente il dispositivo tramite Bluetooth del telefono o posizionarlo in un'area Wi-Fi di segnale di rete stabile a 2,4 GHz.
7	Il dispositivo non riesce a connettersi al telefono.	Il Bluetooth non è acceso.	Attivare il Bluetooth sul telefono.
		Il dispositivo non è in Modalità abbinamento.	Tenere premuto  per 2 secondi per entrare nella Modalità abbinamento.
		Il telefono non è connesso alla rete.	Assicurarsi che il telefono sia connesso alla rete e riprovare.
		Il dispositivo è abbinato a un altro account.	Tenere premuto  per 15 secondi per ripristinare il dispositivo e ritentare l'abbinamento.
		Il telefono è troppo distante dal dispositivo.	Posizionare il telefono entro 20 m (65,6 piedi) dal dispositivo.

N.	malfunzionamento	Possibili cause	Soluzioni
8	Condensa all'interno del misuratore di pressione dell'acqua montato sulla parte superiore.	Le variazioni di temperatura e di umidità causano la condensa.	Si tratta di un fenomeno normale. Non è richiesta alcuna operazione di manutenzione.
9	Il dispositivo non riesce a eseguire l'attività pianificata di irrigazione o la esegue ad orari sbagliati.	Si è verificato un calo di corrente dopo aver impostato il piano.	Riconnettere il dispositivo all'App tramite Bluetooth.
10	La direzione del getto d'acqua è deviata o si divide in getti multipli.	Corpi estranei nel tubo o installazione errata della bocchetta, che causa la divisione del getto d'acqua.	Rimuovere, pulire e reinstallare correttamente la bocchetta o sostituirla con una nuova.
11	Contatti metallici del sensore della pioggia corrosi.	Esposizione prolungata dei contatti metallici all'umidità.	Sciacqua e asciuga i contatti metallici accuratamente con un panno morbido.
12	La spia Pulsante funzione non si accende.	Problema di alimentazione.	Disconnettere e riconnettere l'alimentazione. Se il problema persiste, attendere 30 minuti e riprovare. Se il problema non è risolto, contattare il servizio clienti di Aiper.
13	La spia a LED lampeggia in giallo.	L'orologio interno del dispositivo non è sincronizzato.	Sincronizzare il dispositivo connettendolo all'Internet o utilizzando l'app Aiper: andare alla pagina Stato del dispositivo e connettersi al dispositivo tramite Bluetooth.

## 8 Garanzia

Questo prodotto ha superato il controllo di qualità e i test di sicurezza condotti dai nostri tecnici.

1. Il prodotto ha in dotazione una garanzia che copre il motore dalla data di acquisto. Le disposizioni legali per le condizioni di garanzia proprie dei singoli Paesi verranno applicate.
  2. La garanzia decade se il prodotto viene alterato, utilizzato in modo improprio o riparato da persone non autorizzate.
  3. Questa garanzia si applica solo ai difetti di fabbricazione e non copre i danni derivanti dalla cattiva gestione del prodotto da parte del proprietario.
  4. In caso di richiesta di riparazione durante il periodo di garanzia, è necessario presentare il numero d'ordine o la registrazione dell'acquisto.
  5. La presente garanzia convenzionale è offerta da AIPER INTELLIGENT SARL, 43-47 Avenue de la Grande Armée 75116 Parigi - Francia. e non pregiudica i rimedi per i difetti di conformità previsti dalla legge, che il consumatore può fare valere a titolo gratuito nei confronti del venditore.
6. E-mail Garanzia: [supporto@aiper.it](mailto:supporto@aiper.it)

### Dichiarazione di conformità (CE)

DICHIARAZIONE DI CONFORMITÀ UE SEMPLIFICATA

Con la presente, Shenzhen Aiper Intelligent Co., Ltd. dichiara che il tipo di equipaggiamento radio WAW1 è in conformità con la Direttiva 2014/53/EU. Il testo completo della Dichiarazione di conformità UE è disponibile alla seguente pagina web:

<https://aiper.com/eu/productdoc>

La dichiarazione di conformità UE può essere richiesta tramite l'indirizzo di seguito riportato:

AIPER INTELLIGENT SARL

43-47 Avenue de la Grande Armée, 75116 Paris, Francia

### Etichettatura ambientale



Scansionare questo codice QR per scoprire come riciclare il proprio imballaggio.

## Dichiarazione di conformità dell'Unione europea Informazioni per l'Utente sullo Smaltimento di Apparecchiature Elettriche ed Elettroniche.

### Smaltimento corretto di questo prodotto



Questo simbolo sul prodotto o sulla sua confezione indica che i prodotti elettrici ed elettronici usati non devono essere mescolati con i rifiuti urbani non differenziati. Per uno smaltimento corretto, è responsabilità dell'utente smaltire l'attrezzatura usata consegnandola negli appositi punti di raccolta.

Smaltire correttamente questo prodotto contribuirà a salvaguardare risorse preziose e prevenire potenziali effetti negativi sulla salute umana e sull'ambiente, che potrebbero altrimenti derivare da un'errata gestione dei rifiuti.

Per consegnare il dispositivo usato, utilizzare i sistemi di restituzione e raccolta o contattare il rivenditore presso cui è stato acquistato, il cui servizio è gratuito. Per ulteriori dettagli sul punto di raccolta designato più vicino, contattare le autorità locali.

Possono essere applicate sanzioni per lo smaltimento errato di questi rifiuti in conformità con la legislazione nazionale.



Points de collecte sur [www.quefairedemesdechets.fr](http://www.quefairedemesdechets.fr)  
Privilégiez la réparation ou le don de votre appareil !

### Produttore

Shenzhen Aiper Intelligent Co., Ltd.

Unit 3201, 3203A e 3205, 32nd floor, Block C, Phase 2 Galaxy World, Minle Community, Minzhi street, Longhua District, Shenzhen, Guangdong, Cina, 518129

CN Tel: +8675521018957

Email: [service@aiper.com](mailto:service@aiper.com)

[www.aiper.com](http://www.aiper.com)

Danke, dass Sie sich für Aiper entschieden haben.

Sie gehören nun zu den Millionen von Menschen, die Aiper bereits die Pflege ihres Gartens anvertraut haben und den Komfort eines üppigen Rasens ohne großen Aufwand.

Diese Bedienungsanleitung hilft Ihnen, Ihr Gerät zu warten und sicherzustellen, dass es über Jahre hinweg mit maximaler Effizienz arbeitet. Bitte nehmen Sie sich einen Moment Zeit, um sie durchzulesen.

Wenn Sie Fragen haben, besuchen Sie bitte unsere Website [www.aiper.com](http://www.aiper.com) und wenden Sie sich an unseren Kundendienst, wenn Sie Hilfe oder weitere Informationen benötigen.

### Aiper Kundendienst:

Land	Gebührenfreie Nummer	Sprache
Deutschland	+49 8001012355	Deutsch

 E-Mail: [service@aiper.com](mailto:service@aiper.com)

 Facebook: [@AiperOfficial](https://www.facebook.com/AiperOfficial)



Für Videoanleitung scannen



QR-Code scannen, um den Kundendienst zu kontaktieren

## 1 **⚠ WICHTIGE SICHERHEITSANWEISUNGEN**

Bitte lesen Sie dieses Benutzerhandbuch sorgfältig durch und befolgen Sie alle Warnungen und Anweisungen, wenn Sie Ihre Aiper Intelligente Bewässerung (im Folgenden als „Gerät“ bezeichnet) benutzen. Bei Nichtbeachtung besteht die Gefahr eines elektrischen Schlags, eines Brands oder schwerer Verletzungen. Aiper haftet nicht für Verluste oder Verletzungen, die durch den unsachgemäßen Gebrauch dieses Geräts verursacht werden.

Zu Ihrer Sicherheit und um eine optimale Leistung des Geräts zu erreichen, lesen und befolgen Sie bitte diese Anleitung:

1. Dieses Gerät kann von Kindern ab 8 Jahren und darüber sowie von Personen mit verringerten physischen, sensorischen oder geistigen Fähigkeiten oder Mangel an Erfahrung und Wissen benutzt werden, wenn sie beaufsichtigt oder bezüglich des sicheren Gebrauchs des Gerätes unterwiesen wurden und die daraus resultierenden Gefahren verstehen.
2. Dieses Gerät ist nicht dafür bestimmt, durch Personen (einschließlich Kinder) mit eingeschränkten physischen, sensorischen oder geistigen Fähigkeiten oder mangels Erfahrung und mangels Wissen benutzt zu werden, es sei denn, sie werden durch eine für ihre Sicherheit zuständige Person beaufsichtigt oder erhalten von ihr Anweisungen, wie das Gerät zu benutzen ist.
3. Kinder dürfen nicht mit dem Gerät spielen. Dieses Gerät darf nicht von Kindern benutzt werden. Die Reinigung und Wartung darf nicht von Kindern durchgeführt werden.
4. Achten Sie darauf, dass Kinder nicht versuchen, das Gerät zu berühren, während es in Betrieb ist.
5. Erlauben Sie Kindern unter keinen Umständen, sozusagen auf dem Gerät mitzufahren.
6. Betreiben Sie das Gerät nicht, wenn sich Menschen oder Tiere auf dem Rasen befinden.
7. Fassen Sie während des Betriebs nicht in das Gerät, da dies zu Verletzungen führen kann.
8. Lassen Sie das Gerät nicht bei Minusgraden stehen und betreiben Sie es nicht.

9. Bevor Sie das Netzteil mit dem Gerät verbinden, stellen Sie sicher, dass beide Anschlüsse vollständig trocken sind. Feuchtigkeit, die sich während des Ladevorgangs zwischen den Steckern ansammelt, kann zu Korrosion und Bruch der Kontaktstifte führen.
10. Halten Sie den Netzstecker abgedeckt, wenn er nicht benutzt wird. Wenn die Stifte Wasser ausgesetzt werden, kann dies zu irreversiblen Schäden an den Komponenten der Stromversorgung führen.
11. Das Gerät darf nur mit SELV (Sicherheitskleinspannung) versorgt werden.
12. **WARNUNG:** Ersetzen Sie beschädigte Kabel sofort, um die Gefahr eines Stromschlags zu reduzieren.
13. Wenn das Netzkabel beschädigt ist, muss es von einem qualifizierten Elektriker oder dem Aiper-Kundendienst ausgetauscht oder repariert werden, um jegliche Gefahr zu vermeiden. Das Netzgerät darf nicht repariert und nicht mehr verwendet werden, wenn es beschädigt oder defekt ist.
14. Verwenden Sie nur Kupplungen aus Messing oder Kunststoff. Schließen Sie das Gerät nicht an Schlauchenden aus Aluminium oder Stahl an (führt zu Korrosion).
15. Die mit dem Gerät gelieferten neuen Schlauchsets müssen verwendet werden, und die alten Schlauchsets sollten nicht wiederverwendet werden.
16. Ein unter Druck stehender Schlauch kann bei großer Hitze platzen. Lassen Sie Ihren Schlauch nicht unter Druck stehen und der Sonne ausgesetzt.
17. Verwenden Sie kein Werkzeug, um die Schlauchverbindung festzuziehen.
18. Nur zertifizierte Fachleute sollten die versiegelte Antriebseinheit Ihres Geräts zerlegen.
19. Sichern Sie das Gerät immer mit der mitgelieferten Verankerung, um zu verhindern, dass es umkippt oder Ungenauigkeiten in der gewählten Karte verursacht. Bitte beachten Sie, dass Schäden, die durch Fallenlassen des Geräts entstehen, nicht von der Garantie abgedeckt sind.
20. Lassen Sie das Gerät nicht fallen, durchbohren Sie nicht das Gehäuse und beschädigen Sie es nicht absichtlich, da dies zum Erlöschen der Garantie führen kann.

21. Um RF-Aussetzung zu vermeiden, wird ein Abstand von 20 cm oder mehr zwischen den Personen, die das Gerät bedienen, und dem Gerät selbst empfohlen. Der Betrieb in geringerer Entfernung wird nicht empfohlen. Die Antenne, die für den Sender dieses Geräts verwendet wird, darf nicht mit einer anderen Antenne oder einem anderen Sender zusammen aufgestellt werden.
22. Wenn das Netzteil über einen längeren Zeitraum nicht verwendet wird, ziehen Sie bitte den Stecker.
23. Um eine Verunreinigung Ihres Trinkwassers zu vermeiden, stellen Sie sicher, dass der an das Gerät angeschlossene Wasserhahn mit einem Rückschlagventil ausgestattet ist. Schließen Sie das Gerät nicht direkt an eine Trinkwasserversorgung an.  
Die staatlichen Vorschriften bestimmen den spezifischen Typ und die Wartungsanforderungen des Rückschlagventils, das beim Anschluss eines Geräts wie Ihr Aiper-Gerät an die Wasserversorgung erforderlich ist. Die Vorschriften können von Gemeinde zu Gemeinde variieren, daher ist es wichtig, das für Ihr Gebiet geeignete Rückschlagventil zu installieren und zu warten. Aiper haftet nicht für Schäden, die sich aus der Nichteinhaltung dieser Anforderungen ergeben.
24. Stellen Sie sicher, dass das Gerät ausgeschaltet ist, wenn es nicht benutzt wird oder wenn Wartungsarbeiten durchgeführt werden.
25. Wenn Sie das Gerät nicht benutzen, bewahren Sie es in einem kühlen, gut belüfteten Raum auf.
26. VORSICHT:
  - NUR ZUR VERWENDUNG AUF RASEN.
  - NUR ZUR VERWENDUNG IM FREIEN.
  - VOR DEM EINFRIEREN BEWAHREN.
  - NUR SCHLAUCHENDEN AUS MESSING ODER KUNSTSTOFF VERWENDEN. ANDERE METALLE KORRODIEREN UND VERSCHMELZEN MIT DEM GERÄT.
  - NUR ZUR VERWENDUNG MIT DEM AUTORISIERTEN AIPER-NETZTEIL, MODELL: GMA18-210075-2A.

**BEWAHREN SIE DIESE  
BEDIENUNGSANLEITUNG GUT AUF**

## 2 Produktbestandteile

### 2.1 Verpackungsinhalt

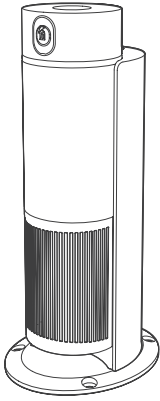

Intelligente  
Bewässerung \* 1

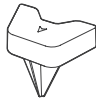

Verankerung \* 1

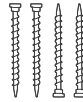

Gartenpflock \* 4



Inbusschlüssel \* 1

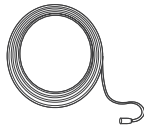

10 m (32,8 Fuß)  
Verlängerungskabel \* 1

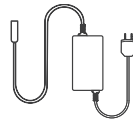

Netzteil \* 1

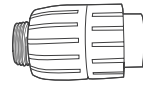

Rückschlagventil \* 1

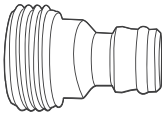

Männliches GHT-  
Schnellkupplung mit  
Gewinde \* 1



Schnellstart-Anleitung \* 1



Bedienungsanleitung \* 1

\*GHT: Gartenschlauchge-  
winden (US-Standard)

\*Das Aussehen im Detail hängt vom jeweiligen Produkt ab.

## 2.2 Komponentenübersicht

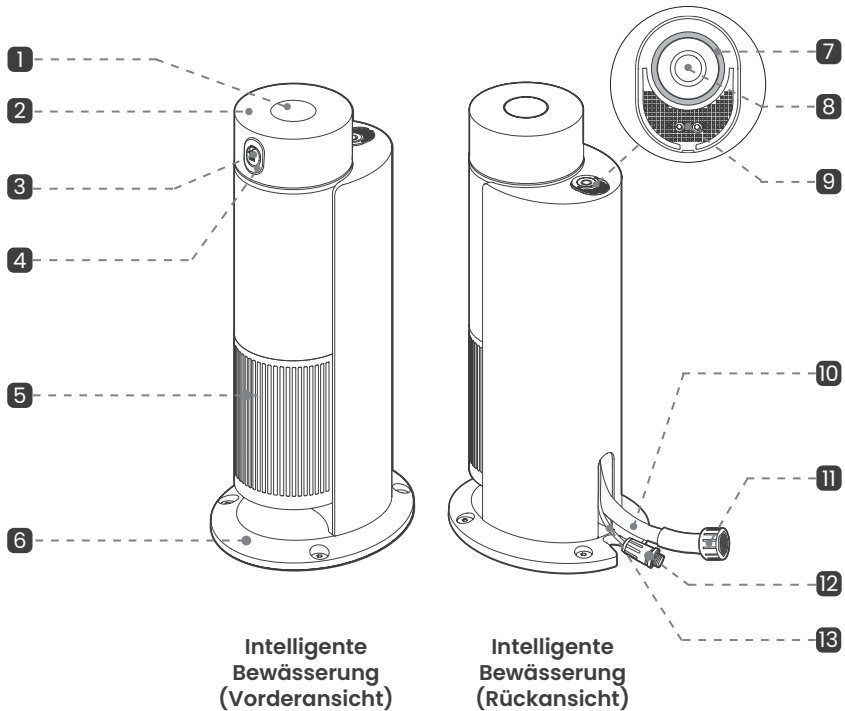

- |  |  |               |
|--|--|---------------|
| 1 Wasserdruckmessgerät                     | 2 Rotationskopf                                  | 3 Düse        |
| 4 Düsendeckel                              | 5 Lösungskammer                                  | 6 Ladedock    |
| 7 LED-Leuchte                              | 8 ☉ : Funktionstaste                             | 9 Regensensor |
| 10 Zulaufschlauch                          | 11 19 mm (3/4 Zoll) GHT-Schlauchverbindungsstück |               |
| 12 Wasserdichter Stromversorgungsanschluss | 13 Kabel   |               |

### Anmerkungen:

- Die Lösungsflaschen müssen separat erworben werden.
- Knickspuren am 10 Zulaufschlauch sind normal und beeinträchtigen die Leistung nicht.
- Das Wasserdruckmessgerät an der Oberseite des Geräts zeigt nur den Druck am Düsenausgang an.

## 2.3 Tasten-Beschreibungen

Halten Sie nach dem Einschalten des Geräts **○** 2 Sekunden lang gedrückt, um in den Pairing-Modus zu wechseln. Die LED-Leuchte blinkt im Kopplungs-Modus blau.

### Kurzes Drücken der **○**-Taste:

- Wenn die Bewässerungskarte eingestellt ist: Startet oder stoppt die Bewässerung.
- Wenn die Bewässerungskarte nicht eingestellt ist: Die LED-Leuchte blinkt 3-mal.

### 15 Sekunden langes Gedrückthalten der **○**-Taste:

- Setzt das Gerät auf die Werkseinstellungen zurück. Der Summer gibt zur Bestätigung einen langen „Piepton“ ab.

# 3 Wie Sie Ihre Aiper IrriSense 2 benutzen

## 3.1 Betriebsbedingungen

Um die gewünschte Bewässerungsreichweite zu erreichen, stellen Sie sicher, dass Ihre Wasserquelle die folgenden Anforderungen erfüllt. Schäden, die durch die Verwendung außerhalb dieser Bedingungen entstehen, werden nicht von der Garantie abgedeckt.

### Anforderungen an die Wasserversorgung

Schlauch	Verwenden Sie einen maximal 15 m (49 Fuß) langen Schlauch mit einem Durchmesser von mindestens 19 mm (3/4 Zoll). Verwenden Sie keine Teleskoprohre.
Wasserdruck	2,0 bar oder mehr.
Flussrate	25 LPM (5,5 GPM) oder mehr.

**Anmerkung:** Verwenden Sie keine geteilte Schlauchleitung, da die die Bewässerungsreichweite verringern kann.

Gehen Sie folgendermaßen vor, um sicherzustellen, dass Ihr Außenwasserhahn den erforderlichen Wasserdruck und die Flussrate erfüllt:

#### 1. Wasserdruckmessung:

- Bringen Sie einen Wasserdruckmessgerät an Ihrem Außenwasserhahn an.
- Öffnen Sie den Wasserhahn vollständig, um den Wasserfluss zu maximieren.
- Ein Messwert von 2,0 bar oder höher zeigt an, dass Ihr Wasserdruck ausreichend ist.

#### 2. Flussratenmessung:

- Stellen Sie einen 20 L (4,4-Gallonen-Eimer) unter den Wasserhahn.
- Öffnen Sie den Wasserhahn vollständig, um den Wasserfluss zu maximieren.
- Wenn sich der Eimer innerhalb von 48 Sekunden füllt, ist Ihre Flussrate ausreichend.

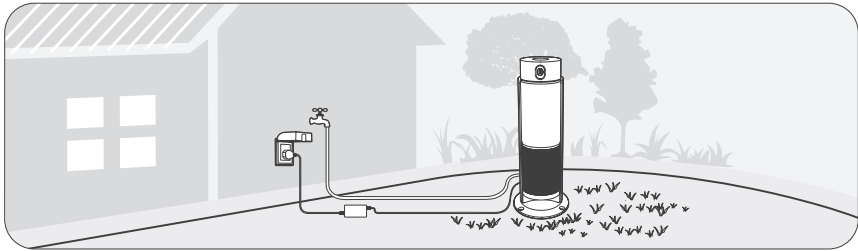

### Anforderungen an das Netzteil

- Das Netzteil ist für den Außenbereich in geschützten Bereichen geeignet. (z. B. unter einem Dach oder einer Markise)
  1. Verwenden Sie eine wasserdichte Steckdose mit einer Schutzabdeckung, um zu verhindern, dass sie Regen, Spritzwasser oder direktem Sonnenlicht ausgesetzt wird.
  2. Halten Sie das Netzteil senkrecht zum Boden und fern von Bereichen mit stehendem Wasser.

### Kommunikationsanforderungen

- **Bluetooth-Steuerung:** Das Gerät kann direkt über Bluetooth gesteuert werden.
- **WLAN-Steuerung:** Platzieren Sie das Gerät für die Internetsteuerung in der Reichweite eines 2,4-GHz-WLAN-Signals.

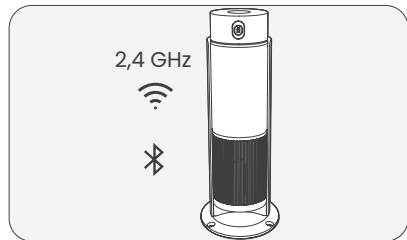

## 3.2 Herunterladen der App

Laden Sie die Aiper-App für die Einrichtung des Geräts herunter (die App ist für die Nutzung unerlässlich):

Sie können die Aiper-App herunterladen und installieren, indem Sie den QR-Code unten scannen oder in Ihrem App-Store nach „Aiper“ suchen.

### Anmerkungen:

- Für die volle Funktionalität der App auf Ihrem Smartphone oder Gerät ist iOS 12.0 oder höher bzw. Android 8.0 oder höher erforderlich.
- Nach der Installation folgen Sie den Anweisungen der App, um die Registrierung, Anmeldung und Netzwerkeinrichtung abzuschließen.



Aiper-App

### 3.3 Installationsanleitung

Tippen Sie nach dem Öffnen der Hauptansicht der App in der rechten oberen Ecke auf [ + ] und scannen Sie den QR-Code rechts, um zur Installationsanleitung zu gelangen. Befolgen Sie die Anweisungen, um den Installationsort des Geräts zu bestimmen.



Installationsanleitung

### 3.4 Auswahl des Bewässerungsbereichs

1. Platzieren Sie das Gerät im gewünschten Bewässerungsbereich. (Zum einfachen Tragen verwenden Sie die vertieften Griffe an der Unterseite des Geräts.)
2. Installieren Sie die Verankerung noch nicht und befestigen Sie das Gerät vorerst nicht. Warten Sie, bis die App Sie anleitet, den richtigen Standort zu finden und zu bestätigen.

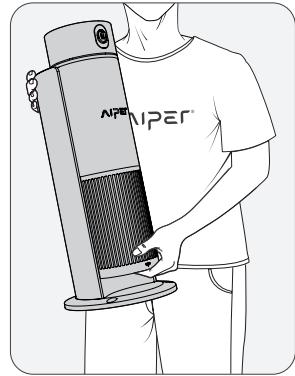

### 3.5 Anschließen des Schlauchs

**Gartenschlauch mit Schnellkupplung verbinden**

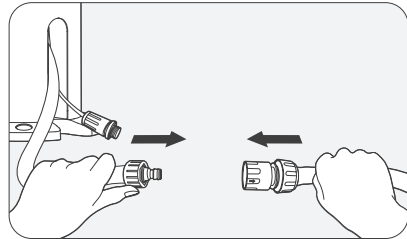

**Anmerkungen:**

Befestigen Sie die Schnellkupplung mit einer Zange am Schlauch, um ein Auslaufen von Wasser zu verhindern. Es wird empfohlen, einen Schlauch mit einem Durchmesser von 19 mm (3/4 Zoll) zu verwenden, um eine ausreichende Bewässerungsbereichweite zu gewährleisten.

### 3.6 Anschließen an den Stromkreis

1. Verbinden Sie das männliche Ende des Verlängerungskabels mit dem wasserdichten Stromversorgungsanschluss an der Basis des Geräts.

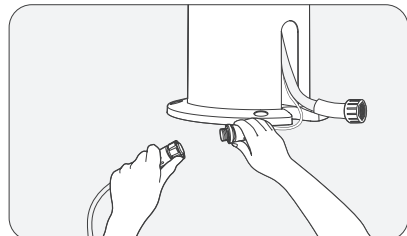

2. Befestigen Sie das weibliche Ende des Verlängerungskabels am wasserdichten Anschluss des Netzteils.

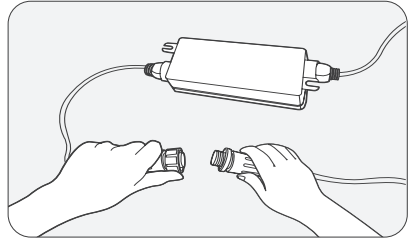

3. Stecken Sie den Netzstecker in eine wasserdichte Steckdose.

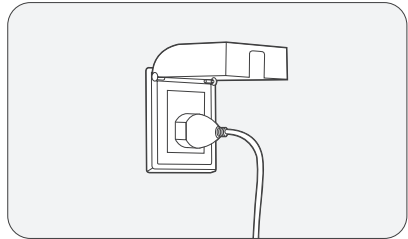

Wenn das Gerät erfolgreich angeschlossen wird, ertönt ein Piepton. Dies zeigt an, dass das Gerät einen Selbsttest abgeschlossen hat und für die App-Einrichtung & Kopplung bereit ist.

**Anmerkungen:**

- Für eine optimale Wasserfestigkeit befestigen Sie die wasserdichten Stecker des Kabels.
- Verwenden Sie eine Außensteckdose mit einer wasserdichten Abdeckung.

### 3.7 App-Einrichtung & Kopplung

**1. Aufrufen des Bluetooth-Einrichtungsmodus**

- Halten Sie die  -Taste 2 Sekunden lang gedrückt.
- Die LED-Leuchte blinkt blau und zeigt damit an, dass sich das Gerät im Bluetooth-Einrichtungs-Modus befindet.

**2. Koppeln des Geräts**

- Öffnen Sie die App und wählen Sie das zu koppelnde Gerät aus.
- Nach der Einrichtung können Sie das Gerät bedienen.

**3. Verbinden mit WLAN (optional)**

- Für die Netzwerk-Fernbedienung und weitere Netzwerkfunktionen folgen Sie den Anweisungen der App, um das Gerät mit Ihrem Heim-WLAN zu verbinden.

**Anmerkung:** Wenn der Einrichtungsvorgang unterbrochen wird, halten Sie die  -Taste 2 Sekunden lang gedrückt, um den Bluetooth-Einrichtungsmodus erneut aufzurufen.

### 3.8 Testen der Bewässerungreichweite

1. Drehen Sie den Wasserhahn komplett auf. Stellen Sie sicher, dass der Bewässerungsbereich frei von Hindernissen ist.
2. Befolgen Sie die Anweisungen der App, um zu testen, ob die maximale Sprühdistanz die Bereichsgrenze abdecken kann, und passen Sie die Position des Geräts entsprechend an.

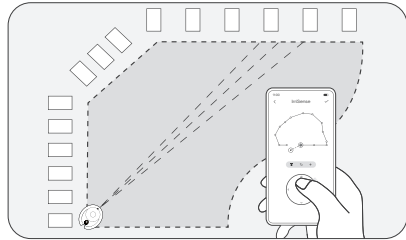

### 3.9 Installation des Geräts

1. Installieren Sie die Verankerung auf einer ebenen Fläche, wobei der Pfeil der Verankerung in Richtung des Bewässerungsbereichs zeigen muss.
2. Setzen Sie das Gerät ordnungsgemäß auf die Verankerung auf. Stecken Sie die Gartenpflöcke in die Löcher in der Basis des Geräts. Ziehen Sie jeden Gartenpflock mit einem Inbusschlüssel fest, um das Gerät zu sichern.

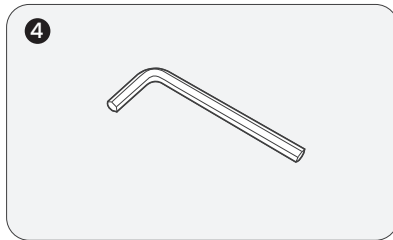
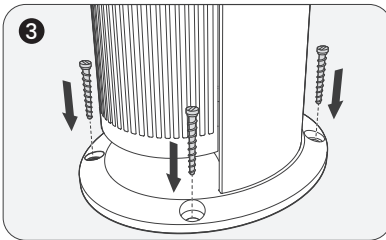
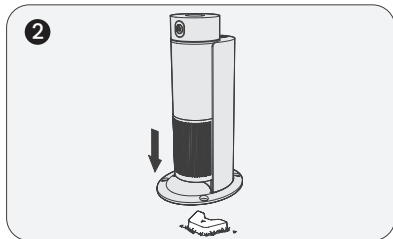
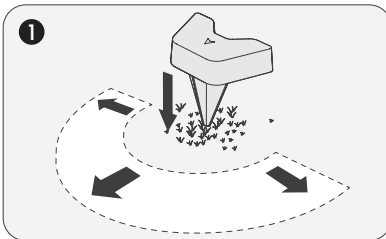

### 3.10 Erstellen einer Bewässerungskarte

Nachdem das Gerät gekoppelt wurde, folgen Sie den Anweisungen der App, um die Bewässerungskarte zu erstellen.

#### 1. Einstellen des Bewässerungsbereichs

- Verwenden Sie die Vier-Wege-Taste, um zu regulieren und sicherzustellen, dass der am weitesten entfernte Umrisspunkt die Rasenkante erreicht.

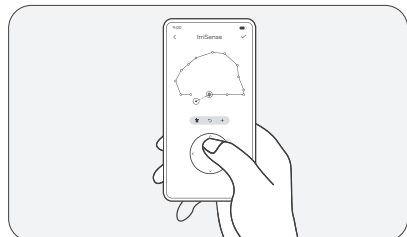

## 2. Speichern der Umrisspunkte

- Speichern Sie jeden Umrisspunkt entlang der Rasenkante, um die Karte für die Rasenbewässerung zu erstellen.

### Anmerkungen:

- Wenn das Gerät nach der Erstellung der Karte verschoben wird, müssen Sie die Bewässerungskarte neu erstellen, um eine genaue Bewässerung zu gewährleisten.
- Vermeiden Sie bei der Erstellung der Bewässerungskarte abrupte Entfernungsänderungen zwischen den Umrisspunkten. Für eine höhere Genauigkeit sollten Sie die Bereiche in einem größeren Winkel abdecken.
- Wenn die Bewässerung von der Bewässerungskarte abweicht, setzen Sie die Karte zurück und fügen Sie Umrisspunkte hinzu, um die Genauigkeit zu erhöhen.
- Das Gerät unterstützt die Einstellung von Bewässerungszonen nach Punkten, Linien oder Flächen. Aufgrund der Eigenschaften der Düse (die bei kürzeren Entfernungen einen konzentrierteren Wasserstrahl erzeugt), wird jedoch empfohlen, Punkt- oder Linienzonen in der Nähe des Geräts zu halten, um eine optimale Leistung zu erzielen.

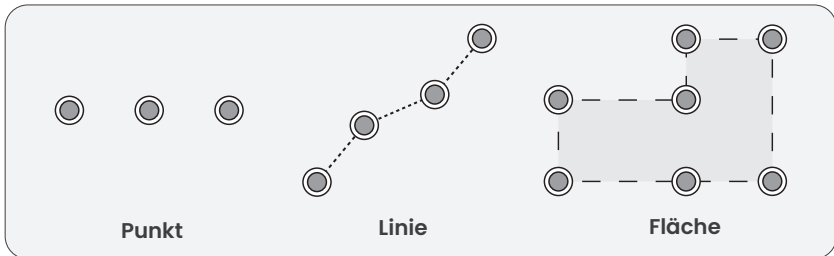

## 3.11 Sofortiger Beginn der Bewässerung

### Starten über die App

- Starten Sie die Bewässerung sofort in der App-Oberfläche.



### 3.12 Einstellen eines Bewässerungsplans

- Verwenden Sie die App, um die automatische Bewässerung zu einer bestimmten Zeit zu planen.

⚠ • **VORSICHT:** Wenn sich mehrere IrriSense-Geräte denselben Wasserhahn teilen, planen Sie die Bewässerungszeiten separat, um eine vollständige Abdeckung des Rasens während der Bewässerung sicherzustellen.

- Um optimale Ergebnisse zu erzielen, wird empfohlen, die Bewässerungszeit auf den frühen Morgen zu legen (etwa 6 Uhr), um den Effekt von Wind und Verdunsten des Wassers zu reduzieren. Sie können die Bewässerungstiefe auch wöchentlich anpassen, um den sich ändernden Umweltbedingungen Rechnung zu tragen.

Wenn die Bewässerung beginnt, erstellt das Gerät eine Bewässerungsrouten auf der Grundlage der eingestellten Rasenform.

Nach der Bewässerung der Rasenkanten werden die inneren Bereiche, die zusätzlich bewässert werden müssen, mit einem mäandrierenden Sprühbild bewässert.

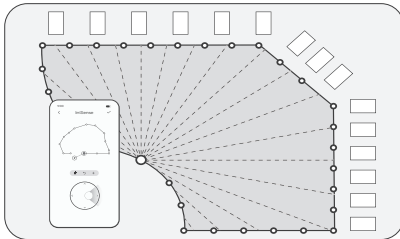

### 3.13 Wetteranpassung

#### Regensensor

- Wenn der Regensensor Niederschlag feststellt, bricht das Gerät die Bewässerung ab.

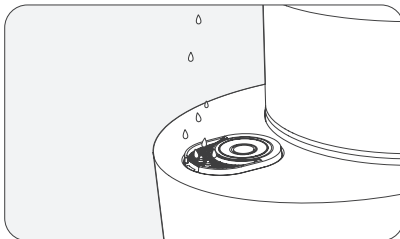

## 4 **Wartung**

### 4.1 Auswechseln des Düsendeckels

#### 1. Strom- und Wasserabschaltung

- Trennen Sie den Netzstecker und drehen Sie den Wasserhahn zu, um mögliche Gefahren zu vermeiden.

#### 2. Entfernen des Düsendeckels

- Führen Sie einen Schlitzschraubendreher in die Nut an der Unterseite des Düsendeckels ein, um ihn abzuhebeln.
- Heben Sie den Düsendeckel vorsichtig an und entfernen Sie ihn.

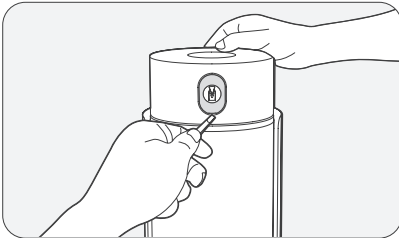

#### 3. Installieren des neuen Düsendeckels

- Richten Sie den neuen Düsendeckel aus und drücken Sie ihn an seinen Platz, bis Sie ein „Klick“-Geräusch hören, das anzeigt, dass er befestigt ist.
- Schließen Sie das Gerät wieder an die Stromversorgung an und schalten Sie die Wasserquelle ein, um den normalen Betrieb wieder aufzunehmen.

**Anmerkung:** Der Düsendeckel ist für eine gleichmäßige Bewässerung unerlässlich. Ersetzen Sie den Düsendeckel, wenn er beschädigt ist.

### 4.2 Auswechseln der Düse

#### 1. Strom- und Wasserabschaltung

- Trennen Sie den Netzstecker und drehen Sie den Wasserhahn zu, um mögliche Gefahren zu vermeiden.

#### 2. Entfernen des Düsendeckels

- Hebeln Sie mit einem kleinen Schlitzschraubendreher den Rand einer Seite des Düsendeckels ab.
- Heben Sie den Düsendeckel vorsichtig an und entfernen Sie ihn.

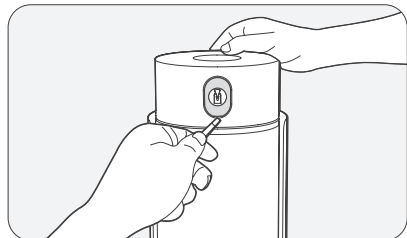

### 3. Entfernen der Düsen

- Führen Sie den Schraubendreher in die Schutzabdeckung des Kopfes ein.
- Lösen Sie die 2 Befestigungsschrauben an der Ober- und Unterseite der Düse und bewahren Sie die Schrauben an einem sicheren Ort auf.

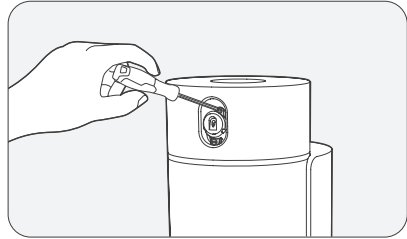

### 4. Entfernen Sie die Düse

- Entfernen Sie die gebrauchte Düse, führen Sie einen Schlitzschraubendreher in die Nut an der Unterseite des Düse ein, um sie herauszuhebeln.

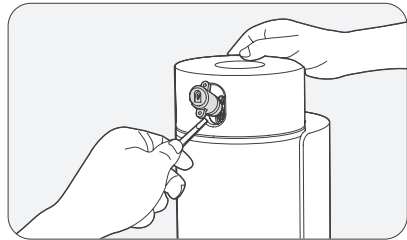
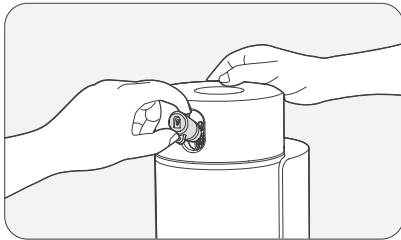

### 5. Installieren der neuen Düse

- Setzen Sie die neue Düse an den Wasserausgang.
- Ziehen Sie die 2 Befestigungsschrauben an, um sicherzustellen, dass die Rohrleitung richtig abgedichtet ist.

### 6. Wiedereinsetzen des Düsendeckels

- Bringen Sie den Düsendeckel an und drücken Sie ihn fest an.
- Schließen Sie das Gerät wieder an die Stromversorgung an und schalten Sie die Wasserquelle ein, um den normalen Betrieb wieder aufzunehmen.

## 4.3 Aufbewahrung Ihres IrriSense 2 im Winter

Um das Gerät zu schützen und es vor Schäden durch einfrierende Schläuche zu bewahren, empfiehlt es sich, den Drainage-Modus in der Aiper-App zu aktivieren, das Gerät abzubauen und es vor dem Winter in einem Raum zu lagern.

### 1. Wasser ablassen

- Schalten Sie die Wasserquelle aus und aktivieren Sie den Entwässerungsmodus in der App.

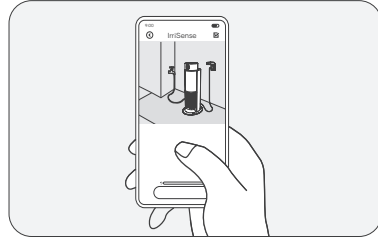
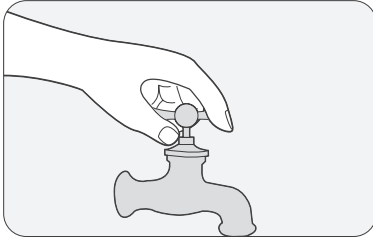

### 2. Entfernen der Wasseranschlüsse

- Schrauben Sie den Schlauch ab und entfernen Sie alle Anschlüsse am Wasseranschluss des Geräts.

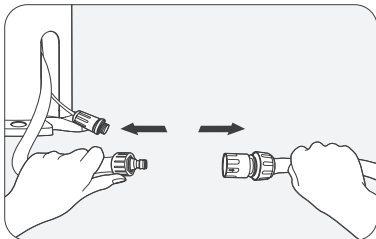

### 3. Den Netzstecker trennen

- Ziehen Sie den Netzstecker und lagern Sie das Netzkabel und das Netzteil ordnungsgemäß.

### 4. Abbau des Geräts

- Schrauben Sie die Gartenpflöcke der Reihe nach heraus.
- Heben Sie das Gerät senkrecht an und bringen Sie es zur Lagerung nach drinnen.

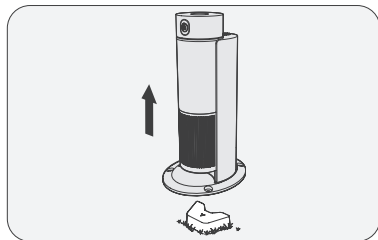
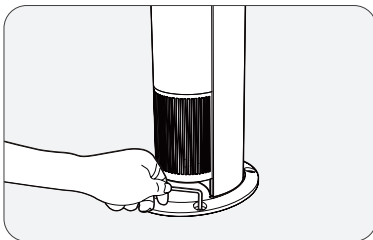

### 5. Beibehaltung der Verankerung

- Lassen Sie die Verankerung in ihrer ursprünglichen Position, um zu vermeiden, dass Sie die Bewässerungskarte neu erstellen müssen, wenn Sie das Gerät erneut installieren.

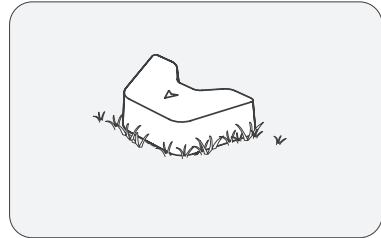

**Anmerkung:** Öffnen Sie nach dem Wiederherstellen der Stromversorgung die Geräteseite in der App, um die Verbindung wiederherzustellen.

## 4.4 Verschönern Sie Ihren IrriSense 2

Sorgen Sie für mehr Ästhetik in Ihrem Hof, indem Sie Schläuche und Kabel diskret verstecken.

### 1. Schläuche und Drähte strategisch verlegen

- Verlegen Sie Schläuche und Kabel entlang von Hausecken, Hofmauern oder Terrassen, um sie weniger sichtbar zu machen.

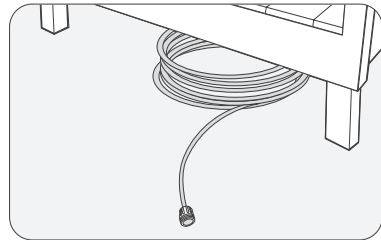

### 2. Natürliche Elemente nutzen

- Verlegen Sie Schläuche und Kabel in der Nähe von Sträuchern, Erdrändern oder Rasenkanten, damit sie sich natürlich in die Landschaft einfügen.

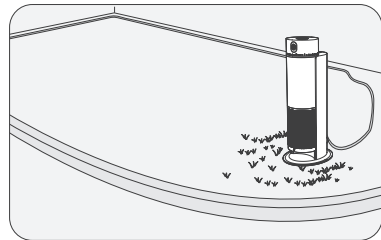

### 3. Im Boden verstecken

- Decken Sie Schläuche und Kabel mit Rasen, Steinen, Erde oder Kies ab, um sie in die Umgebung des Hofes zu integrieren.

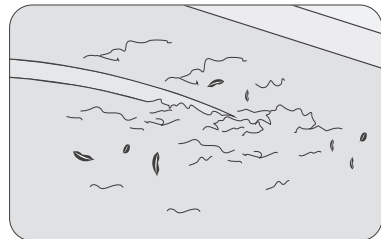









### 4. Schlauchfarben anpassen

- Wählen Sie Schläuche in Farben, die zu Ihrem Rasen oder Ihrer Umgebung passen.
- Vermeiden Sie glänzende, reflektierende Schläuche, die optisch auffallen.

## 5 Technische Daten

Modell: WAW1
Abmessungen: 223 mm * 268 mm * 582 mm (8,8 Zoll * 10,6 Zoll * 22,9 Zoll)
Rasengröße: 222-445 m <sup>2</sup> (2400-4800 Fuß <sup>2</sup> )
Nennreichweite: 12 m (39 Fuß)
Nenndurchflussrate: 25 LPM (5,5 GPM)
Nenningangs-Wasserdruck: 2,0 bar
Maximaler Eingangs-Wasserdruck: 6,9 bar
Netzteilmodell: GMA18-210075-2A
Netzteileingang: 100-240 V~, 50-60 Hz, 1,0 A
Netzteilausgang: 21 V = 0,75 A
Maximalleistung: 15,75 W
Wasserversorgungsanschlüsse: 19 mm (3/4 Zoll) GHT-Innengewinde
Einsatztemperatur: 0-40°C (32-104°F)
Feuchtigkeitsbereich: 0~90 %
Wasserschutzklasse: IPX6
Bluetooth-Frequenzbereich: 2,4000-2,4835 GHz, Maximaler E.I.R.P: 10 dBm
2,4G WLAN-Frequenzbereich: 2,4000-2,4835 GHz, Maximaler E.I.R.P: 20 dBm

	Gleichstrom.
	Wechselstrom.
	Geräte der Klasse II.
	Stromversorgung wechseln.
	Polarität des Gleichstromanschlusses.
	Kurzschlussfester Sicherheitstrenntransformator.
	Lesen Sie die Bedienungsanleitung sorgfältig.
	Nur zur Verwendung in Innenräumen.
	Wenn die Stifte der Steckerteile beschädigt sind, muss das Steckernetzteil verschrottet werden.



## 6 LED-Leuchte

LED-Leuchten-Status	Statusbeschreibung
Blau stetig	Das Gerät ist nicht mit dem Telefon und dem Internet verbunden.
Blau blinkend	Das Gerät wartet auf die Bluetooth-Kopplung.
Grün stetig	Das Gerät ist mit dem Telefon oder dem Internet verbunden.
Blinkt gelb	Die interne Uhr des Geräts ist nicht synchronisiert. Siehe Abschnitt „7. Fehlerbehebung“ für Lösungen.
Blinkt orange	Gerätewarnung. Bitte folgen Sie den Anweisungen der App zur Fehlerbehebung.
Blinkt rot	Gerätefehler. Bitte folgen Sie den Anweisungen der App zur Fehlerbehebung.

## 7 Fehlerbehebung

NR.	Fehlfunktion	Mögliche Ursachen	Lösungen
1	Das Gerät schaltet sich nicht ein.	Das Gerät hat keine Energie.	Vergewissern Sie sich, dass das Gerät ordnungsgemäß an das Stromnetz angeschlossen ist.
		Das Netzteil oder das Gerät ist beschädigt.	Bitte wenden Sie sich an den Aiper-Kundendienst.
2	Das Gerät erreicht nicht die maximale Bewässerungsdistanz.	Ungeeigneter Wasserdruck oder Durchflussrate des Wasserhahns.	Messen Sie den Wasserdruck und die Durchflussrate des Wasserhahns. Stellen Sie das Gerät an einen anderen Ort, wenn die Standards nicht erfüllt werden.
		Unzureichender Innendurchmesser des Schlauches.	Verwenden Sie einen 19 mm (3/4 Zoll) Gartenschlauch. Stellen Sie sicher, dass sich keine Fremdkörper im Schlauch befinden.
		Der Schlauch ist zu lang.	Um eine optimale Bewässerung zu gewährleisten, verwenden sie einen maximal 15m (50 Fuß) langen Schlauch. Ein kürzerer Schlauch ermöglicht eine größere Bewässerungsdistanz.
		Die Schläuche sind nicht richtig angeschlossen.	Vermeiden Sie die Verwendung eines Wasserabscheiders und vermeiden Sie Knicke im Schlauch. Vergewissern Sie sich, dass der Anschluss und der Schlauch nicht undicht sind.
		Die Düse ist verstopft oder abgenutzt.	Befolgen Sie den Abschnitt „Auswechseln des Düsendeckels“ im Kapitel „Wartung“ und ersetzen Sie die entsprechenden Teile. Wenn keine Besserung eintritt, wenden Sie sich an den Aiper-Kundendienst.
	Mehrere IrriSense-Geräte teilen sich denselben Wasserhahn und sind so eingestellt, dass sie zur gleichen Zeit arbeiten.	Verschieben Sie die Betriebszeiten der IrriSense-Geräte, die sich denselben Wasserhahn teilen.	

NR.	Fehlfunktion	Mögliche Ursachen	Lösungen
2	Das Gerät erreicht nicht die maximale Bewässerungsdistanz.	Der Filter ist verstopft.	Entfernen und waschen Sie den Filter.
3	Wasseraustritt.	Es ist normal, dass sich während des Gebrauchs Wasser auf dem Gerät sammelt oder gelegentlich aus der Düse tropft.	Es sind keine besonderen Maßnahmen oder Wartungsarbeiten erforderlich.
		Die Rohrleitung des Geräts ist beschädigt.	Bitte wenden Sie sich an den Aiper-Kundendienst.
		Galvanische Korrosion durch die Verwendung verzinkter Steckverbinder.	Verwenden Sie stattdessen Messing- oder Kunststoffstecker.
4	Die Bewässerung weicht von der Bewässerungskarte ab.	Die Wetterbedingungen variieren stark.	Schließen Sie die Karteneinstellung in einer windstillen Umgebung ab und folgen Sie den Anweisungen der App, um windiges Wetter intelligent zu überspringen.
		Schwankender Wasserdruck von der Wasserquelle.	Setzen Sie die Karte zurück, wenn der Kontrollwasserdruck relativ konstant ist.
		Die Düse ist verstopft oder abgenutzt.	Befolgen Sie den Abschnitt „Auswechseln des Düsendeckels“ im Kapitel „Wartung“ und ersetzen Sie die entsprechenden Teile. Wenn das Problem nicht gelöst werden kann, wenden Sie sich an den Aiper-Kundendienst.
		Das Gerät wurde bewegt.	Fixieren Sie das Gerät erneut und stellen Sie die Karte ein.
		Die Bewässerungskarte wurde nicht korrekt erstellt.	Setzen Sie die Karte zurück und fügen Sie weitere Umrisspunkte hinzu, wenn Sie eine neue Karte erstellen.

NR.	Fehlfunktion	Mögliche Ursachen	Lösungen
5	Der Wasserfluss wird nicht ausreichend verteilt.	Das Gummi des Düsendeckels ist alt oder hat an Elastizität verloren.	Befolgen Sie den Abschnitt „Auswechseln des Düsendeckels“ im Kapitel „Wartung“ und ersetzen Sie die entsprechenden Teile.
		Das Gummi des Düsendeckels ist nicht richtig angebracht.	Entfernen Sie den Düsendeckel vorsichtig, um zu prüfen, ob das Gummiteil richtig eingebaut ist.
6	Das Gerät lässt sich nicht steuern.	Das Gerät arbeitet nicht ordnungsgemäß.	Schließen Sie die Stromversorgung wieder an das Gerät an. Koppeln Sie das Gerät über Bluetooth mit der App.
		Das Netzwerk des Geräts hat Verzögerungen.	Steuern Sie das Gerät direkt über das Bluetooth des Telefons oder platzieren Sie das Gerät in einem Bereich mit stabilem 2,4-GHz-WLAN-Signal.
7	Das Gerät kann keine Verbindung zum Telefon herstellen.	Bluetooth ist nicht eingeschaltet.	Aktivieren Sie Bluetooth auf Ihrem Telefon.
		Das Gerät befindet sich nicht im Kopplungs-Modus.	Halten Sie  2 Sekunden lang gedrückt, um in den Kopplungs-Modus zu gelangen.
		Das Telefon ist nicht mit dem Netzwerk verbunden.	Vergewissern Sie sich, dass das Telefon ordnungsgemäß mit dem Netzwerk verbunden ist, und versuchen Sie es dann erneut.
		Das Gerät ist mit einem anderen Konto gekoppelt.	Halten Sie  etwa 15 Sekunden lang gedrückt, um das Gerät zurückzusetzen und die Kopplung erneut zu versuchen.
		Das Telefon ist zu weit vom Gerät entfernt.	Stellen Sie das Telefon nicht weiter als 20 m (65,6 Fuß) vom Gerät entfernt auf.

NR.	Fehlfunktion	Mögliche Ursachen	Lösungen
8	Beschlag im Inneren des oben angebrachten Wasserdruckmessgeräts.	Temperatur- und Feuchtigkeitsschwankungen führen zum Beschlagen.	Dies ist ein normales Phänomen. Es sind keine Maßnahmen oder Wartungsarbeiten erforderlich.
9	Das Gerät führt geplante Bewässerungsaufgaben nicht oder zu falschen Zeiten aus.	Nach der Erstellung des Bewässerungsplans kam es zu einem Stromausfall.	Verbinden Sie das Gerät erneut via Bluetooth mit der App.
10	Die Richtung des Wasserstrahls ist falsch oder teilt sich in mehrere Strahlen auf.	Fremdkörper in der Rohrleitung oder unsachgemäße Installation der Düse können den Wasserstrahl spalten.	Entfernen Sie die Düse, reinigen Sie sie und setzen Sie sie wieder korrekt ein oder ersetzen Sie sie durch eine neue.
11	Korrosion an den Metallkontakten des Regensors.	Metallkontakte sind längerfristig Feuchtigkeit ausgesetzt.	Spülen Sie die Metallkontakte gründlich ab und trocknen Sie sie mit einem weichen Tuch.
12	Die Anzeige der Funktionstaste leuchtet nicht.	Problem mit der Stromversorgung.	Trennen Sie den Netzstecker und verbinden Sie ihn erneut. Wenn das Problem weiterhin besteht, warten Sie 30 Minuten und versuchen Sie es erneut. Wenn das Problem nicht gelöst werden kann, wenden Sie sich an den Aiper-Kundendienst.
13	LED-Leuchte blinkt gelb.	Die interne Uhr des Geräts ist nicht synchronisiert.	Synchronisieren Sie sie, indem Sie das Gerät mit dem Internet verbinden oder die Aiper App verwenden: Gehen Sie zur Seite „Gerätstatus“ und verbinden Sie sich über Bluetooth mit dem Gerät.

## 8 Garantie

Dieses Produkt hat die von unseren Technikern durchgeführte Qualitätskontrolle und Sicherheitsprüfung bestanden.

1. Dieses Produkt wird mit einer Garantie geliefert, die den Motor ab dem Kaufdatum abdeckt. Es gelten die gesetzlichen Bestimmungen des jeweiligen Landes für die Garantiebedingungen.
2. Diese Garantie erlischt, wenn das Produkt verändert, missbraucht oder von nicht autorisierten Personen repariert wurde.
3. Diese Garantie erstreckt sich nur auf Fabrikationsfehler und deckt keine Schäden ab, die durch unsachgemäße Handhabung des Produkts durch den Besitzer entstehen.
4. Die Bestellnummer oder der Kaufbeleg muss bei jeder Reparaturanforderung während der Garantiezeit vorgelegt werden.
5. Dies ist eine zusätzliche Garantie, die von AIPER INTELLIGENT SARL, 43-47 Avenue de la Grande Armée, 75116 Paris, Frankreich, angeboten wird. Diese Garantie berührt nicht die unentgeltlichen Rechtsbehelfe wegen Vertragswidrigkeit, die dem Verbraucher gegenüber dem Verkäufer nach dem Gesetz zustehen.
6. Garantie E-Mail: [service@aiper.com](mailto:service@aiper.com)

### Konformitätserklärung (CE)

#### VEREINFACHTE EU-KONFORMITÄTSEKTLÄRUNG

Hiermit erklärt die Shenzhen Aiper Intelligent Co., Ltd. dass die Funkanlage des Typs WAW1 der Richtlinie 2014/53/EU entspricht. Den vollständigen Text der EU-Konformitätserklärung finden Sie unter der folgenden Internetadresse: <https://aiper.com/eu/productdoc>

Die EU-Konformitätserklärung kann unter der unten angegebenen Adresse angefordert werden:

AIPER INTELLIGENT SARL

43-47 Avenue de la Grande Armée, 75116 Paris, Frankreich

**Konformitätserklärung zur Regelung der Europäischen Union  
Informationen für Nutzer zur Entsorgung von Elektro- und Elektronik-  
Altgeräten.**

**Korrekte Entsorgung dieses Produkts**



Dieses Symbol auf dem Produkt oder auf der Verpackung weist darauf hin, dass gebrauchte Elektro- und Elektronikgeräte nicht mit unsortiertem Hausmüll vermisch werden dürfen. Um eine ordnungsgemäße Behandlung zu gewährleisten, sind Sie dafür verantwortlich, Ihre Altgeräte bei den dafür vorgesehenen Sammelstellen abzugeben.

Die ordnungsgemäße Entsorgung dieses Produkts trägt dazu bei, wertvolle Ressourcen zu sparen und mögliche negative Auswirkungen auf die menschliche Gesundheit und die Umwelt zu vermeiden, die sonst durch unsachgemäße Abfallentsorgung entstehen könnten.

Um Ihr gebrauchtes Gerät kostenlos zurückzugeben, nutzen Sie bitte die Rückgabe- und Sammelsysteme oder wenden Sie sich an den Händler, bei dem Sie das Produkt gekauft haben.

Bei unsachgemäßer Entsorgung dieser Abfälle können gemäß den nationalen Rechtsvorschriften Strafen verhängt werden.



**Hersteller**

Shenzhen Aiper Intelligent Co., Ltd.

Units 3201, 3203A and 3205, 32nd Floor, Block C, Phase 2 Galaxy World, Minle Community, Minzhi Street, Longhua District, Shenzhen, Guangdong, China, 518129

CN Tel: +8675521018957

E-Mail: [service@aiper.com](mailto:service@aiper.com)

[www.aiper.com](http://www.aiper.com)

Thank you for choosing Aiper.

You've now joined millions who have already trusted Aiper to care for their gardens and are enjoying the convenience of a hassle-free, lush lawn.

This user manual will help you maintain your device and ensure it performs at its maximum efficiency for years to come. Please take a moment to read through it.

If you have any questions, please visit our website at [www.aiper.com](http://www.aiper.com) and contact our customer service team for assistance or more information.

### Aiper Customer Service:

 Email: [service@aiper.com](mailto:service@aiper.com)

 Facebook: [@AiperOfficial](https://www.facebook.com/AiperOfficial)



Scan for Video Guide



Scan the QR Code to Access  
Customer Support

## 1 **⚠ IMPORTANT SAFETY INSTRUCTIONS**

Please read this manual carefully and follow all warnings and instructions when using your Aiper Smart Irrigation (hereinafter referred to as *device*). Failure to comply may result in electric shock, fire, or serious injury. Aiper is not liable for any losses or injuries caused by improper use of this device.

For your safety and the optimal performance of this device, please read and follow these instructions:

1. This device can be used by children aged from 8 years and above and persons with reduced physical, sensory or mental capabilities or lack of experience and knowledge if they have been given supervision or instruction concerning use of the device in a safe way and understand the hazards involved.
2. This device is not intended for use by persons (including children) with reduced physical, sensory or mental capabilities, or lack of experience and knowledge, unless they have been given supervision or instruction concerning use of the device by a person responsible for their safety.
3. Children shall not play with the device. This device shall not be used by children. Cleaning and user maintenance shall not be carried out by children.
4. Ensure that children do not attempt to touch the device while it is operating.
5. Do not allow children to ride the device under any circumstance.
6. Do not operate the device with people or animals on the lawns.
7. While operational, do not place your hands into any part of the device as this may result in injury.
8. Do not leave or operate the device in freezing temperatures.
9. Before connecting the power supply to the device, make sure both connectors are completely dry. Moisture caught between connectors during charging can cause pin corrosion and breakage.

10. Keep the power connector capped when not in use. Leaving the pins exposed to water may cause irreversible power damage.
11. The device must only be supplied at SELV.
12. **WARNING:** To reduce the risk of electric shock, replace damaged cord immediately.
13. If the power cord is damaged, it must be replaced or repaired by a qualified electrician or Aiper Customer Care to avoid any hazards. The power supply is not to be repaired and not to be used any longer if it is damaged or defective.
14. Use only brass or plastic couplings. Do not connect the device to aluminum or steel hose ends (will cause corrosion).
15. The new hose-sets supplied with the device are to be used and that the old hose-sets should not be reused.
16. A pressurized hose may burst in high heat. Do not leave your hose pressurized and exposed to the sun.
17. Do not use any tools to secure the hose connection.
18. Only certified professionals should disassemble the sealed drive kit of your device.
19. Always secure the device with the provided locator to prevent it from tipping over or causing inaccuracies in the designated map. Please note that any damage caused by dropping the device is not covered by warranty.
20. Do not drop, pierce the shell, or intentionally damage the device in any way, as this may void your warranty.
21. To prevent RF exposure, a separation of 20 cm or more is recommended between the persons operating the device and the device itself. Operation at closer distances is not recommended. The antenna used for this device's transmitter must not be co-located with any other antenna or transmitter.
22. When not using the power supply for a long period of time, please unplug it.

23.To prevent contamination of your drinking water, ensure that the faucet connected to the device is equipped with a check valve. Do not connect the device directly to a drinking water supply.

Government regulations determine the specific type and maintenance requirements of the check valve needed when connecting a device like Aiper to the water supply. Regulations may vary by municipality, so it's essential to install and maintain the appropriate check valve for your area. Aiper is not liable for any damage or harm resulting from failure to comply with these requirements.

24.Ensure the device is turned off while not in use or while performing maintenance.

25.When not in use, store the device indoors, in a cool, well-ventilated area.

26. CAUTION:

- FOR USE WITH LAWNS ONLY.
- FOR OUTDOOR USE ONLY.
- KEEP FROM FREEZING.
- ONLY USE BRASS OR PLASTIC HOSE-ENDS. OTHER METALS WILL CORRODE AND FUSE TO DEVICE.
- FOR USE ONLY WITH AUTHORIZED AIPER POWER SUPPLY, MODEL: GMA18-210075-2A.

## SAVE THESE INSTRUCTIONS

## 2 Product Components

### 2.1 Package Contents

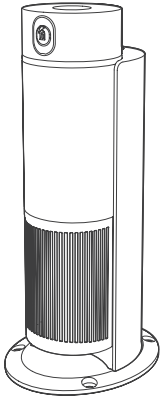

Smart Irrigation \* 1

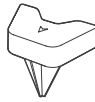

Locator \* 1

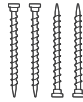

Garden Peg \* 4



Allen Key \* 1



10m (32.8 ft)  
Extension Cord \* 1

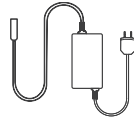

Power Supply \* 1



Check Valve \* 1

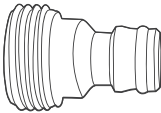

GHT Threaded Male  
Quick Connector \* 1



Quick Start Guide \* 1



User Manual \* 1

\*GHT: Garden Hose Thread  
(American Standard)

\*The specific appearance is based on the actual product.

## 2.2 Component Overview

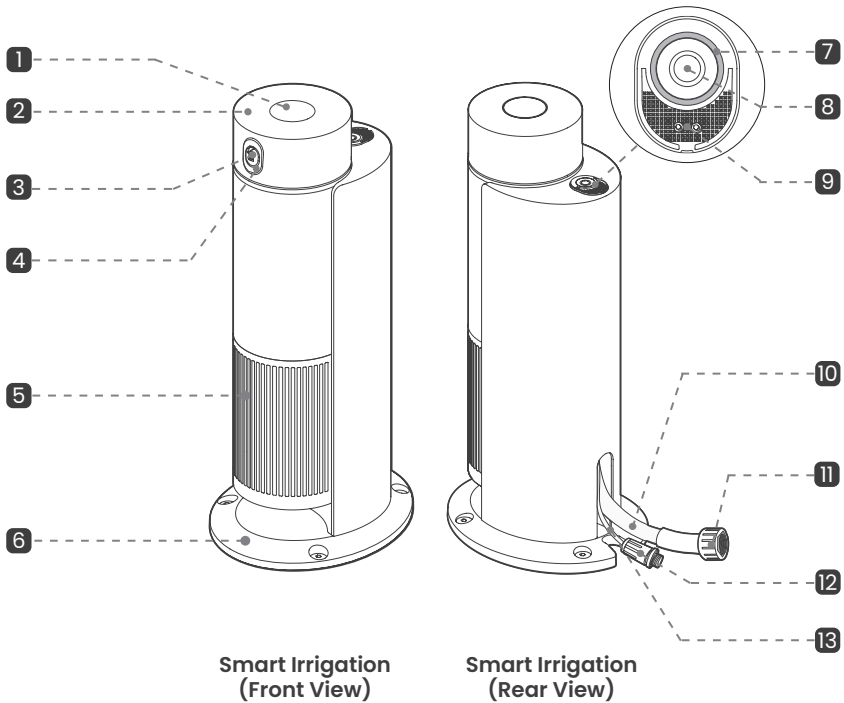

- 1 Water Pressure Gauge
- 4 Nozzle Lid
- 7 LED Indicator
- 10 Inlet Hose
- 13 Cord

- 2 Rotating Head
- 5 Solution Chamber
- 8 ○: Function Button
- 11 19mm (3/4 in) GHT  
Hose Connector

- 3 Nozzle
- 6 Dock
- 9 Rain Sensor
- 12 Waterproof Power  
Supply Connector

### Notes:

- Solution bottles need to be purchased separately.
- Folding marks on the 10 Inlet Hose are normal and do not affect performance.
- The water pressure gauge at the top of the device indicates only the pressure at the nozzle outlet.

## 2.3 Button Description

After powering the device, press and hold  for 2 seconds to enter Pairing Mode. The LED Indicator will be flashing blue in Pairing Mode.

**Briefly press  :**

- When the irrigation map is set: Starts or stops the irrigation task.
- When the irrigation map is not set: The LED Indicator will flash 3 times.

**Press and hold  for 15 seconds:**

- Restores the device to factory settings. The buzzer will emit a long *beep* to confirm.

# 3 How to Use Your Aiper IrriSense 2

## 3.1 Operating Conditions

To achieve the desired irrigation distance, ensure your water source meets the following requirements.

Damage resulting from use outside these conditions will not be covered under warranty.

### Water Source Requirements

Hose	Use a hose with a length of below 15m (49 ft) and a diameter of 19mm (3/4 in) or above. Do not use telescopic pipes.
Water Pressure	2.0 bar or above.
Flow Rate	25 LPM (5.5 GPM) or above.

**Note:** Do not use a water separator, as it may reduce the irrigation range.

To ensure your outdoor tap meets the necessary water pressure specifications and flow rate, follow these steps:

#### 1. Water Pressure Measurement:

- Attach a water pressure gauge to your outdoor tap.
- Open the tap fully to maximize water flow.
- A reading of 2.0 bar or higher indicates that your water pressure is sufficient.

#### 2. Flow Rate Measurement:

- Place a 20 L (4.4-gallon) bucket under the tap.
- Open the tap fully to maximize water flow.
- If the bucket fills within 48 seconds, your flow rate is adequate.

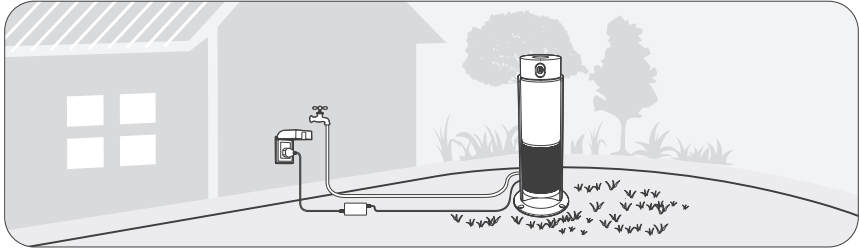

### Power Supply Requirements

- The power supply is safe for outdoor use in sheltered areas (e.g., under a roof or awning).
  1. Use a waterproof outlet with a protective cover to avoid direct exposure to rain, splashing water, or direct sunlight.
  2. Keep the power supply perpendicular to the ground and away from areas with standing water.

### Communication Requirements

- **Bluetooth Control:** The device can be directly controlled via Bluetooth.
- **Wi-Fi Control:** For Internet control, place the device within the range of a 2.4GHz Wi-Fi network signal.

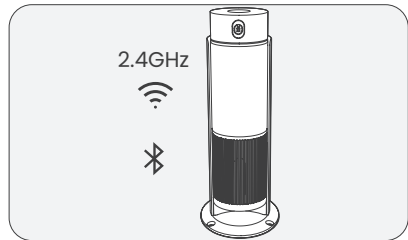

## 3.2 Downloading the App

Download the Aiper App for device setup (The App is essential for use): You can download and install the Aiper App by scanning the QR code below or by searching for *Aiper* in your App Store.

### Notes:

- iOS 12.0 or later, or Android 8.0 or later is required for full App functionality on your smartphone or device.
- Once installed, follow the App's instructions to complete registration, login, and network setup.



Aiper App

### 3.3 Installation Guide

After entering the main interface of the App, click [ + ] in the upper right corner of the App and scan the QR code on the right side to get the installation guide. Follow the instructions to determine the device's installation location.



Installation Guide

### 3.4 Selecting the Irrigation Area

1. Place the device in the desired irrigation area. (For easy carrying, use the recessed grips located on the bottom of the device.)
2. Do not install the locator and fasten the device for now. Wait until the app guides you to find and confirm the proper location.

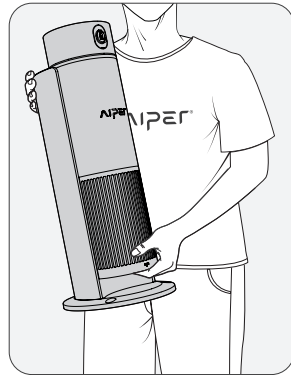

### 3.5 Connecting the Hose

Connect Garden Hose with Quick Connector

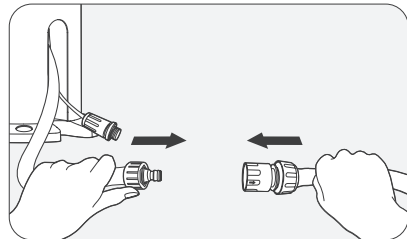

**Notes:**

Fasten the quick connector to the hose with pliers to prevent water leakage. It is recommended to use a hose with a diameter of 19 mm (3/4 in) to ensure sufficient irrigation range.

### 3.6 Connecting the Circuit

1. Attach the male end of the extension cord to the waterproof power supply connector on the base of the device.

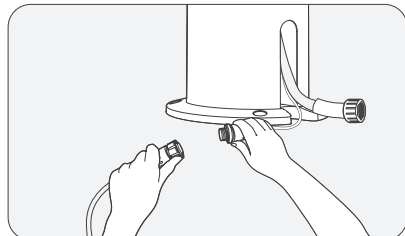

2. Attach the female end of the extension cord to the waterproof connector for the power supply.

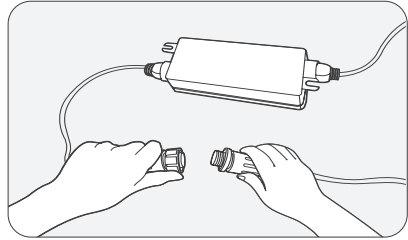

3. Insert the power plug into a waterproof outlet.

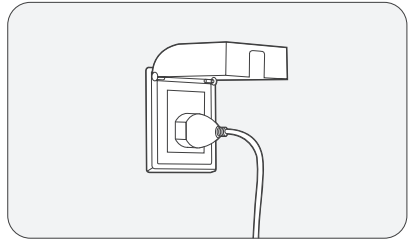

When the device is successfully powered, it will beep. This indicates that the device has completed a self-check and is ready for App Setup & Pairing.

**Notes:**

- For optimal water resistance, fasten the cord's waterproof connectors.
- Use an outdoor outlet with a waterproof cover.

### 3.7 App Setup & Pairing

#### 1. Enter Bluetooth Setup Mode

- Press and hold  for 2 seconds.
- The LED Indicator will be flashing blue, indicating that the device is in Bluetooth Setup Mode.

#### 2. Pair the Device

- Open the App and select the device to be paired.
- You can operate the device after the setup.

#### 3. Connect to Wi-Fi (Optional)

- For networking remote control and more networking functions, follow the App's instructions to connect the device to your home Wi-Fi.

**Note:** If the setup process is interrupted, press and hold  for 2 seconds to re-enter Bluetooth Setup Mode.

### 3.8 Testing the Irrigation Range

1. Turn on the tap to its maximum flow. Ensure the irrigation area is clear of obstacles.
2. Follow the app's instructions to test whether the maximum spray distance can cover the area boundary, and adjust the device position accordingly.

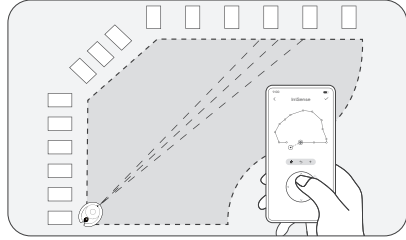

### 3.9 Installing the Device

1. Install the locator on a flat surface with the locator's arrow oriented toward the irrigation area.
2. Put the device onto the locator properly. Insert the garden pegs into the holes on the base of the device. Tighten each garden peg using an Allen Key to fasten the device.

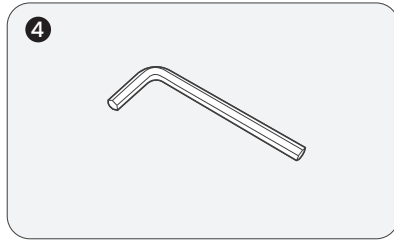
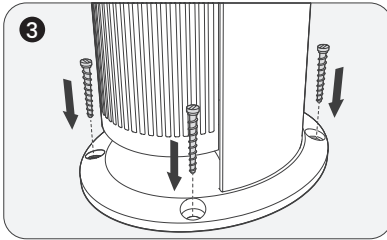
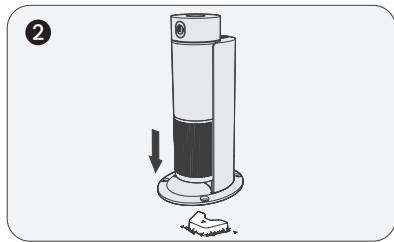
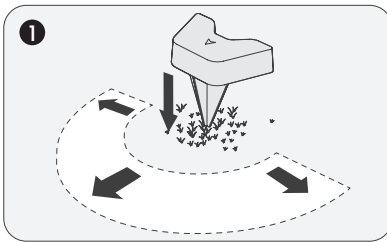

### 3.10 Building an Irrigation Map

After the device is paired, follow the App's instructions to build the irrigation map.

#### 1. Adjust the Irrigation Range

- Use the four-way button to regulate and ensure that the furthest contour point reaches the edge of the lawn.

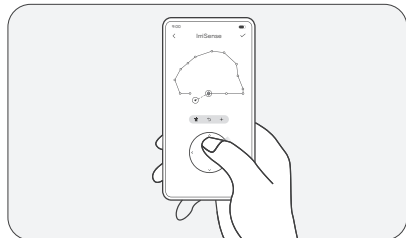

**2. Save the Contour Points**

- Save each contour point along the lawn's edge to build the lawn irrigation map.

**Notes:**

- If the device is moved after the map is built, you must rebuild the irrigation map to maintain accurate irrigation.
- When creating the irrigation map, avoid abrupt distance changes between contour points. For greater accuracy, set boundaries at wider angles.
- If irrigation deviates from the irrigation map, reset the map and add contour points to enhance accuracy.
- The device supports setting irrigation zones by points, lines, or areas. However, due to the characteristics of the nozzle (which produces a more concentrated water flow at shorter distances), it is recommended to keep the point zones or line zones close to the device for optimal performance.

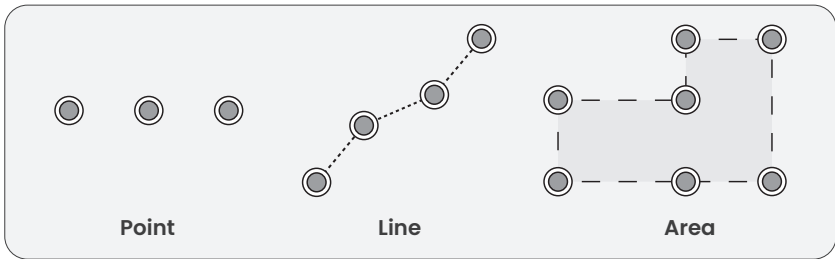

**3.11 Starting Irrigation Instantly**

**Start via the App**

Start the irrigation task instantly in the App interface.



### 3.12 Setting an Irrigation Schedule

- Use the App to schedule automated irrigation at a specified time.
- ⚠ • **CAUTION:** If multiple IrriSense devices share the same water tap, schedule their irrigation times separately to ensure full lawn coverage during irrigation.
- For optimal results, it is recommended to set the irrigation time in the early morning (around 6 a.m.) to reduce the effect of wind and the evaporation of water. You can also customize the irrigation depth on a weekly basis to account for changing environmental conditions.

When the tasks begin, the device will create an irrigation task route based on the set lawn shape.

After watering the lawn's edge, a meandering spray pattern will be applied to the interior areas that require additional irrigation.

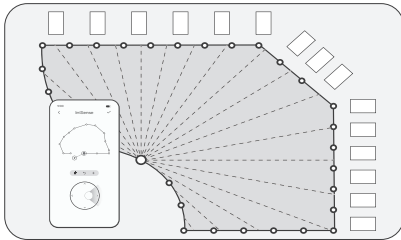

### 3.13 Weather Adaptation

#### Rain Sensor

- When the rain sensor detects rainfall, the device will cancel the irrigation task.

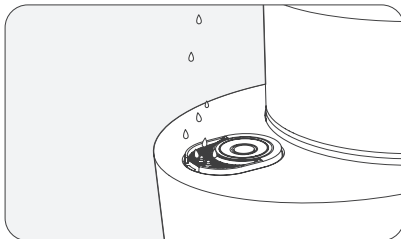

## 4 Maintenance

### 4.1 Replacing the Nozzle Lid

#### 1. Power Off & Water Shutoff

- Disconnect the power supply and turn off the tap to avoid potential hazards.

#### 2. Remove the Nozzle Lid

- Insert a flathead screwdriver into the groove at the nozzle lid's bottom to pry off the nozzle lid.
- Carefully lift and remove the nozzle lid.

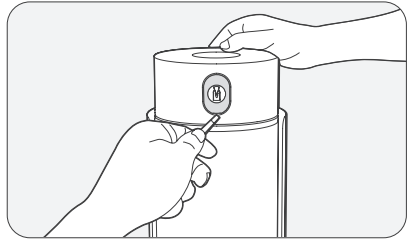

#### 3. Install the New Nozzle Lid

- Align and press the new nozzle lid into place until you hear a *click* sound, indicating that it is fastened.
- Reconnect the power supply and turn on the water source to resume normal use.

**Note:** The nozzle lid is essential for watering evenness. Replace the nozzle lid when it's damaged.

### 4.2 Replacing the Nozzle

#### 1. Power Off & Water Shutoff

- Disconnect the power supply and turn off the tap to avoid potential hazards.

#### 2. Remove the Nozzle Lid

- Use a small flathead screwdriver to pry off the edge of one side of the nozzle lid.
- Carefully lift and remove the nozzle lid.

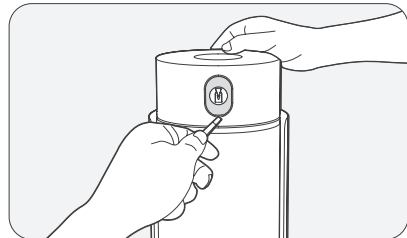

#### 3. Remove the Nozzle

- Insert the screwdriver into the protective cover of the head.
- Unscrew the 2 fixing screws on the top and bottom of the nozzle and store the screws in a safe place.

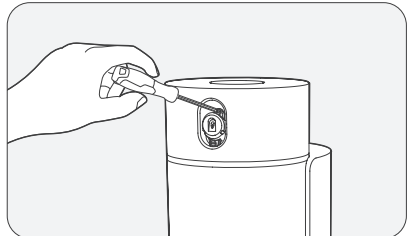

#### 4. Detach the Nozzle

- Remove the used nozzle. You can insert a flathead screwdriver into the groove at the nozzle's bottom to pry off the nozzle.

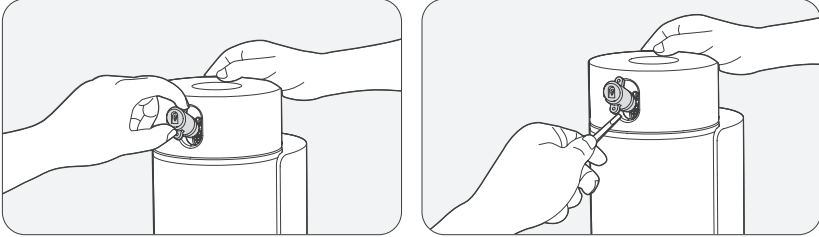

#### 5. Install the New Nozzle

- Install the new nozzle against the spout.
- Secure it by tightening the 2 fixing screws to ensure that the pipeline is properly sealed.

#### 6. Re-install the Nozzle Lid

- Attach the nozzle lid and press it firmly into place.
- Reconnect the power supply and turn on the water source to resume normal use.

### 4.3 Storing Your IrriSense 2 in Winter

To protect the device and prevent it from the damage caused by hoses freezing, it's recommended to activate Drainage Mode in the Aiper App, remove the device, and store it indoors before the winter.

#### 1. Drain the Water

- Turn off the water source and activate Drainage Mode in the App.

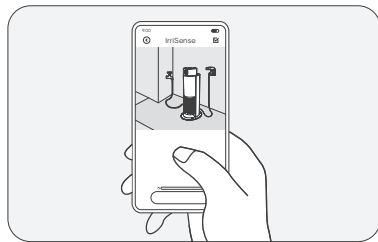
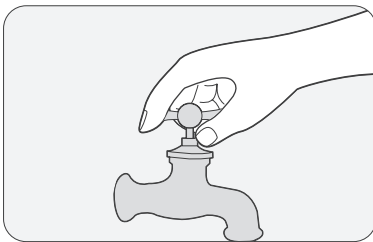

## 2. Remove the Water Connectors

- Unscrew the hose and remove all connectors at the device's water connection port.

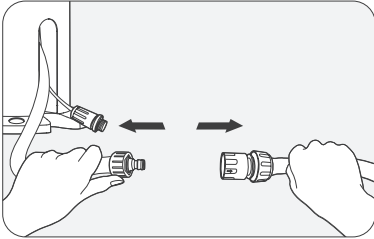

## 3. Disconnect the Power Supply

- Unplug the power supply and store the power cord and power supply properly.

## 4. Remove the Device

- Unscrew the garden pegs in turn.
- Lift the device vertically and move it indoors for storage.

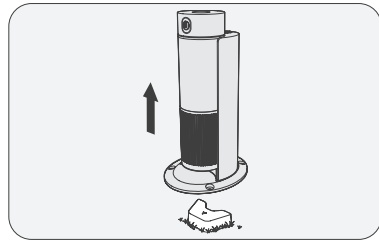
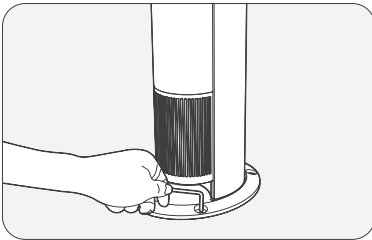

## 5. Preserve the Locator Position

- Leave the locator in its original ground position to avoid having to rebuild the irrigation map when you re-install the device.

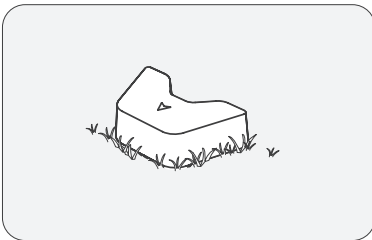

**Note:** After reconnecting the power, open the Device Page in the App to re-establish the connection.

## 4.4 Beautifying Your IrriSense 2

Enhance the aesthetic appeal of your courtyard by discreetly managing hoses and wires.

### 1. Route Hoses & Wires Strategically

- Run hoses and wires along corners of the house, yard walls, or deck to reduce visibility.

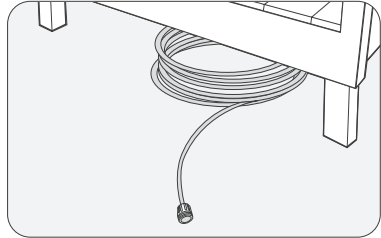

### 2. Utilize Natural Elements

- Position hoses and wires near bushes, soil borders, or lawn edges to naturally blend them into the landscape.

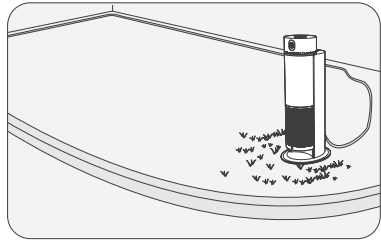

### 3. Conceal with Ground Cover

- Cover hoses and wires with turf, stones, soil, or gravel to integrate them into the courtyard environment.

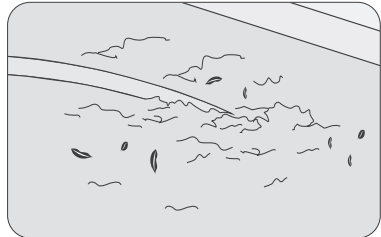









### 4. Match Hose Colors

- Choose hoses with colors that match your lawn or surrounding area.
- Avoid using shiny, reflective hoses that stand out visually.

## 5 Specifications

Model: WAW1
Dimensions: 223mm * 268mm * 582mm (8.8 in * 10.6 in * 22.9 in)
Lawn Size: 222-445m <sup>2</sup> (2400-4800 Sq.Ft)
Rated Range: 12m (39 ft)
Rated Input Flow Rate: 25 LPM (5.5 GPM)
Rated Input Water Pressure: 2.0 bar
Maximum Input Water Pressure: 6.9 bar
Power Supply Model: GMA18-210075-2A
Power Supply Input: 100-240V~, 50-60Hz, 1.0A
Power Supply Output: 21V $\equiv$ 0.75A
Maximum Power: 15.75W
Water Source Connectors: 19mm (3/4 in) GHT Female Thread
Working Temperature: 0-40°C (32-104°F)
Humidity Range: 0-90%
Water Protection Rating: IPX6
Bluetooth Frequency Range: 2.4000-2.4835GHz, Maximum E.I.R.P: 10dBm
2.4G Wi-Fi Frequency Range: 2.4000-2.4835GHz, Maximum E.I.R.P: 20dBm

	Direct current.
	Alternating current.
	Class II equipment.
	Switch mode power supply.
	Polarity of d.c. power connector.
	Short-circuit-proof safety isolating transformer.
	Read user's manual.
	For indoor use only.
	If the pins of the plug parts are damaged, the plug-in power supply shall be scrapped.



## 6 LED Indicator

LED Indicator Status	Status Description
Solid Blue	Device is not connected to the phone and the Internet.
Flashing Blue	Device is waiting for bluetooth pairing.
Solid Green	Device is connected to the phone or the Internet.
Flashing Yellow	Device's internal clock is out of sync. Refer to Section 7. <b>Troubleshooting</b> for solutions.
Flashing Orange	Device alert. Please follow the App's instructions for troubleshooting.
Flashing Red	Device fault. Please follow the App's instructions for troubleshooting.

## 7 Troubleshooting

NO.	Malfunction	Possible Causes	Solutions
1	Device doesn't turn on.	Device is not powered.	Ensure that the device is properly connected to the power supply.
		Power Supply or device is damaged.	Contact Aiper customer service.
2	Device can't reach the maximum irrigation distance.	Unsuitable water pressure or flow rate of the tap.	Measure the tap's water pressure and flow rate. Relocate the device if they don't meet the standards.
		Insufficient inner diameter of the hose.	Use a 19mm (3/4 in) garden hose. Ensure that there are no foreign objects in the hose.
		Hose is too long.	For optimal irrigation, use a hose shorter than 15m (50 ft). A shorter hose allows for greater irrigation distances.
		Hoses are not connected properly.	Avoid using a water separator and prevent hose bends. Ensure that there's no leakage in the connection and hose wall.
		Nozzle is clogged or worn out.	Follow the <i>Replacing the Nozzle Lid</i> section of <i>Maintenance</i> and replace the related parts. If there's no improvement, contact Aiper customer service.
		Multiple IrriSense devices share the same tap and are set to operate at the same time.	Stagger the operating times for IrriSense devices sharing the same tap.

NO.	Malfunction	Possible Causes	Solutions
2	Device can't reach the maximum irrigation distance.	The filter is clogged.	Remove and wash the filter.
3	Water leakage.	It is normal for water to collect on the device or occasionally drip from the nozzle during use.	No special action or maintenance is required.
		Device's pipeline is damaged.	Contact Aiper customer service.
		Galvanic corrosion from using galvanized connectors.	Use brass or plastic connectors instead.
4	Irrigation deviates from the irrigation map.	Weather conditions vary widely.	Complete the map setting in a windless environment, and follow the App's instructions to intelligently skip windy weather.
		Fluctuating water pressure from the water source.	Reset the map when the control water pressure is relatively steady.
		Nozzle is clogged or worn out.	Follow the <i>Replacing the Nozzle Lid</i> section of <i>Maintenance</i> and replace the related parts. If unresolved, contact Aiper customer service.
		Device has been moved.	Re-fix the device and set the map.
		The irrigation map was not created correctly.	Reset the map and add more contour points when creating a new one.

NO.	Malfunction	Possible Causes	Solutions
5	The water flow is not adequately dispersed.	The rubber of the nozzle lid has aged or lost elasticity.	Follow the <i>Replacing the Nozzle Lid</i> section of <i>Maintenance</i> and replace the related parts.
		The rubber of the nozzle lid is not properly installed.	Carefully remove the nozzle lid to check if the rubber component is properly installed.
6	Device is out of control.	Device is operating abnormally.	Re-connect the power supply to the device. Pair the device with the App via Bluetooth.
		Device's network has delays.	Directly control the device via the phone's Bluetooth or place the device in a 2.4GHz Wi-Fi stable network signal area.
7	Device can't connect to the phone.	Bluetooth is not turned on.	Enable the Bluetooth on your phone.
		Device is not in Pairing Mode.	Press and hold  for 2 seconds to enter the Pairing Mode.
		Phone is not connected to the network.	Ensure that the phone is properly connected to the network and then retry.
		Device is paired with another account.	Press and hold  for about 15 seconds to reset the device and reattempt pairing.
		Phone is too far away from the device.	Place the phone within 20m (65.6 ft) of the device.

NO.	Malfunction	Possible Causes	Solutions
8	Fogging inside the top-mounted water pressure gauge.	Temperature and humidity changes cause fogging.	This is a normal phenomenon. No action or maintenance is required.
9	The device fails to execute scheduled irrigation tasks or executes them at incorrect times.	A power outage occurred after setting the schedule.	Reconnect the device to the App via Bluetooth.
10	The water jet direction is skewed or splits into multiple streams.	Foreign objects in the pipeline or improper nozzle installation causing water stream splitting.	Remove, clean, and reinstall the nozzle properly or replace it with a new one.
11	Corrosion on the rain sensor's metal contacts.	Extended exposure of metal contacts to moisture.	Rinse and dry the metal contacts thoroughly with a soft cloth.
12	Function Button indicator does not turn on.	Power supply issue.	Disconnect and reconnect the power supply. If the issue persists, wait 30 minutes and try again. If the problem remains unresolved, contact Aiper customer service.
13	LED Indicator is flashing yellow.	Device's internal clock is out of sync.	Synchronize it by connecting the device to the Internet or by using the Aiper App: go to the Device Status page and connect to the device via Bluetooth.

## 8 Warranty

This product has passed quality control and safety test conducted by our technicians.

1. This product comes with a warranty that covers your item's motor from the date of purchase. The respective country's legal provisions for warranty conditions shall apply accordingly.
2. This warranty is voided if the product has been altered, misused, or has been repaired by unauthorized persons.
3. This warranty extends only to manufacturing defects and does not cover damage resulting from the mishandling of the product by the owner.
4. The order number or record of purchase must be presented at the request of any repair claim during the warranty period.
5. This is an additional warranty offered by AIPER INTELLIGENT SARL, 43-47 Avenue de la Grande Armée, 75116 Paris, France. This warranty does not affect the free of charge remedies for lack of conformity that the consumer holds against the seller, according to law.
6. Warranty Email: [service@aiper.com](mailto:service@aiper.com)

### **Declaration of Conformity(CE)**

#### **SIMPLIFIED EU DECLARATION OF CONFORMITY**

Hereby, Shenzhen Aiper Intelligent Co.,Ltd. declares that the radio equipment type WAW1 is in compliance with Directive 2014/53/EU. The full text of the EU declaration of conformity is available at the following Internet address:  
<https://aiper.com/eu/productdoc>

The EU declaration of conformity can be requested via the address below:  
AIPER INTELLIGENT SARL  
43-47 Avenue de la Grande Armée, 75116 Paris, France

**European Union Compliance Statement  
Information on Disposal for Users of Waste Electrical & Electronic Equipment**

**Correct Disposal of this Product**



This symbol on the product or on its packaging indicates that used electrical and electronic products should not be mixed with unsorted municipal waste. For proper treatment, it is your responsibility to dispose of your waste equipment by arranging to return it to designated collection points.

Disposing of this product correctly will help save valuable resources and prevent any potential negative effects on human health and the environment, which could otherwise arise from inappropriate waste handling.

To return your used device, please use the return and collection systems or contact the retailer where the product was purchased, which is free of charge, please contact your local authority for further details of your nearest designated collection point.

Penalties may be applicable for incorrect disposal of this waste, in accordance with your national legislation.



Points de collecte sur [www.quefaireelimesdechets.fr](http://www.quefaireelimesdechets.fr)  
Privilégiez la réparation ou le don de votre appareil !

**Manufacturer**

Shenzhen Aiper Intelligent Co., Ltd.

Units 3201, 3203A and 3205, 32nd Floor, Block C, Phase 2 Galaxy World, Minle Community, Minzhi Street, Longhua District, Shenzhen, Guangdong, China, 518129

CN Tel: +8675521018957

Email: [service@aiper.com](mailto:service@aiper.com)

[www.aiper.com](http://www.aiper.com)

AIPEER®



040401.0349

[www.aiper.com](http://www.aiper.com)

\* 此页不印刷，仅做备注使用

物料名称	WR01-IrriSense 2 说明书 - 欧规 (法、西、葡、意、德、英)
物料编码	040401.0349
尺寸	142×215mm
材质	太阳哑粉纸 (80g) 封面哑粉纸哑膜 (157g)，胶装
变更记录 2025.12.19— 降本包材参数调整 - 首次释放	