

iQ500, Amerikanischer Side by Side, 178.7 x 90.8 cm, Edelstahl KA93GAIDP



side-by-side-Kühl-Gefrier-Kombination mit noFrost-Technik, um nie wieder abzutauen sowie ice&waterDispenser und spezielles Barfach.

- ✓ Extragroßes Lagervolumen: mehr Platz für deine Einkäufe.
- ✓ Gebürsteter Stahl mit antiFingerprint: weniger Putzaufwand für deine Türen aus gebürstetem Stahl.
- ✓ Eis- und Wasserspender mit Wasseranschluss: Erfrischung leicht gemacht.
- ✓ Barfach: dein Mini-Kühlschrank im Kühlschrank.
- ✓ Total noFrost: nie wieder abtauen und keine Wassertropfen mehr an der Rückwand des Kühlschranks.

Ausstattung

Technische Daten

Energieeffizienzklasse ¹ : D
Durchschnittlicher Energieverbrauch in Kilowattstunden pro Jahr (kWh/a): 258 kWh/annum
Summe der Volumen der Tiefkühlfächer: 191 l
Summe der Volumen der Kaltlagerfächer und Kühlfächer: 369 l
Luftschallemissionen: 41 dB(A) re 1pW
Luftschallemissionsklasse: C
Bauform: Standgerät
Dekorrahmen/ -platte: Nicht möglich
Höhe: 1787 mm
Gerätebreite: 908 mm
Tiefe: 707 mm
Nettogewicht: 130.2 kg
Anschlusswert: 240 W
Absicherung: 10 A
Türanschlag: Links und rechts
Spannung: 220-240 V
Frequenz: 50-60 Hz
Länge Netzkabel: 170 cm
Anzahl Verdichter: 1
Anzahl unabhängiger Kühlkreisläufe: 1
Innenlüfter: Nein
Scharniere wechselbar: Nein
Anzahl verstellbarer Ablagen-Kühlteil (Stck): 0
Flaschenregale: Ja
EAN-Nummer: 4242003952214
Marke: Siemens
Internationale Bestellbezeichnung: KA93GAIDP
Frostfree System: Kühlschrank und Gefriergerät
Gerätetyp: Freistehend
Mitgeliefertes Zubehör: 1 x Anschlussschlauch, 1 x Eierablage



¹ auf einer Energieeffizienzklassen-Skala von A bis G

iQ500, Amerikanischer Side by Side, 178.7 x 90.8 cm, Edelstahl KA93GAIDP

Ausstattung

- Kühl-Gefrier-Kombination Side by Side

Leistung und Verbrauch

- Energieeffizienzklasse: D
- Nutzinhalt gesamt: 560 l
- Jährlicher Energieverbrauch (kWh)¹: 258
- SuperGefrieren: ja
- Geräuscheffizienzklasse / Geräusch-Wert: C / 41 dB

Design

- Gebürsteter Stahl mit Anti-Fingerprint, Seitenwände grau
- Vertikaler Stangengriff
- LED-Beleuchtung

Komfort und Sicherheit

- Total noFrost: nie wieder abtauen und keine Wassertropfen mehr an der Rückwand des Kühlschranks
- Aussen Digital mit Digitalanzeige - alles im Blick und perfekt unter Kontrolle!
- Elektronische Temperaturregelung, exakt digital ablesbar
- Getrennte Temperaturregelung für Kühl- und Gefrierraum
- Super Kühlen: automatische Deaktivierung
- manuelle Aktivierung
- Warnsignal Tür offen: optisch und akustisch

Eis und Wasser

- Automatischer Eiswürfelbereiter
- Wasserfilter innenliegend
- Crushed Eis, Eiswürfel oder kaltes Trinkwasser bei Betätigung der Spendertaste mit LED Beleuchtung

Kühlteil

- Nutzinhalt Kühlteil: 369 l
- Multi-Airflow-System
- 5 Abstellflächen aus Sicherheitsglas
- 3 Flaschenabsteller

Frischhaltesystem

- 2 Fresh Boxen auf Rollen

Gefriereteil

- Nutzinhalt Gefriereteil: 191 l
- Gefriervermögen (kg/24h): 12
- 2 transparente Gefriergut-Schubladen
- 3 Türabsteller im Gefrierraum

Technische Informationen

- Gerät auf 4 Rollen, justierbar

Masse

- Gerätemasse (H x B x T): 178.7 cm x 90.8 cm x 70.7 cm
- Klimaklasse: SN-T
- 220 - 240 V
- Länge des Anschlusskabel: 170 cm

- Länge Zulaufschlauch: 2 m

Zubehör

- Anschlussschlauch
- 3 x Eierablage

SONDERZUBEHÖR

Länderspezifische Optionen

- ¹Auf Basis der Ergebnisse der Normprüfung über 24 Std. Tatsächlicher Verbrauch abhängig von Nutzung/Standort des Geräts.

Umwelt und Sicherheit

Frischhaltesystem

Komfort und Sicherheit

iQ500, Amerikanischer Side by Side, 178.7 x 90.8 cm, Edelstahl KA93GAIDP

Maßzeichnungen

Maße in mm

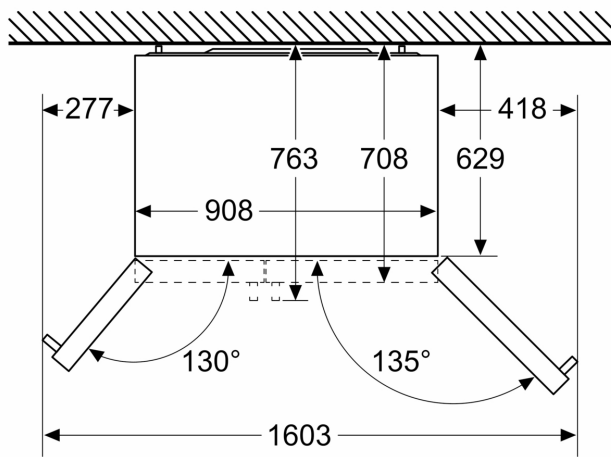

Masse in mm

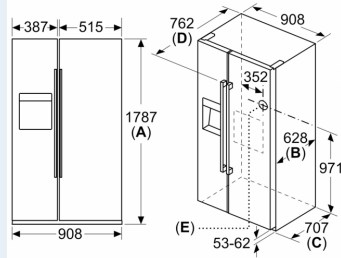

Spezifikationen	
A	Vorderseite ist einstellbar von 1783 bis 1792
B	Schranktiefe
C	Tiefe einschliesslich Tür, ohne Griff
D	Tiefe einschliesslich Tür, mit Griff
E	Wasseranschluss an das Gerät

Maße in mm

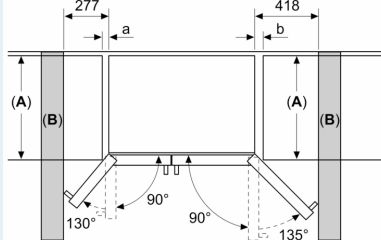

A	a	b
≤ 600	50	50
600 < A ≤ 650	50	50
650 < A ≤ 700	53	96
> 700	277	418

A: Möbel- oder Arbeitsplattentiefe

B: Wand Schubladen ausziehbar bei 90° geöffneter Tür

Schubladen herausnehmbar bei vollständig geöffneter Tür