

iQ500, Kühl-Gefrier-Kombination, mehrtürig, 183 x 90.5 cm, BlackSteel, Total noFrost KF96DAXEA



Multidoor Kühl-Gefrierkombination: wo Frische auf intelligentes Design trifft. Länger frisch mit hyperFresh XXL 0°C, nie wieder abtauen dank noFrost sowie gefiltertes Wasser und Eiswürfel auf Knopfdruck.

- ✓ Eis- und Wasserspender mit Wasseranschluss: jederzeit gefiltertes Wasser und bis zu 5 kg Eis täglich.
- ✓ Extragroßes Lagervolumen: mehr Platz für deine Einkäufe.
- ✓ Total noFrost: nie wieder abtauen und keine Wassertropfen mehr an der Rückwand des Kühlschranks.
- ✓ Metallrückwand mit multiAirflow: gleichmäßig gekühlte Lebensmittel und Getränke auf allen Ebenen.
- ✓ hyperFresh 0°C: mehr Platz für Obst und Gemüse. Und eine besonders kalte Umgebung für Fisch und Fleisch.

Ausstattung

Technische Daten

| | |
|--|------------------------------|
| Energieeffizienzklasse ¹ : | E |
| Durchschnittlicher Energieverbrauch in Kilowattstunden pro Jahr (kWh/a): | 327 kWh/annum |
| Summe der Volumen der Tiefkühlfächer: | 199 l |
| Summe der Volumen der Kaltlagerfächer und Kühlfächer: | 375 l |
| Luftschallemissionen: | 39 dB(A) re 1pW |
| Luftschallemissionsklasse: | C |
| Bauform: | Standgerät |
| Dekorrahmen/ -platte: | Nicht möglich |
| Höhe: | 1830 mm |
| Gerätebreite: | 905 mm |
| Tiefe: | 731 mm |
| Nettogewicht: | 138.6 kg |
| EAN-Nummer: | 4242003931189 |
| Absicherung: | 10 A |
| Türanschlag: | Links und rechts |
| Spannung: | 220-240 V |
| Frequenz: | 50-60 Hz |
| Länge Netzkabel: | 240 cm |
| Anzahl Verdichter: | 1 |
| Anzahl unabhängiger Kühlkreisläufe: | 1 |
| Innenlüfter: | Ja |
| Scharniere wechselbar: | Nein |
| Anzahl verstellbarer Ablagen-Kühlteil (Stck): | 4 |
| Flaschenregale: | Ja |
| Frostfree System: | Kühlschrank und Gefriergerät |
| Gerätetyp: | Freistehend |



¹ auf einer Energieeffizienzklassen-Skala von A bis G

iQ500, Kühl-Gefrier-Kombination, mehrtürig, 183 x 90.5 cm, BlackSteel, Total noFrost KF96DAXEA

Ausstattung

- CrossDoor
- Gebürsteter schwarzer Stahl antiFingerprint

Leistung und Verbrauch

- Energieeffizienzklasse: E
- Nutzinhalt gesamt: 574 l
- Jährlicher Energieverbrauch (kWh)¹: 327
- SuperGefrieren: ja
- Geräuscheffizienzklasse / Geräusch-Wert: C / 39 dB

Design

- Gebürsteter schwarzer Stahl antiFingerprint, Seitenwände cast iron
- LED-Beleuchtung im Kühlteil
- Metallrückwand
- Innenausstattung mit Metall-Applikationen

Komfort und Sicherheit

- Total noFrost: nie wieder abtauen und keine Wassertropfen mehr an der Rückwand des Kühlschranks
- Elektronische Temperaturregelung, exakt digital ablesbar
- Wi-Fi
- Abschliessbar
- Kindersicherung, Sabbat-Schaltung, Energie-Sparschaltung, Urlaubsschaltung
- Home Connect: HomeConnect-fähig über WLAN, Ferndiagnose, Software Update Gerät
- Getrennte Temperaturregelung für Kühl- und Gefrierraum
- Super Kühlen: automatische Deaktivierung
- SuperGefrieren: ja
- Warnsignal Tür offen: akustisch für Kühlen/Gefrieren
- Akustischer Alarm, Warnanzeige bei Temperaturanstieg

Eis und Wasser

- Crushed Eis, Eiswürfel oder kaltes Trinkwasser bei Betätigung der Spendertaste mit LED Beleuchtung
- Automatischer Eiswürfelbereiter
- Wasserfilter, Dispenser für Trinkwasser, Crushed Eis, Eiswürfel
- Länge Zulaufschlauch: 2 m

Kühlteil

- Nutzinhalt Kühlteil: 375 l
- Multi-Airflow-System
- Wasserspender: ja, direkter Wasseranschluss
- 5 Abstellflächen aus Sicherheitsglas, davon 4 höhenverstellbar
- 1 Flaschenabsteller, 3 Türabsteller
- Flex Shelf
- Butter-/Käsefach

Frischhaltesystem

- 1 hyperFresh Box mit Feuchteregelung auf Rollen -hält Obst und Gemüse länger frisch, 1 hyperFresh -0°C- Box - Fisch und Fleisch

bleiben länger frisch

Gefrierteil

- Nutzinhalt Gefrierteil: 199 l
- Nutzinhalt 4-Sterne-Gefrierfach: 192 l
- Gefriervermögen (kg/24h): 16
- Freezer Light
- 6 transparente Gefriergut-Schubladen
- LED Beleuchtung im Gefrierteil

Masse

- Gerätemasse (H x B x T): 183.0 cm x 90.5 cm x 73.1 cm

Technische Informationen

- 4 Rollen zum leichteren Transport, 3 davon höhenverstellbar zur Ausrichtung
- 220 - 240 V
- Klimaklasse: SN-T
- Länge des Anschlusskabel: 240 cm

Länderspezifische Optionen

- ¹Auf Basis der Ergebnisse der Normprüfung über 24 Std. Tatsächlicher Verbrauch abhängig von Nutzung/Standort des Geräts.

**iQ500, Kühl-Gefrier-Kombination,
mehrtürig, 183 x 90.5 cm,
BlackSteel, Total noFrost
KF96DAXEA**

Maßzeichnungen

Maße in mm

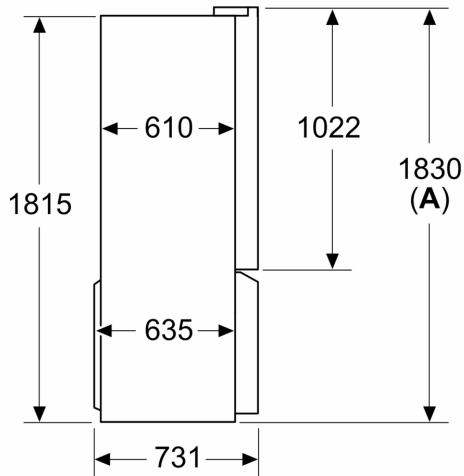

A: Front ist von 1830–1847 mm, bei voll ausgezogenen vorderen Nivellierfüßen, verstellbar

Maße in mm

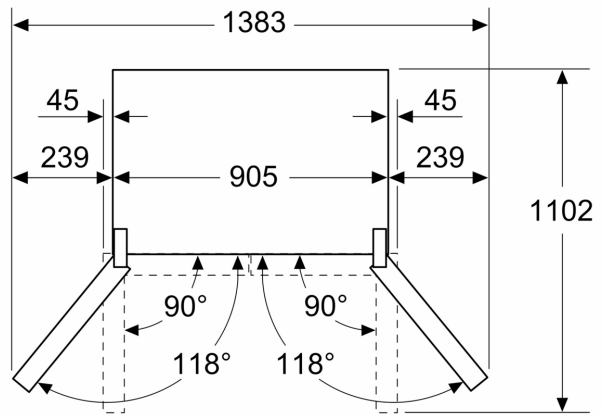

Maße in mm

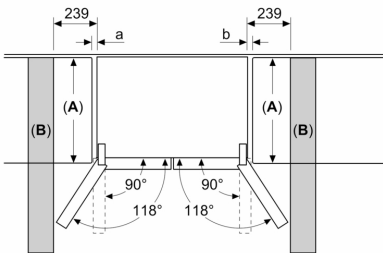

| A | a | b |
|---------------|-----|-----|
| ≤ 600 | 0 | 0 |
| 600 < A ≤ 650 | 45 | 45 |
| 650 < A ≤ 700 | 60 | 60 |
| > 700 | 239 | 239 |

A: Möbel- oder Arbeitsplattentiefe

B: Wand Schubladen ausziehbar und herausnehmbar bei 90° geöffneter Tür

Maße in mm

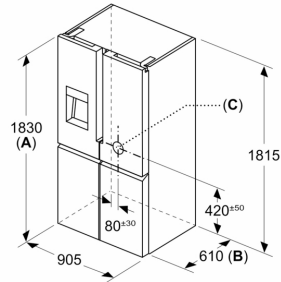

A: Front ist von 1830–1847 mm, bei voll ausgezogenen vorderen Nivellierfüßen, verstellbar
B: 25 mm für feste Abstandshalter auf der Rückseite hinzufügen
C: Position des Wasseranschlusses