

**iQ500, Food Center, 178.7 x 90.8 cm, Acier brossé anti-traces, Total noFrost KA93DAIEP**



Le réfrigérateur congélateur side-by-side avec électronique intérieur : vous offre un affichage moderne et vous évite le dégivrage

- ✓ Protection anti-traces : plus besoin de nettoyer sans cesse les surfaces en inox.
- ✓ varioZone : les clayettes et les tiroirs sont complètement amovibles pour optimiser le rangement.

## Équipement

### Données techniques

Classe d'efficacité énergétique<sup>1</sup>: ..... E  
 Consommation énergétique annuelle moyenne en kWh/an: ..... 323 kWh / an  
 Somme des volumes des compartiments de congélation: ..... 191 l  
 Somme des volumes des compartiments pour denrées hautement périssables: ..... 371 l  
 Émissions de bruit acoustique dans l'air: ..... 42 dB(A) re 1pW  
 Classe d'émissions de bruit acoustique dans l'air: ..... D  
 Type de construction: ..... Appareil pose libre  
 Porte habillable: ..... Non inclus  
 Hauteur: ..... 1787 mm  
 Largeur: ..... 908 mm  
 Profondeur: ..... 707 mm  
 Poids net: ..... 113.2 kg  
 Puissance de raccordement: ..... 240 W  
 Intensité: ..... 10 A  
 Emplacement de la charnière de la porte: ..... Gauche et droite  
 Tension: ..... 220-240 V  
 Fréquence: ..... 50 Hz  
 Longueur du cordon électrique: ..... 170 cm  
 Nombre de compresseurs: ..... 1  
 Nombre de circuit de froid: ..... 1  
 Y a-t-il un ventilateur dans le compartiment réfrigérateur: ..... Non  
 Porte réversible: ..... Non  
 Nombre de clayettes dans le réfrigérateur: ..... 0  
 Clayettes spéciales bouteille: ..... Oui  
 Code EAN: ..... 4242003866993  
 Marque: ..... Siemens  
 Référence Commerciale: ..... KA93DAIEP  
 Froid ventilé: ..... Réfrigérateur et congélateur  
 Type d'installation: ..... Pose libre  
 Liste des accessoires inclus: ..... 1 x flexible de connexion, 1 x casier à oeufs



<sup>1</sup> Sur une échelle de classes d'efficacité énergétique de A à G

## iQ500, Food Center, 178.7 x 90.8 cm, Acier brossé anti-traces, Total noFrost KA93DAIEP

Équipement	
<p><b>Puissance et consommation</b></p> <ul style="list-style-type: none"> <li>• Volume utile total: 562 l</li> <li>• Capacité utile de la partie réfrigération: 371 l</li> <li>• Capacité de la partie surgélation: 191 l</li> <li>• Capacité de surgélation (kg/24h): 12</li> <li>• Consommation annuelle d'énergie (kWh): 323 kWh/a</li> <li>• Niveau sonore: 42 DB</li> <li>• Classe climatique: SN-T</li> </ul> <p><b>Design</b></p> <ul style="list-style-type: none"> <li>• Porte Acier brossé anti-traces, côtés gris</li> <li>• Poignée verticale</li> <li>• Eclairage LED</li> </ul> <p><b>Confort et sécurité</b></p> <ul style="list-style-type: none"> <li>• noFrost - fini la corvée du dégivrage!</li> <li>• Electronique TouchControl intégrée dans la porte avec avec display digital - D'un regard tout est sous contrôle!</li> <li>• Régulation de la température électronique avec affichage digital</li> <li>• Chaque zone de température contrôlable et réglable séparément</li> <li>• superRéfrigération avec désactivation automatique</li> <li>• Commutateur de supercongélation.: manual activation</li> <li>• Alarme optique et sonore pour porte ouverte</li> </ul> <p><b>Glace et eau</b></p> <ul style="list-style-type: none"> <li>• Fabrication automatique de glace</li> </ul> <p><b>Réfrigérateur</b></p> <ul style="list-style-type: none"> <li>• Système Multi-Airflow</li> <li>• 5 rayons en verre incassable</li> <li>• 3 balconnet grand</li> <li>• Clayettes à bouteilles chromées</li> </ul> <p><b>Système fraîcheur</b></p> <ul style="list-style-type: none"> <li>• 2 freshBox sur roulettes</li> </ul> <p><b>Congélateur</b></p> <ul style="list-style-type: none"> <li>• superCongélation superCongélation</li> <li>• 2 bacs transparents</li> <li>• 3 balconnets dans le compartiment congélateur</li> </ul> <p><b>Informations techniques</b></p> <ul style="list-style-type: none"> <li>• Appareil sur 4 roulettes</li> </ul> <p><b>Dimensions</b></p> <ul style="list-style-type: none"> <li>• Dimensions: H 179 x L 91 x P 71 cm</li> <li>• 220 - 240 V</li> </ul> <p><b>Accessoires</b></p> <ul style="list-style-type: none"> <li>• flexible de connexion</li> <li>• Casier à oeufs</li> <li>• <sup>1</sup>Basé sur les résultats de l'essai standard de 24 heures de consommation réelle dépendent de l'utilisation / l'emplacement de</li> </ul>	<p>l'appareil.</p>

**iQ500, Food Center, 178.7 x 90.8 cm, Acier brossé anti-traces, Total noFrost KA93DAIEP**

Dessins sur mesure

Mesures en mm

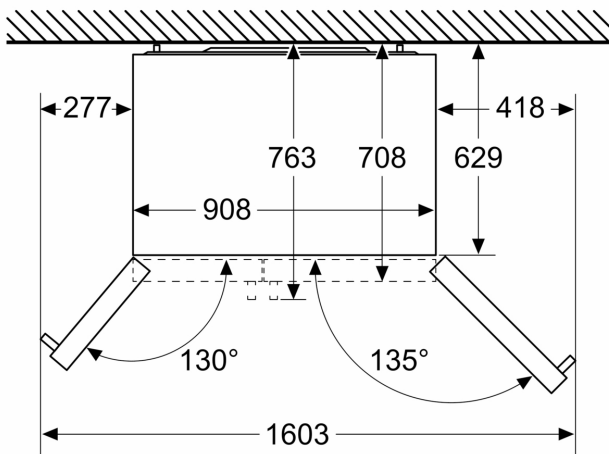

Mesures en mm

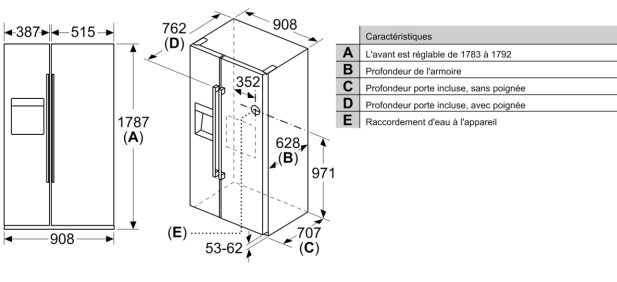

Mesures en mm

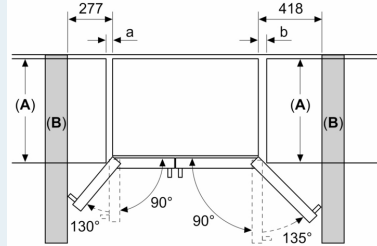

A	a	b
≤ 600	50	50
600 < A ≤ 650	50	50
650 < A ≤ 700	53	96
> 700	277	418

**A:** Profondeur du meuble ou du plan de travail

**B:** Mur  
Les tiroirs peuvent être sortis lorsque la porte est ouverte à 90°

Les tiroirs peuvent être enlevés lorsque la porte est complètement ouverte