

iQ300, Kühl-Gefrier-Kombination, mehrtürig, 183 x 90.5 cm, BlackSteel, Total noFrost KF96NAXEA



French Door und hyperFresh-Frische-System: perfekte Lagerbedingungen für Fisch und Fleisch sowie Obst und Gemüse

- ✓ LED-Licht: schneller Überblick über den Inhalt deines Kühlschranks dank heller, gleichmäßiger Ausleuchtung.
- ✓ superKühlen: senkt die Temperatur für eine bestimmte Zeit, um frische Lebensmittel schnell herunterzukühlen.
- ✓ superGefrieren: selbst große Mengen Lebensmittel schnell einfrieren.
- ✓ multiAirflow: minimale Temperaturschwankungen und reduzierte Kühlzeiten für längere Frische.
- ✓ safetyGlas-Ablagen: extrastarkes und leicht zu reinigendes Sicherheitsglas.

Ausstattung

Technische Daten

Energieeffizienzklasse ¹ :	E
Durchschnittlicher Energieverbrauch in Kilowattstunden pro Jahr (kWh/a):	333 kWh/annum
Summe der Volumen der Tiefkühlfächer:	200 l
Summe der Volumen der Kaltlagerfächer und Kühlfächer:	405 l
Luftschallemissionen:	38 dB(A) re 1pW
Luftschallemissionsklasse:	C
Bauform:	Standgerät
Dekorrahmen/ -platte:	Nicht möglich
Höhe:	1830 mm
Gerätebreite:	905 mm
Tiefe:	731 mm
Nettogewicht:	118.9 kg
EAN-Nummer:	4242003895979
Absicherung:	10 A
Türanschlag:	Links und rechts
Spannung:	220-240 V
Frequenz:	50-60 Hz
Länge Netzkabel:	240 cm
Anzahl Verdichter:	1
Anzahl unabhängiger Kühlkreisläufe:	1
Innenlüfter:	Ja
Scharniere wechselbar:	Nein
Anzahl verstellbarer Ablagen-Kühlteil (Stck):	3
Flaschenregale:	Nein
Frostfree System:	Kühlschrank und Gefriergerät
Gerätetyp:	Freistehend



¹ auf einer Energieeffizienzklassen-Skala von A bis G

iQ300, Kühl-Gefrier-Kombination, mehrtürig, 183 x 90.5 cm, BlackSteel, Total noFrost KF96NAXEA

Ausstattung

Leistung und Verbrauch

- Energieeffizienzklasse: E
- Nutzinhalt gesamt: 605 l
- Nutzinhalt Kühlteil: 405 l
- Nutzinhalt Gefrierfach: 200 l
- Gefrierleistung (kg/24h): 13
- Jährlicher Energieverbrauch (kWh)¹: 333
- Klimaklasse: SN-T
- Geräuscheffizienzklasse / Geräusch-Wert: C / 38 dB

Design

- Gebürsteter schwarzer Stahl antiFingerprint, Seitenwände cast iron
- Standardtür , Tür Gebürsteter schwarzer Stahl antiFingerprint, Seiten cast iron
- LED-Beleuchtung im Kühlteil
- Metallrückwand
- Innenausstattung mit Metall-Applikationen

Komfort und Sicherheit

- LED-Beleuchtung
- Elektronische Temperaturregelung, exakt digital ablesbar
- Super Kühlen: automatische Deaktivierung
- SuperGefrieren: ja
- Abtau-Automatik im Kühlteil
- Warnsignal Tür offen: akustisch für Kühlen/Gefrieren
- Akustische Warnanzeige
- Akustischer Alarm, Warnanzeige bei Temperaturanstieg

Kühlteil

- Multi-Airflow-System
- 4 Abstellflächen aus Sicherheitsglas, davon 1 höhenverstellbar, 2 Abstellflächen ausziehbar
- 2 Flaschenabsteller, 2 Türabsteller
- ohne / 0
- Butter-/Käsefach

Frischhaltesystem

- 1 hyperFresh ◀0°C▶ Box - Fisch und Fleisch bleiben länger frisch
- 1 hyperFresh Box mit Feuchteregelung auf Rollen -hält Obst und Gemüse länger frisch

Gefrierfach

- Nutzinhalt 4-Sterne-Gefrierfach: 200 l
- 6 transparente Gefrierfach-Schubladen
- Eiswürfelschale

Technische Informationen

- Gerätemasse (H x B x T): 183.0 cm x 90.5 cm x 73.1 cm
- 4 Rollen zum leichteren Transport, 3 davon höhenverstellbar zur Ausrichtung
- 220 - 240 V

- Damit der deklarierte Energieverbrauch erzielt wird, sind die dem Gerät beige beigefügten Abstandshalter zu verwenden. Hierdurch vergrößert sich die Gerätetiefe um ca. 3,5 cm. Das Gerät ist ohne Verwendung der Abstandshalter voll funktionsfähig, hat aber einen geringfügig höheren Energieverbrauch.
- ¹Auf Basis der Ergebnisse der Normprüfung über 24 Std. Tatsächlicher Verbrauch abhängig von Nutzung/Standort des Geräts.

**iQ300, Kühl-Gefrier-Kombination,
mehrtürig, 183 x 90.5 cm,
BlackSteel, Total noFrost
KF96NAXEA**

Maßzeichnungen

Maße in mm

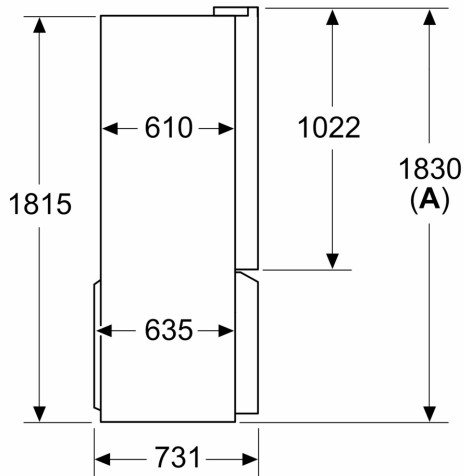

A: Front ist von 1830–1847 mm, bei voll ausgezogenen vorderen Nivellierfüßen, verstellbar

Maße in mm

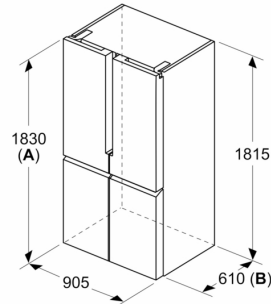

A: Front ist von 1830–1847 mm, bei voll ausgezogenen vorderen Nivellierfüßen, verstellbar

B: 25 mm für feste Abstandhalter auf der Rückseite hinzufügen

Maße in mm

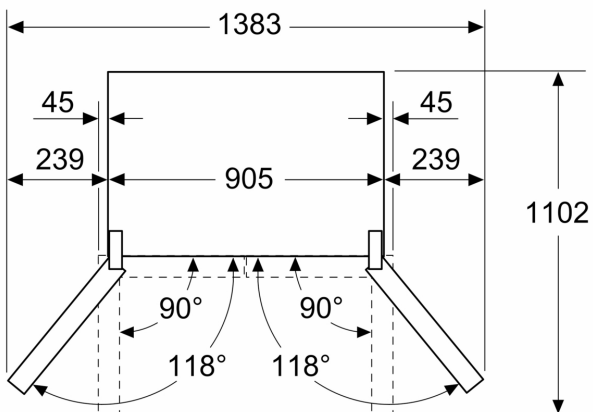

Maße in mm

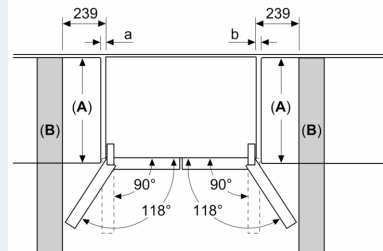

A	a	b
≤ 600	0	0
600 < A ≤ 650	45	45
650 < A ≤ 700	60	60
> 700	239	239

A: Möbel- oder Arbeitsplattentiefe

B: Wand Schubladen ausziehbar und herausnehmbar bei 90° geöffneter Tür